



Kasutusjuhend
Lietošanas pamācība
Operatoriaus vadovas
Руководство по эксплуатации



**HUSQVARNA AUTOMOWER® 105/310/315/315X/420/430X/
440/450X**

Eesti keel (2-23)

Latviešu valoda
(24-47)

Enne seadme kasutamist lugege kasutusjuhend hoolikalt läbi ja veenduge, et kõik juhised oleksid täiesti arusaadavad.

Lietuvių kalba (48-69)

Lūdzu, uzmanīgi izlasiet šo lietošanas pamācību un pārliecinaties, vai pirms mašīnas lietošanas esat visu sapratis.

Русский язык (70-97)

Prieš naudodami įrenginį, atidžiai perskaitykite operatoriaus vadovą ir įsitinkite, ar viską gerai supratote.

Перед началом работы с изделием внимательно прочитайте руководство по эксплуатации и убедитесь, что понимаете все приведенные в нем инструкции.



Sisukord

1 Sissejuhatus

1.1 Märgekiri.....	3
1.2 Toote kirjeldus.....	3
1.3 Jõudlus.....	3
1.4 Niitmistehnika.....	3
1.5 Töövõtted.....	3
1.6 Liikumismuster.....	4
1.7 Laadimisjaama leidmine.....	4
1.8 Seadme tutvustus Automower 105.....	5
1.9 Seadme tutvustus Automower 310/315/315X.....	6
1.10 Seadme tutvustus Automower 420/430X/ 440/450X.....	7
1.11 Sümbolid tootel.....	8

2 Ohutus

2.1 Üldised ohutuseeskirjad.....	9
2.2 Kasutamine.....	9

3 Paigaldus

3.1 Toiteallika ühendamine.....	11
3.2 Juhtpaneel.....	11
3.3 Ekraan – Automower 105.....	11
3.4 Klahvistik – Automower 105.....	11
3.5 Ekraan – Automower 310/315/315X/ 420/430X/440/450X.....	12
3.6 Klahvistik – Automower 310/315/315X/ 420/430X/440/450X.....	12
3.7 Menüüstruktuur.....	12
3.8 Alammenüüd.....	12
3.9 Menüüde sirvimine.....	12
3.10 Peamenüü.....	13

4 Töö

4.1 Töörežiimi valimine – Automower 105.....	14
4.2 Töörežiimi valimine: käivitamine – Automower 310/315/315X/420/430X/440/450X.....	14
4.3 Töörežiimi valimine: parkimine – Automower 310/315/315X/420/430X/440/450X.....	14
4.4 Ühendatavus.....	14
4.5 Lõikekõrguse reguleerimine.....	15

5 Hooldamine

5.1 Puhastamine.....	16
5.2 Aku.....	16
5.3 Lõiketerade vahetamine.....	16

6 Veatsing

6.1 Veatsing.....	17
-------------------	----

7 Transportimine, hoiulepanek ja utiliseerimine

7.1 Transportimine.....	18
-------------------------	----

7.2 Ladustamine talvel.....	18
7.3 Keskkonnateave.....	18

8 Tehnilised andmed

8.1 Automower 105/310/315/315X.....	19
8.2 Automower 420/430X/440/450X.....	20

9 Garantii

9.1 Garantiitingimused.....	22
-----------------------------	----

10 EÜ vastavusdeklaratsioon

10.1 EÜ vastavusdeklaratsioon.....	23
------------------------------------	----

1 Sissejuhatus

1.1 Märgekiri

Seerianumber:	
PIN-kood:	
Edasimüüja:	
Edasimüüja telefoninumber:	

Kui robotniiduk varastatakse, andke sellest kindlasti ettevõttele Husqvarna teada. Võtke ühendust kohaliku Husqvarna esindajaga ja edastage robotniiduki seerianumber, et toote varguse saaks registreerida rahvusvahelises andmebaasis. See on oluline samm robotniidukite varguste tõkestamisel, mille abil vähendatakse huvi varastatud robotniidukite ostmise ja müümise vastu.

Toote seerianumber on üheksakohaline ja see on toote andmesildil (asub luugi siseküljel) ja toote pakendil.

www.husqvarna.com

1.2 Toote kirjeldus

Õnnitleme teid selle kvaliteettoote valimise puhul. Husqvarna robotniiduki parimate töötulemuste saavutamiseks vajate teadmisi seadme tööpõhimõtete kohta. Käesolev kasutusjuhend sisaldab lühikujul olulist teavet robotniiduki kohta. Täienduseks sellele kasutusjuhendile leiate juhendvideoid ja juhiseid Husqvarna veebisaidilt www.husqvarna.com.

Ärge unustage, et seadme kasutaja vastutab seadmest tingitud ohtude ja õnnetuste ning varakahjude eest.

Husqvarna tegeleb pidevalt oma toodete edasiarendamisega ja jätab seetõttu endale õiguse muuta eelneva ettetatamiseta toodete konstruktsiooni, välimust ja funktsioone.

1.2.1 Täielik kasutusjuhend

Täielik kasutusjuhend on saadaval Husqvarna veebisaidil www.husqvarna.com. Tegu on üksikasjaliku juhendiga, kust leiate lisateavet näiteks toote paigaldamise, hooldamise, tõrkeotsingu ja menüüstruktuuri kohta.

1.3 Jõudlus

Robotniidukit on soovitatav kasutada muruplatsidel suurusega kuni:

- 600 m²: Automower 105
- 1000 m²: Automower 310
- 1500 m²: Automower 315
- 1600 m²: Automower 315X
- 2200 m²: Automower 420
- 3200 m²: Automower 430X
- 4000 m²: Automower 440
- 5000 m²: Automower 450X

See, kui suurt ala robotniiduk suudab niita, oleneb peamiselt terade seisukorrast ning muru tüübist, kasvukiirusest ja niiskusest. Tähtis on ka aia kuju. Kui aed koosneb peamiselt avatud muruväljakutest, suudab robotniiduk tunnis niita rohkem kui aias, mis koosneb mitmetest puude, lillepeenarde ja läbikäikudega eraldatud väikestest muruplatsidest.

Laetud akuga robotniiduk niidab 60–290 minutit, olenevalt mudelist, aku vanusest ning muru tihedusest.

Seejärel laeb robotniiduk 50–90 minuti jooksul akut. Laadimisaeg võib muu hulgas sõltuda näiteks välistemperatuurist.

1.4 Niitmistehnika

Robotniiduki süsteem põhineb efektiivsuse ja energiasäästlikkuse põhimõttel. Erinevalt tavapärastest muruniidukitest löikab robotniiduk rohukõrred läbi, mitte ei rebi neid maha. Selline niitmisviis muudab muru kvaliteetsemaks. Lõigatud muru pole vaja kokku koguda ja tänu väikestele rohutükkidele väheneb vajadus muru väetada. Lisaks on niiduk heitmevaba, käepärane ja hoiab muru alati korras.

Parima töötulemuse saavutamiseks soovitame robotniidukiga niita peamiselt kuiva ilmaga. Robotniiduk võib niita ka vihmaga, kuid sel juhul koguneb märg rohi robotniidukile ning järskuldel nõlvadel on libisemisohu suurem.

Parima niitmistulemuse saavutamiseks peavad lõiketerad olema heas seisukorras. Selleks et hoida lõiketerasid võimalikult kaua teravana, on oluline hoida muru puhas okstest, väikestest kividest ja muudest esemetest.

Vahetage lõiketerasid regulaarselt. Teavet lõiketerade vahetamise kohta leiate Husqvarna veebisaidil (www.husqvarna.com) olevast täielikust kasutusjuhendist.

1.5 Töövõtted

Paigaldage ring ja juhtkaabel õigel ja ohutul viisil. Paigaldamise kohta leiate lisateavet Husqvarna veebisaidil olevast täielikust kasutusjuhendist.

Robotniiduk niidab muru automaatselt. Seade lülitub pidevalt vaheldumisi niitmis- ja laadimisrežiimile. Kui aku laetuse tase jääb liiga madalaks, hakkab robotniiduk otsima laadimisjaama. Laadimisjaama otsimise ajal robotniiduk ei niida.

Aia nendes piirkondades, kus pole viimasel ajal muru niidetud, asub Automower 315X/430X/450X töötama GPS-navigatsiooni abil. Teiste mudelite puhul võib olla vajalik määrata väljumisseaded käsitsi, et muru saaks ühtlaselt niidetud. Uurige Husqvarna veebisaidil täielikku kasutusjuhendist.

Kui robotniiduki kere pörkab vastu takistust või läheneb piirdekaablile, siis niiduk tagurdab ja valib uue suuna. Robotniiduki esi- ja tagaosas asuvad andurid tuvastavad niiduki lähenemise piirdekaablile. Robotniiduki esiosa möödub piirdekaablist alati teatud kaugusel, enne kui niiduk ümber pöörduv. Vajaduse korral saab seda kaugust vastavalt paigaldusele muuta.

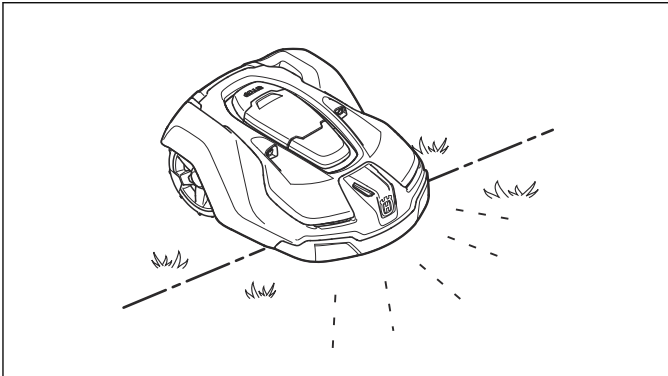

Robotniiduki peal asuv nupp **STOP** on mõeldud peamiselt niiduki töö katkestamiseks. Nupu **STOP** vajutamisel avaneb luuk, mille taga asub juhtpaneel. Nupp **STOP** jääb allavajutatud olekusse kuni luugi sulgemiseni. Koos nupuga **START** toimib see käivitustakistina.

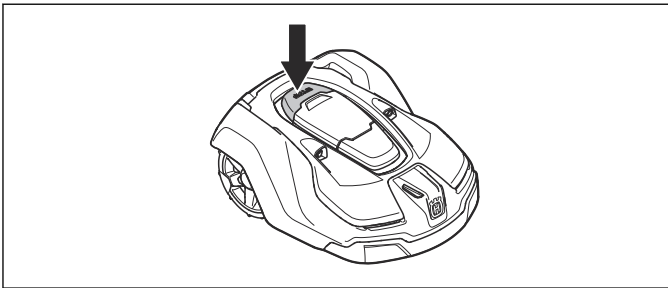

Märkus: Enne luugi sulgemist vajutage robotniiduki käivitamiseks alati nuppu **START**. Kui nuppu **START** ei

vajutata, kuulete teate helisignaali ning robotniiduk ei käivitu.

Robotniiduki peal asuva juhtpaneeli abil saate hallata kõiki niiduki seadeid.

Kui pealüli seatakse esmakordselt asendisse *1*, algab käivitusjada, mis hõlmab mitut tähtsat põhiseadistust, vt Husqvarna veebisaidil täieliku kasutusjuhendi jaotist „Esmakordne käivitamine ja kalibreerimine”.

1.6 Liikumismuster

Kuna robotniiduk ei järgi liikumisel kindlat mustrit, siis on liikumismuster on alati erinev. Selline niitmiskiis võimaldab muru niita ühtlaselt ja liikumisjärgi jätmata.

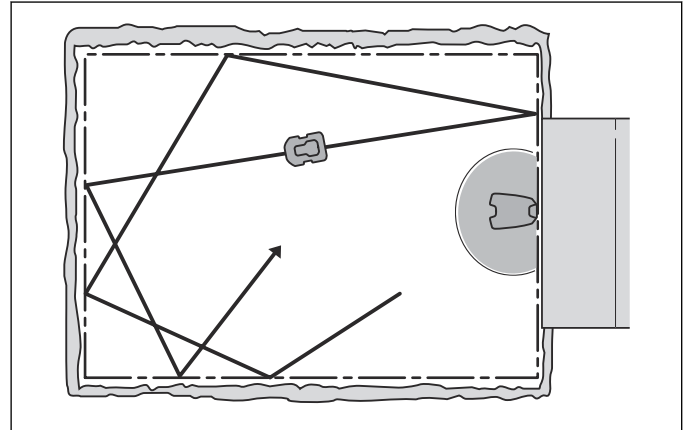

1.7 Laadimisjaama leidmine

Niiduki Automower 310/315/315X/420/430X/440/450X saab seadistada laadimisjaama otsima kuni kolmel erineval viisil. Neid kolme otsimismeetodit kombineerib robotniiduk automaatselt nii laadimisjaama võimalikult kiireks leidmiseks kui ka selleks, et jätta murule võimalikult vähe jälgi. Laadimisjaama liikumiseks järgib Automower 105 juhtkaablit.

1.8 Seadme tutvustus Automower 105

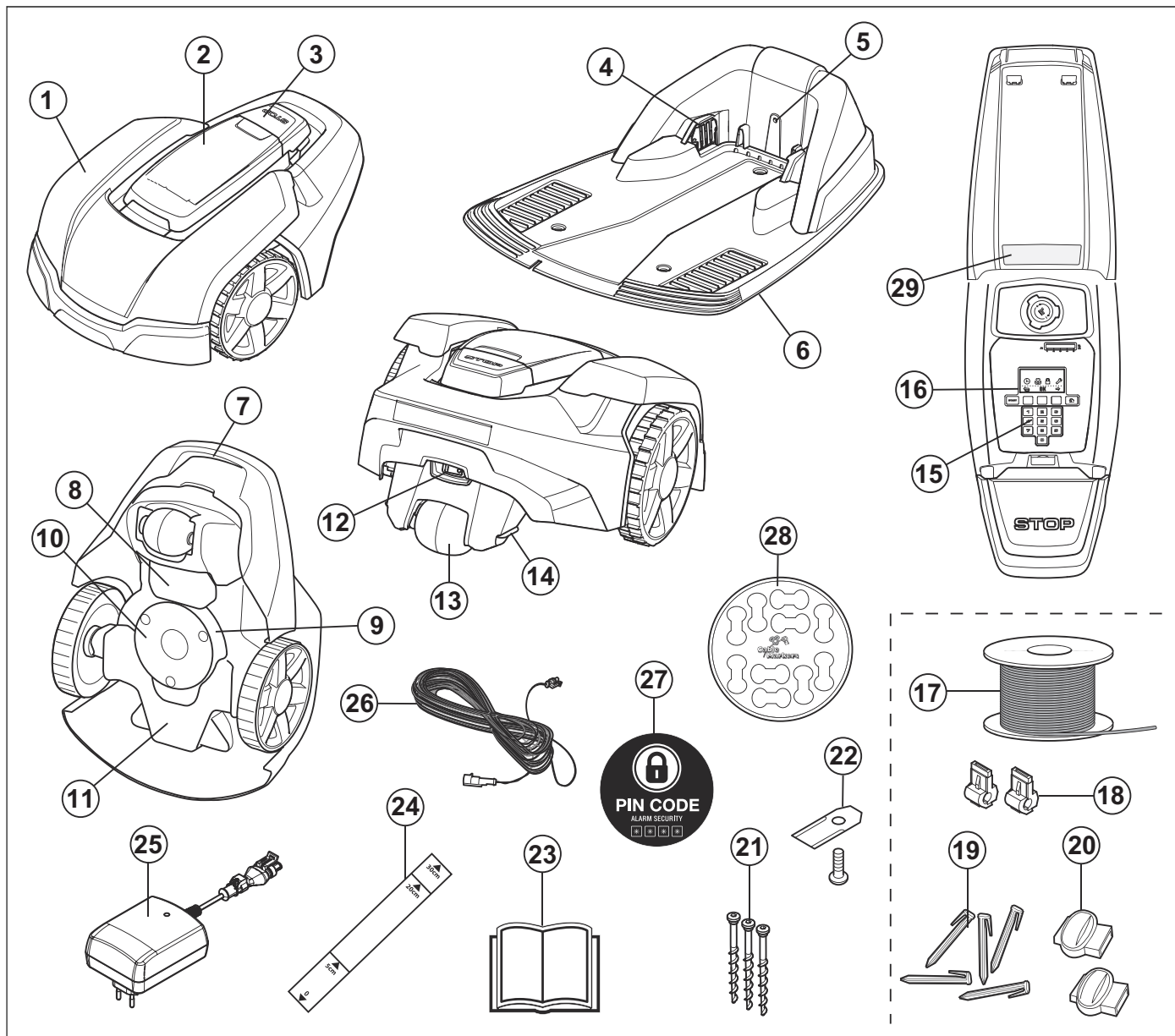

Joonisel olevad numbrid tähistavad järgmist.

- | | |
|--|---|
| 1. Korpus | 16. Display (Ekraan) |
| 2. Ekraani, klahvistiku ja lõikekõrguse regulaatori kate. | 17. Piirdekaabel piirderingi ja juhtkaablina kasutamiseks |
| 3. Stoppnupp | 18. Piirdekaabli ja laadimisjaama ühendamiseks vajalik ühendus |
| 4. Kontaktriba | 19. Klambriid |
| 5. LED-lambike laadimisjaama, piirdekaabli ja juhtkaabli töö kontrollimiseks | 20. Ühendusklemm piirdekaablile |
| 6. Laadimisjaam | 21. Laadimisjaama kinnituskruvid |
| 7. Kandekäepide | 22. Lisaterad |
| 8. Akukate | 23. Kasutusjuhend ja lühijuhend |
| 9. Lõiketera ketas | 24. Mõõteriist piirdekaabli paigaldamise hõlbustamiseks (mõõteriist võetakse karbi küljest lahti) |
| 10. Liugplaat | 25. Toiteallikas (toiteallika välimus võib olenevalt turust olla erinev) |
| 11. Raamikarp, sisaldab elektroonikat, akut ja mootoreid | 26. Madalpingekaabel |
| 12. Pealüliti | 27. Hoiatussilt |
| 13. Tagaratas | 28. Juhtmemärgid |
| 14. Laadimiskontaktriba | 29. Andmesilt |
| 15. Klahvistik | |

1.9 Seadme tutvustus Automower 310/315/315X

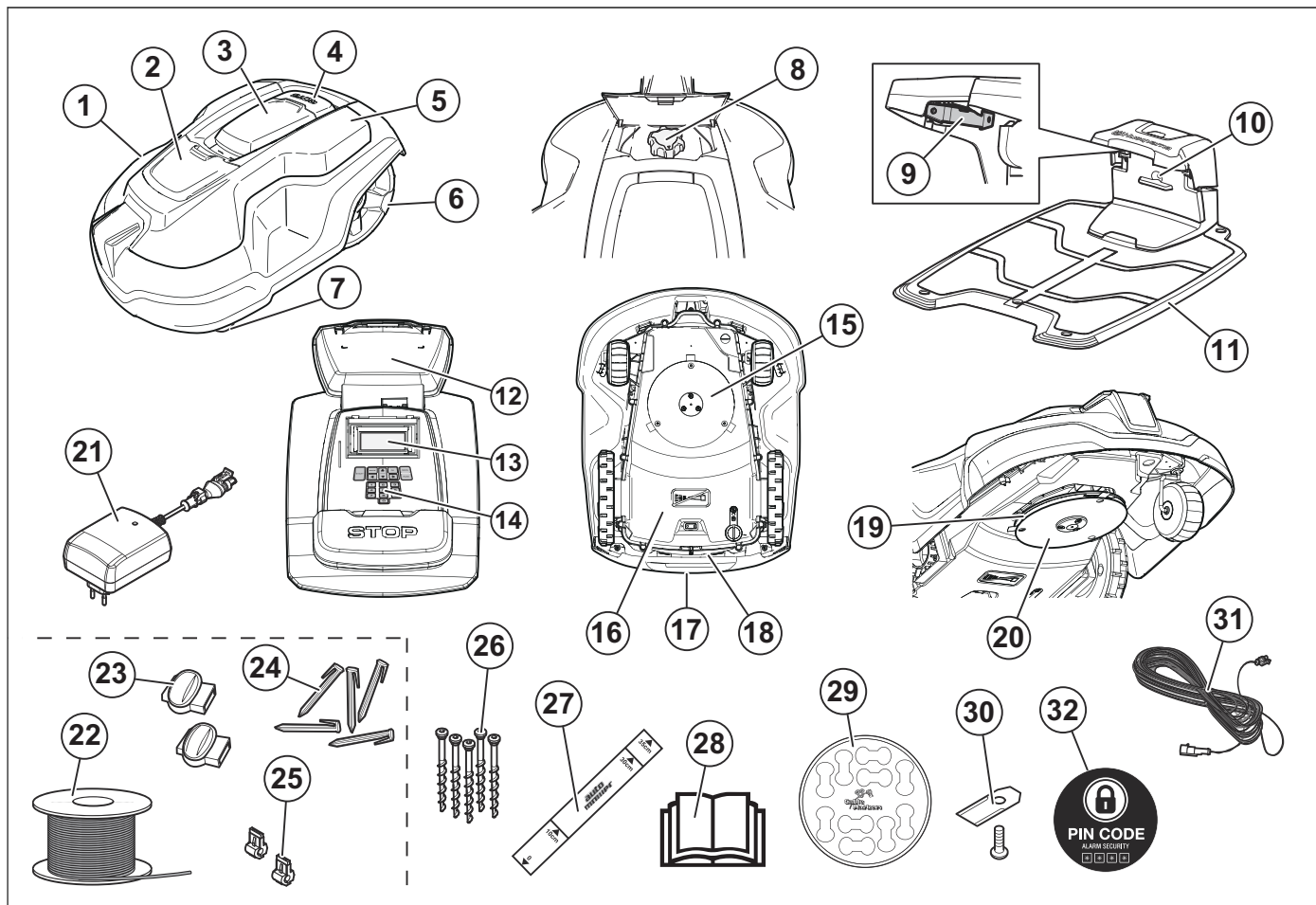

Joonisel olevad numbrid tähistavad järgmist.

- | | |
|--|---|
| 1. Korpus | 18. Pealüli |
| 2. Lõikekõrguse reguleerimiskoha luuk | 19. Lõiketera ketas |
| 3. Ekraani ja klahvistiku luuk | 20. Liugplaat |
| 4. Stoppnupp | 21. Toiteallikas (toiteallika välimus võib olenevalt turust olla erinev) |
| 5. Eemaldatav kate | 22. Ringikaabel piirderingi ja juhtkaablina kasutamiseks ¹ |
| 6. Tagarattad | 23. Ringikaabli muhvid ² |
| 7. Esirattad | 24. Klambriid ³ |
| 8. Lõikekõrguse seadistus | 25. Ringikaabli pistmik ⁴ |
| 9. Kontaktriba | 26. Laadimisjaama kinnituskruvid |
| 10. LED-lamp laadimisjaama ja piirdekaabli töö kontrollimiseks | 27. Mõõteriist piirdekaabli paigaldamise hõlbustamiseks (mõõteriist võetakse karbi küljest lahti) |
| 11. Laadimisjaam | 28. Kasutusjuhend ja lühijuhend |
| 12. Andmesilt | 29. Juhtmemärgid |
| 13. Ekraan | 30. Lisaterad |
| 14. Klahvistik | 31. Madalpingekaabel |
| 15. Lõikesüsteem | 32. Hoiatussilt |
| 16. Raamikarp, sisaldab elektroonikat, akut ja mootoreid | |
| 17. Käepide | |

¹ Kuulub eraldi müüdavasse paigalduskomplekti.

² Vt märkust 1

³ Vt märkust 1

⁴ Vt märkust 1

1.10 Seadme tutvustus Automower 420/430X/440/450X

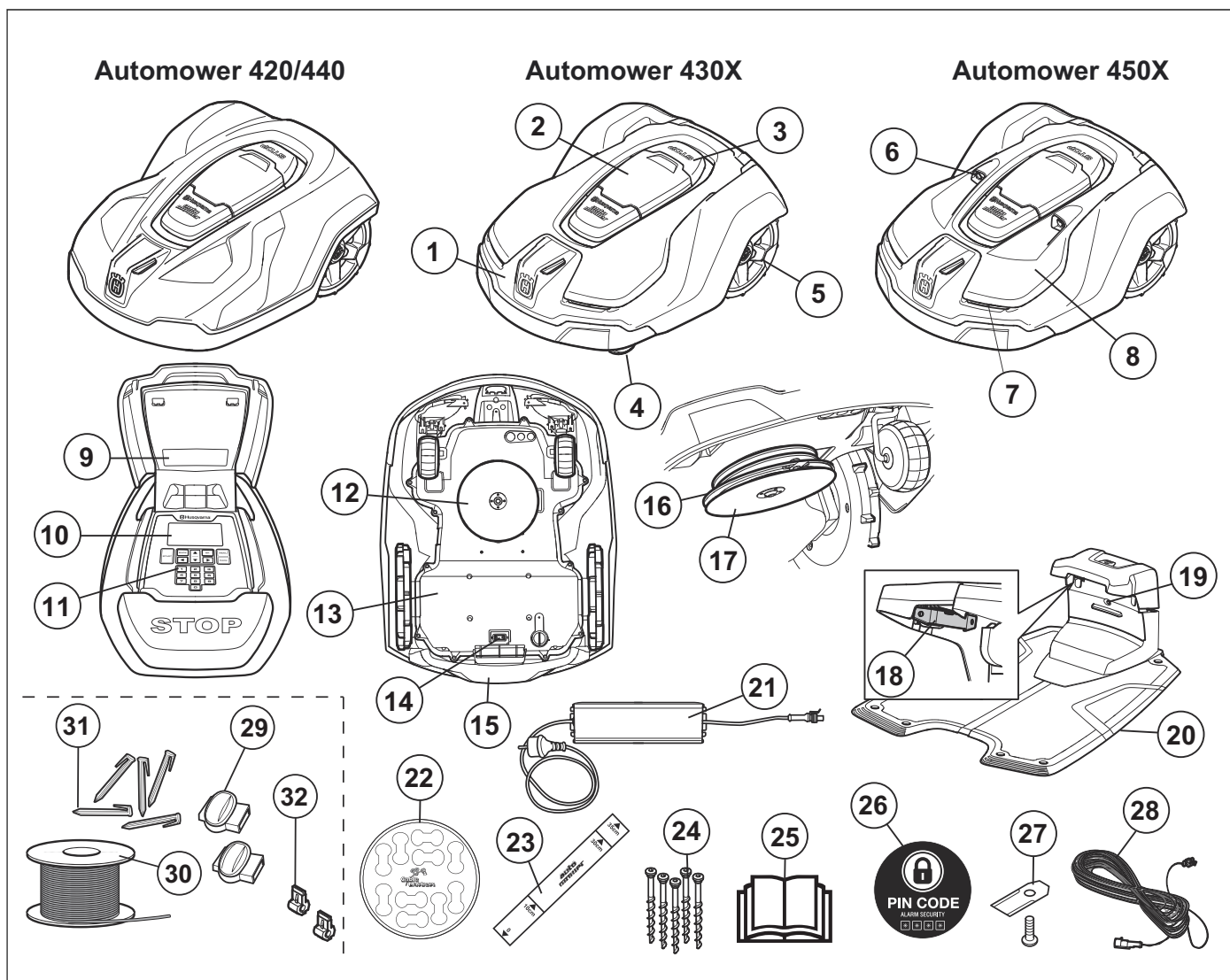

Joonisel olevad numbrid tähistavad järgmist.

- | | |
|---|--|
| <ul style="list-style-type: none"> 1. Korpus 2. Ekraani ja klahvistiku luuk 3. Stoppnupp 4. Esirattad 5. Tagarattad 6. Ultraheliandurid 7. Esituled 8. Eemaldatav kate 9. Andmesilt 10. Ekraan 11. Klahvistik 12. Lõikesüsteem 13. Raamikarp, sisaldab elektroonikat, akut ja mootoreid 14. Käepide 15. Pealüli 16. Lõiketera ketas 17. Liugplaat 18. Kontaktriba | <ul style="list-style-type: none"> 19. LED-lamp laadimisjaama ja piirdekaabli töö kontrollimiseks 20. Laadimisjaam 21. Toiteallikas 22. Juhtmemärgid 23. Mõõteriist piirdekaabli paigaldamise hõlbustamiseks (mõõteriist võetakse karbi küljest lahti) 24. Laadimisjaama kinnituskruvid 25. Kasutusjuhend ja lühijuhend 26. Hoiatussilt 27. Lisaterad 28. Madalpingekaabel 29. Ringikaabli muhvid ⁵ 30. Piirdekaabel piirderingi ja juhtkaablina kasutamiseks ⁶ 31. Klambrid ⁷ 32. Ringikaabli pistmik ⁸ |
|---|--|

⁵ Kuulub eraldi müüdavasse paigalduskomplekti.

⁶ Vt märkust 1

⁷ Vt märkust 1

⁸ Vt märkust 1

1.11 Sümbolid tootel

Robotniidukil leiduvad järgmised sümbolid. Tutvuge nendega hoolikalt.



HOIATUS! Enne robotniiduki kasutamist lugege kasutusjuhendit.



HOIATUS! Enne niiduki hooldamist või tõstmist kasutage blokeerivat seadist.

Robotniiduki saab käivitada üksnes siis, kui pealüliti on asendis 1 ning on sisestatud õige PIN-kood. Enne seadme kontroll- ja/või hooldustoimingute alustamist keerake pealüliti asendisse 0.



HOIATUS! Kui seade töötab, hoidke sellest ohutusse kaugusesse. Hoidke käed ja jalad liikuvatest teradest eemal.



HOIATUS! Ärge sõitke seadmel. Ärge pange jalgu või käsi seadme korpuse lähedusse või selle alla.

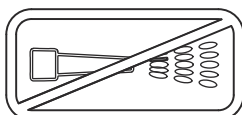

Ärge mitte kunagi kasutage robotniiduki puhastamiseks kõrgsurvepesurit või voolavat vett.



Lukustusfunktsioon



See toode vastab rakenduvatele EÜ direktiividele.



Ümbruse mürasaaste. Toote emissioonid on esitatud peatükis *Tehnilised andmed lk 19* ja andmesildil.



Toodet ei tohi kasutusest kõrvaldada koos tavaliste olmejäätmetega. Veenduge, et toote utiliseerimisel järgitakse kohalikke eeskirju.



Raam sisaldab elektrostaatilisele lahendusele (ESD) tundlikke komponente. Raam tuleb sulgeda asjatundlikul viisil. Seetõttu tohivad raami avada vaid volitatud hooldustehnikud. Purunenud tihend võib põhjustada garantii muutumise täielikult või osaliselt kehtetuks.

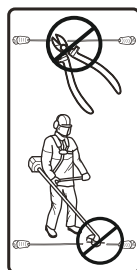

Madalpingekaablit ei tohi lühendada, pikendada või jätkata.

Ärge kasutage trimmerit madalpingekaabli lähedal. Olge ettevaatlik, kui trimmerdate servadel, kuhu on paigaldatud kaablid.

Enne toote kasutamist või tõstmist aktiveerige blokeeriv seadis.

2 Ohutus

2.1 Üldised ohutuseeskirjad

Kasutusjuhendist arusaamise lihtsustamiseks kasutatakse selles järgmisi tunnuseid.

- *Kaldkirjas* olev tekst tähistab robotniiduki ekraanil kuvatavaid teateid või viiteid kasutusjuhendi teistele peatükkidele.

- **Rasvases** kirjas sõnad tähistavad robotniiduki klahvistiku nuppe.
- **SUURTÄHTEDEGA** ja *kursiivis* tekst tähistab pealüliti asendit ja robotniiduki erinevaid töörežiime.

2.1.1 TÄHTIS! LUGEGE SEE TEKST ENNE KASUTAMIST HOOLIKALT LÄBI JA HOIDKE SEE ALLES EDASISEKS KASUTAMISEKS

Seadme operaator vastutab seadmest tingitud ohtude ning õnnetuste ning varaliste kahjude eest.

Seda seadet ei tohi kasutada isikud (sh lapsed), kellel on nõrgemad füüsilised, sensoorsed või vaimsed võimed või puudulikud teadmised ja kogemused, välja arvatud juhul, kui neid jälgib või juhendab seadme kasutamisel isik, kes vastutab nende ohutuse eest. Lapsi tuleb jälgida, et nad seadmega ei mängiks.

Seda seadet tohivad kasutada lapsed alates 8. eluaastast ja isikud, kellel on vähenenud füüsilised, sensoorsed või vaimsed võimed või puudulikud teadmised ja kogemused, kui neid jälgib või juhendab vastutav isik, kes tagab, et nad kasutavad seadet ohutult ning mõistavad seotud ohtusid. Kohalikud kehtivad eeskirjad võivad piirata kasutaja lubatud vanust. Lapsed ei tohi seadet ilma järelevalveta puhastada ega hooldada.

Ärge ühendage toiteallikat voluvõrku, kui toitepistik või -kaabel on kahjustatud. Kulunud või kahjustatud juhe suurendab elektrilöögi ohtu.

Laadige akut ainult komplekti kuuluvas laadimisjaamas. Väärkasutus võib põhjustada elektrilöögi, ülekuumenemise või söövitava vedeliku lekke akust. Elektrolüüdilekke korral loputage vee või neutraliseerimisvahendiga, silmasattumise korral pöörduge arsti poole.

Kasutage ainult tootja poolt soovitatud originaalakusid. Originaalakudest erinevate akude kasutamise korral ei saa toote ohutust garanteerida. Ärge kasutage mittetaaslaetavaid akusid.

Aku eemaldamisel tuleb seade toitevõrgust lahutada.



HOIATUS: Robotniiduki valesti kasutamine võib lõppeda õnnetusega.



HOIATUS: Ärge kasutage robotniidukit, kui niidualas viibib inimene, eriti lapsi, või loomi.



HOIATUS: Hoidke käed ja jalad liikuvatest teradest eemal. Ärge mitte kunagi pange käsi või jalgu töötava mootoriga robotniiduki lähedusse või selle alla.

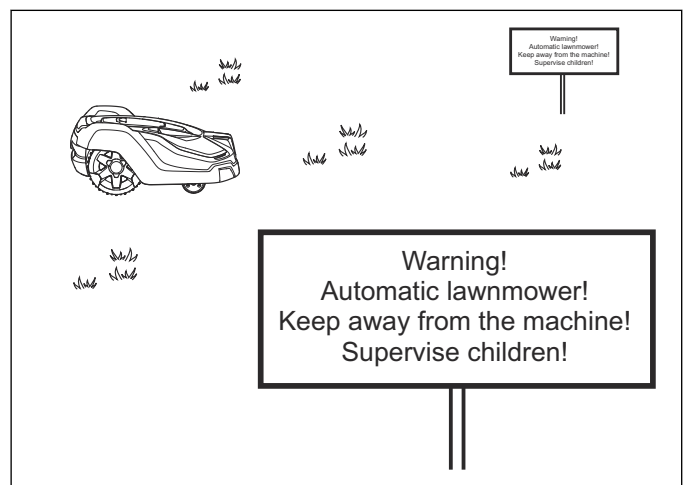

2.2 Kasutamine

- Robotniiduk on mõeldud muru niitmiseks lagedatel ja tasastel aladel. Seadmega tohib kasutada ainult tootja soovitatud lisatarvikuid. Kõik muud kasutusviisid on väärad. Tootja kasutus- ja hooldusjuhiseid tuleb täpselt järgida.
- Kui robotniidukit kasutatakse avalikes kohtades, tuleb selle tööpiirkond tähistada hoiatusmärkidega. Märkidel peab olema järgmine tekst: **Hoiatus! Automaatne muruniiduk! Hoidke seadmest eemal! Jälgige lapsi!**

- Kasutage parkimisfunktsiooni **PARK** või lülitage seade pealülitist välja, kui niidualas on inimene, eriti lapsi, või loomi. Muruniiduk tuleks programmeerida selliselt, et see töötaks siis, kui niiduala on vaba (nt öösel).
- Robotniidukit võivad kasutada, hooldada ja remontida ainult isikud, kes on selle eriomaduste ja ohutusjuhiste täielikult kursis. Lugege kasutusjuhend enne robotniiduki kasutamist

põhjalikult läbi ja veenduge, et kõik juhised on täiesti arusaadavad.

- Robotniiduki algse konstruktsiooni muutmine on keelatud. Kõik muudatused teostate omal vastutusel.
- Veenduge, et murul ei oleks kive, oksi, tööriistu, mänguasju ega muid esemeid, mis võivad lõiketeri kahjustada. Murul asuvad esemed võivad ühtlasi põhjustada robotniiduki ummistuse ja sel juhul võib eseme eemaldamiseks ja töö jätkamiseks minna vaja spetsialisti abi. Enne ummistuste eemaldamist seadke põhilüliti asendisse 0.

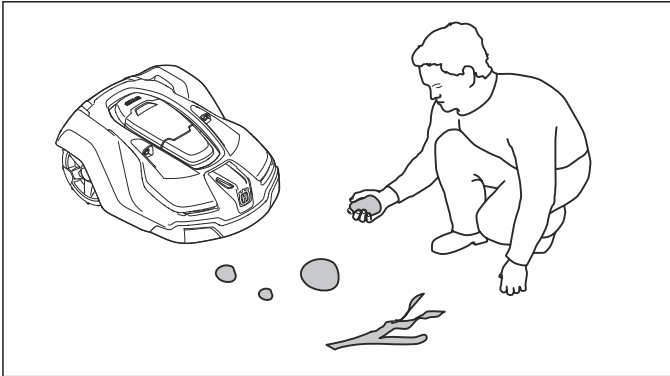

- Käivitage robotniiduk vastavalt juhistele. Kui pealüliti on asendis 1, hoidke kindlasti käed ja jalad keerlevatest teradest eemale. Ärge kunagi pange käsi ega jalgu robotniiduki alla.
- Ärge puudutage ohtlikke liikuvaid osi (nt lõiketera ketast) enne, kui need on täielikult seiskunud.
- Ärge kunagi tõstke robotniidukit üles ega kandke seda ringi ajal, mil pealüliti on asendis 1.
- Ärge lubage robotniidukit kasutada isikutel, kes ei oska seda kasutada ega tea selle tööpõhimõtteid.
- Robotniidukil ei tohi lasta kokku põrgata inimeste või teiste elusolenditega. Kui inimene või muu elusolend satub niiduki teele, tuleb niiduk kohe seisata.
- Ärge asetage esemeid robotniiduki või selle laadimisjaama peale.
- Ärge lubage kasutada robotniidukit, mille kaitse, lõiketera ketas või kere on kahjustada saanud. Samuti ei tohi kasutada defektsete terade, kruvide, mutrite või kaablitega robotniidukit. Ärge ühendage ega puudutage kahjustatud kaablit enne, kui see on toiteallikast lahutatud.
- Ärge kasutage robotniidukit, kui selle pealüliti ei tööta.
- Kui robotniidukit ei kasutata, lülitage see alati pealülitist välja. Robotniidukit saab käivitada üksnes siis, kui pealüliti on asendis 1 ning sisestatud on õige PIN-kood.
- Robotniidukit ei tohi mitte kunagi kasutada vihmutiga samal ajal. Kasutage taimerifunktsiooni, et välistada niiduki ja vihmuti üheaegne töötamine.
- Husqvarna ei garanteeri täielikku ühilduvust robotniiduki ja muud tüüpi traadita süsteemide vahel, milleks võivad olla kaugjuhtimispuldid, raadiosaatjad, silmusvõimendid, maa-alused elektrilised loomapiirded vms.
- Sisesehitatud alarm on väga vali. Olge ettevaatlik, eriti kui robotniidukit käsitletakse siseruumides.

- Maapinnas asuvad metallesemad (nt raudbetoon või mutivõrgud) võivad põhjustada seadme tööseisaku. Metallesemad võivad põhjustada piirdesignaali häireid, millega võib omakorda kaasneda seadme tööseisak.
- Robotniidukit ei tohi kunagi kasutada temperatuuridel alla 0 °C ja üle 50 °C. See võib toodet kahjustada.

3 Paigaldus

3.1 Toiteallika ühendamine

Toiteallika paigalduskoha valikul arvestage järgmiste tingimustega.

- See peaks asuma laadimisjaama lähedal.
- See peaks olema vihma eest kaitstud.
- Seda ei tohi paigaldada otsese päikesevalguse kätte.

Toiteallikale tuleb leida hästi õhutatud katusealune koht. Kui toiteallikas on ühendatud õues asuva pistikupesaga, peab ka see olema ette nähtud välitingimustes kasutamiseks. Toiteallika pistikupesaga ühendamisel on soovitatav kasutada maandusega lühisekaitset (RCD-d).



HOIATUS: kehtib Ameerika Ühendriikidele ja Kanadale. Välitingimustesse paigaldatud toiteallikas võib põhjustada elektrilöögiohtu. Pistiku ühendamiseks ja eemaldamiseks paigaldage üksnes kattega A-klassi rikkevoolukaitsme ehk lühisekaitsmega pistikupesa, millel on ilmastikukindel korpus.

Toiteallika osi ei tohi muuta ega lahti võtta. Näiteks ei tohi madalpingekaablit lühendada ega pikendada. Lisatarvikuna saab osta 3 m või 20 m madalpingekaablid.



HOIATUS: Ärge asetage toiteallikat mingil juhul kohta, kus sellel on oht jääda vee alla (see peab olema vähemalt 30 cm kõrgusel maapinnast). Toiteallikat ei tohi asetada maapinnale.

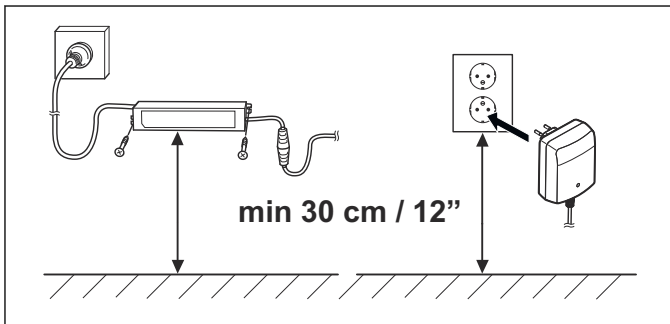

HOIATUS: Toiteallika osi ei tohi mitte mingil juhul muuta ega lahti võtta. Madalpingekaablit ei tohi lühendada ega pikendada.



HOIATUS: Kasutage laadimisjaama lahtiühendamiseks pistikut (nt enne laadimisjaama puhastamist või piirdekaabli parandamist).



HOIATUS: Paigaldage madalpingekaabel ja reguleerige löikekõrgust nii, et löiketera kettad ei saaks kaabliga kunagi kokku puutuda.

Õige paigaldamise kohta leiate rohkem juhiseid Husqvarna veebisaidil www.husqvarna.com oleva täieliku kasutusjuhendi peatükist *Paigaldus*.

3.2 Juhtpaneel

Kõik robotniiduki käsud ja seaded edastatakse juhtpaneeli kaudu. Juurdepääs kõigile funktsioonidele toimub erinevate menüüde kaudu.

Juhtpaneel koosneb ekraanist ja klahvistikust. Teave kuvatakse ekraanil ja sisestamine toimub nuppude abil.

Kuigi ekraanile ilmuvad tekstid on kasutusjuhendis esitatud inglise keeles, kuvatakse tekstid toote ekraanile siiski teie valitud keeles.

3.3 Ekraan – Automower 105

Pärast nupu **STOP** vajutamist ja luugi avamist kuvatakse tegevusaken, mis näitab kellaega, valitud töörežiimi, niitmistundide arvu, aku olekut ja taimeri seadet.

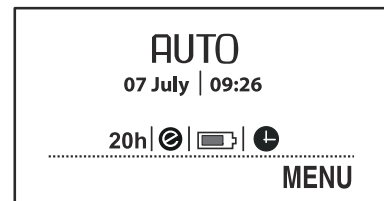

- Kell näitab praegust kellaega.
- Kuupäev näitab praegust päeva.
- Töötundide arv näitab robotniiduki töötundide arvu selle tootmise päevast alates. Tööaja hulka arvestatakse aeg, mis on robotniidukil kulunud niitmisele ja laadimisjaama otsimisele.
- *AUTO*, *MAN* ja *HOME* näitavad, milline töörežiim on valitud.
- Aku olek näitab aku laadimisolekut.
- Kui robotniiduk on seatud *ECO-režiimi*, kuvatakse *ECO* sümbol.
- Kella sümbol näitab, millal on määratud taimeri seaded. Kellasümbol on must siis, kui taimeri seadistus ei luba robotniidukil niita.
- Tekst *MENU* näitab, et põhimenüüsse jõudmiseks vajutage teksti all olevat mitmikvaliku nuppu.

3.4 Klahvistik – Automower 105

Klahvistik koosneb neljast nupurühmast.

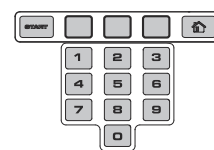

- Nuppu **START** kasutatakse robotniiduki käivitamiseks. Harilikult on see viimane vajutatav nupp enne luugi sulgemist.
- Kolm **mitmikvalikunuppu** pakuvad erinevaid funktsioone, mis olenevad sellest, kus te

menüüstruktuuris asute. Nupu funktsioon on näha ekraani allosas.

- **Numbriklahve** kasutatakse näiteks PIN-koodi ja kellaaja sisestamiseks.
- **Tegevuse valiku** nupp sümboliseerib maja. Kui nupp on vajutatud, ilmub kuvale valitud töörežiim.

3.5 Ekraan – Automower 310/315/315X/420/430X/440/450X

Nupu **STOP** vajutamisel ja katte avamisel kuvatakse järgmine teave.

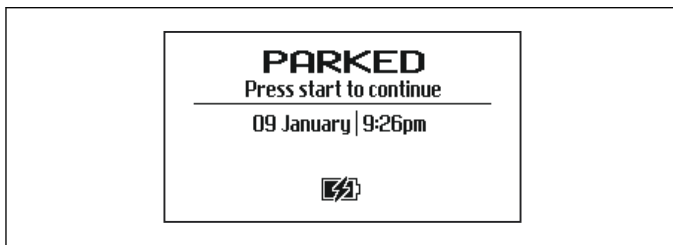

- Tööteave, nt *READY* (VALMIS), *MOWING* (NIIDAB), *PARKED* (PARGITUD) või *TIMER* (TAIMER). *READY* (VALMIS) kuvatakse, kui robotniiduk ei ole üheski töörežiimis, nt kui pealüliti on just sisse lülitatud. Nupu **STOP** vajutamisel kuvab robotniiduk peatamiseelse tegevuse oleku, nt *MOWING* (NIIDAB) või *SEARCHING* (OTSIMINE).
- Kuupäev ja kellaeg näitavad praegust aega.
- Automower 315X/430X/450X – kui käivitatakse GPS-i abil liikumine, näidatakse satelliidi sümbolit. Sümbol (A) kuvatakse, kui robotniiduk on saanud ühenduse piisava arvu GPS-satelliitidega. Sümbol (B) kuvatakse, kui robotniiduk ei ole saanud ühendust piisava arvu GPS-satelliitidega. Sümbol (A) vilgub robotniiduki esimestel tööpäevadel, sest kogub alguses paigaldise kohta GPS-teavet.



- Kui robotniiduk on seatud *ECO-režiimi*, kuvatakse *ECO* sümbol.
- Must kellasümbol (A) kuvatakse siis, kui taimeri seadistus ei luba niidukil niita. Kui niitmine ei ole lubatud valiku *Weather timer* (*Ilmataimer*) tõttu, kuvatakse sümbol (B). Kui valitakse töörežiim *Override timer* (*Tühista taimer*), kuvatakse sümbol (C).

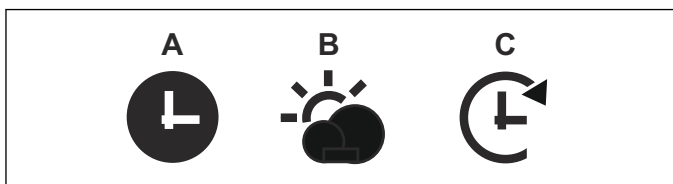

- Aku olek näitab aku laadimisolekut. Kui robotniiduk laeb akut, kuvatakse akusümboli (A) kohal ka välgunool. Kui robotniiduk asetatakse laadimisjaama, kuid laadimist ei toimu, kuvatakse (B).

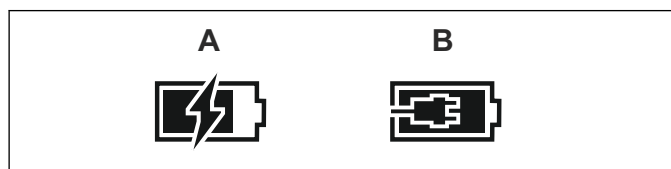

- Kõrguse reguleerimise seadistus kuvatakse skaalana / numbrilise väärtusena.
- Automower Connect@Home (vt *Automower Connect@Home lk 14*): Bluetooth®-i traadita side ikoon kuvatakse robotniiduki ekraanil siis, kui teie nutitelefoniga on loodud ühendus.

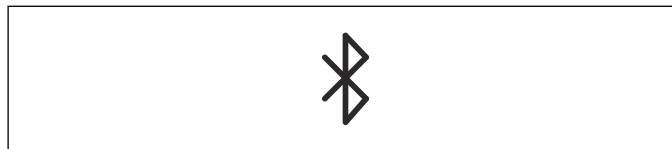

3.6 Klahvistik – Automower 310/315/315X/420/430X/440/450X

Klahvistik koosneb kuuest nupurühmast.

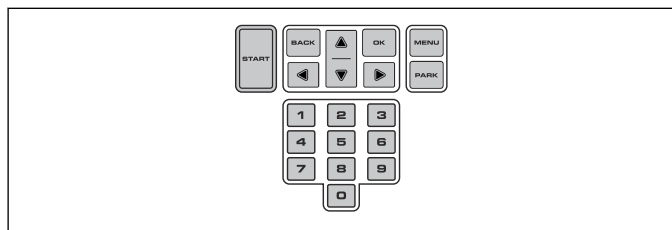

- Nuppu **START** kasutatakse robotniiduki käivitamiseks. Harilikult on see viimane vajutatav nupp enne luugi sulgemist.
- Nuppe **BACK** (Tagasi) ja **OK** kasutatakse menüüs liikumiseks. Nuppu **OK** kasutatakse ka menüüs seadistuste kinnitamiseks.
- **Nooleklahve** kasutatakse menüüs liikumiseks, samuti teatud seadistussuvandite valimiseks.
- Nuppu **MENU** (Menüü) kasutatakse peamenüü avamiseks.
- Nuppu **PARK** (Pargi) kasutatakse robotniiduki saatmiseks laadimisjaama.
- **Numbriklahve** kasutatakse nt PIN-koodi, kellaaja, väljumissuuna ja muude seadistuste sisestamiseks.

3.7 Menüüstruktuur

Automower 105 peamenüüs on neli suvandit. Niidukil Automower 310 on kuus suvandit ja niidukil Automower 315/315X seitse suvandit. Automower 420/430X/440/450X peamenüüs on kaheksa suvandit.

3.8 Alammenüüd

Iga jaotise all on rida alammenüüsid. Nende abil saate kasutada kõiki funktsioone, millega robotniidukit seadistada.

Teatud alammenüüd sisaldavad funktsioone, mida saab vasakult tähistada. See tähendab, et need võimalused on ära valitud. Märgistage kastike või eemaldage märgistus, vajutades **OK**.

3.9 Menüüde sirvimine

Peamenüü ja alammenüüde sirvimiseks kasutage mitmikvaliknuppe (Automower 105) või **nooleklahve**

(Automower 310/315/315X/420/430X/440/450X). Sisestage numbriklahvidega väärtused ja kellaajad ning kinnitage iga valik mitmikvalikunupuga **OK**. Menüüs astme võrra üles liikumiseks vajutage nuppu **BACK** (Tagasi) ja otse peamenüüsse liikumiseks vajutage kaks sekundit nuppu **HOME** (Avamenüü) (Automower 105) või **MENU** (Menüü) (Automower 310/315/315X/420/430X/440/450X).

3.10 Peamenüü



Taimer

Parima niitmistulemuse saavutamiseks ei tohiks muru liiga tihti niita. Seetõttu on juhul, kui tööpiirkonna suurus jääb alla robotniiduki töövõimsuse, tähtis piirata taimerifunktsiooni abil niiduki tööaega. Taimeri funktsioon sobib suurepäraselt selliste perioodide määramiseks, mil robotniiduk niita ei tohiks (nt ajal, kui lapsed aias mängivad).



Lõikekõrgus

Automower 420/430X/440/450X

Lõikekõrgust saab reguleerida vahemikus MIN (Minimaalne) (1) kuni MAX (Maksimaalne) (9). Esimesel nädalal pärast uue niiduki paigaldamist tuleb lõikekõrgus seada väärtusele MAX, et vältida piirdekaabli kahjustamist. Pärast seda võib lõikamiskõrgust iga nädal kuni lõpliku lõikamiskõrguse saavutamiseni ühe astme võrra vähendada.



Turvalisus

Selles menüüs saab teha turvalisuse ning robotniiduki ja laadimisjaama vahelise ühenduse seadistusi. Valida saab kolme turvataseme vahel. *Low* (Madal), *Medium* (Keskmine) ja *High* (Kõrge)



Teated

Automower 310/315/315X/420/430X/440/450X

Selles menüüs saab lugeda veateateid ja ja teabesõnumeid. Mõnede kõige levinumate veateadete puhul on lisatud näpunäiteid ja soovitusi, mis aitavad viga kõrvaldada.



Ilmataimer

Automower 315/315X/420/430X/440/450X

See funktsioon võimaldab robotniidukil automaatselt kohandada niitmisaegu vastavalt rohu kasvamisele. Kui ilm soodustab rohu kasvu, niidab robotniiduk sagedamini, ja kui rohu kasv on aeglasem, töötab robotniiduk automaatselt harvemini.



Paigaldus

See menüüfunktsioon võimaldab kohandada paigaldust. Paljude tööpiirkondade puhul puudub vajadus tehaseseadistuste muutmiseks, kuid sõltuvalt niiduala keerukusest võib käsitsi seadistamine parandada niitmistulemusi.



Seaded

See valik võimaldab muuta robotniiduki üldisi seadistusi, nt kuupäev ja kellaeg. *ECO-režiimi* ja *spiraallõikamise* saab välja lülitada ning seadistused saab salvestada eri *profiilidesse* (ainult Automower 315/315X/420/430X/440/450X korral).



Tarvikud

Automower 310/315/315X/420/430X/440/450X

Selle menüü kaudu saab hallata robotniiduki tarvikute (nt Automower Connecti ja Automower Connect@Home'i) sätteid. Teabe saamiseks robotniidukile saadaolevate lisatarvikute kohta pöörduge Husqvarna kohaliku esindaja poole.

4.1 Töörežiimi valimine – Automower 105

Kui **töörežiimi valimise** nuppu vajutatakse järjest mitu korda, saab valida kolme erineva töörežiimi vahel.

- **HOME.** Saadab robotniiduki laadimisjaama. See jääb kuvale seniks, kuni valitakse uus töörežiim. Tegevusaknas näidatakse teksti Kodu. Kui aku on täielikult laetud, lahkub robotniiduk laadimisjaamast ja asub uuesti niitma, kui töörežiimiks valitakse **AUTO**.
- **AUTO.** Standardne automaatne töörežiim, milles robotniiduk niidab ja laeb automaatselt.
- **MAN.** Teiste alade niitmisel tuleb niiduk seada töörežiimile **MAN**. Kui valitud on režiim **MAN** ja robotniiduk käivitub muru peal olles, siis niiduk niidab seni, kuni aku tühjaks saab. Seejärel niiduk peatub ja kuvatakse teade „Needs manual charging“ (Vajab käsitsi laadimist). Robotniiduk tuleb seejärel käsitsi laadimisjaama toimetada ja pärast laadimist uuesti käsitsi käivitada. Kui niiduk laeb režiimis **MAN**, laeb see aku täiesti täis, liigub laadimisjaamast u 20 cm välja ning peatub. See näitab, et aku on laetud ja niiduk on tööks valmis.

4.2 Töörežiimi valimine: käivitamine – Automower 310/315/315X/420/430X/440/450X

Nupu **START** vajutamisel saab teostada järgmisi tegevuse valikuid.

- **MAIN AREA** (Peamine niiduala). See on standardne automaatne töörežiim, milles robotniiduk niidab ja laeb automaatselt.

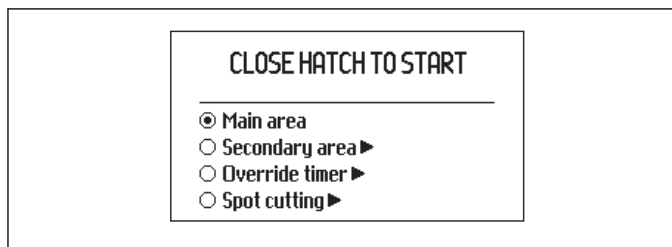

- **SECONDARY AREA** (Teisene niiduala). Seda seadet tuleb kasutada teiseste niidualade niitmisel.

Kui robotniiduk laeb teisese niiduala režiimis, laetakse aku täiesti täis, niiduk liigub laadimisjaamast u 50 cm eemale ning peatub. See näitab, et aku on laetud ja niiduk on tööks valmis. Kui pärast laadimist tuleb niita peamist tööpiirkonda, tasub enne niiduki laadimisjaama asetamist valida selle töörežiimiks **Main area** (Peamine niiduala).

- **OVERRIDE TIMER** (Tühista taimer). Taimeri tühistamine võimaldab ajutiselt tühistada kõik määratud taimeri seadistused. *Taimeri saab tühistada* 24 tunniks või 3 päevaks.
- **SPOT CUTTING** (Kohtlõikus) (pole saadaval niiduki Automower 310 korral). Robotniiduk töötab spiraalmustri põhjal ning niidab muru selles piirkonnas, kus muru on niidetud vähem, kui teistes aia osades.

Funktsioon **Spot Cutting** (Kohtlõikus) käivitatakse nupuga **START**. Valimaks, kuidas jätkab robotniiduk pärast niitmise lõpetamist, vajutage **paremnoolt** ja tehke siis valik **Main Area** (Põhiala) või **Secondary Area** (Teisene ala).

4.3 Töörežiimi valimine: parkimine – Automower 310/315/315X/420/430X/440/450X

Nupu **PARK** vajutamisel saab valida järgmisi töörežiime.

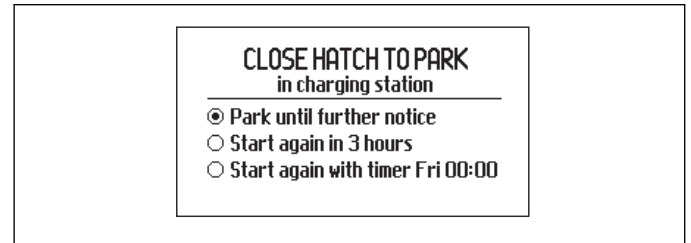

- **PARK UNTIL FURTHER NOTICE** (Pargi kuni uue korralduseni). Robotniiduk jääb laadimisjaama, kuni nuppu **START** vajutades valitakse uus töörežiim.
- **START AGAIN IN 3 HOURS** (Käivitub uuesti 3 tunni pärast). Robotniiduk jääb laadimisjaama kolmeks tunniks ja seejärel naaseb automaatselt tavalisele töörežiimile. See tegevuse valik sobib juhul, kui niitmises tuleb teha paus, nt muru kastmiseks või mängu läbiviimiseks murul.
- **START WITH NEXT TIMER** (Käivitub taimeriga). Robotniiduk jääb laadimisjaama, kuni taimeril määratud seadistuse järgi algab uus töötsükkel. See tegevuse valik sobib juhul, kui soovitakse katkestada käimasolev niitmistsükkel ja jätta robotniiduk järgmise päevani laadimisjaama. Valikut ei kuvata, kui taimer ei ole seadistatud.

4.4 Ühendatavus

Robotniidukiga saate sidet pidada mobiilirakenduse Automower Connect kaudu. Automower Connect on saadaval nii nutitelefonide kui tahvelarvutite jaoks (Apple'i ja Android-seadmed). Kui Automower Connect on aktiveeritud, kuvatakse robotniiduki ekraanil uued ikoonid. Lisateave: *Täielik kasutusjuhend lk 3*.

4.4.1 Automower Connect

Automower Connect on kuulub niiduki Automower 315X/430X/450X põhivarustusse ja on saadaval niiduki Automower 310/315/420/440 tarvikuna.

Automower Connecti vahendusel kuvatakse niiduki menüü teie nutitelefonil ekraanil ning saate niiduki seadistusi hõlpsalt kaugjuhtimise teel vaadata ja muuta. Rakenduse abil saate kuvada Automoweri praeguse oleku ja saata robotniidukile käske peaaegu kõikjalt. Varguse korral saadetakse teile häireteatis ja saate jälgida niiduki asukohta. Asukohast olenevate mobiilisüsteemide tõttu Automower Connecti kõigis riikides ei toetata. Lisateabe saamiseks pöörduge kohaliku Husqvarna esindaja poole.

4.4.2 Automower Connect@Home

Automower 310/315/420/440

Automower Connect@Home'i korral kasutatakse Bluetooth®-i lähiala raadiosageduse juhtmevaba tehnoloogiat, et luua ühendus robotniidukiga. See tähendab, et saate sidealas olles robotniidukiga sidet pidada. Bluetooth-side ikoon kuvatakse robotniiduki ekraanil siis, kui teie nutitelefoni on loodud ühendus. Automower Connect@Home'il ja Automower Connectil on ühine rakendus ja sarnased funktsioonid, kuigi esimesel on neid vähem.

4.4.3 Alustamine

Rakenduse Automower Connect (ja ka Automower Connect@Home'i) saate alla laadida App Store'ist või Google Play'st. Kui olete rakenduse alla laadinud, saate meiliaadressi ja parooli abil konto luua. Teile saadetakse määratud e-posti aadressil kinnitav e-kiri. Konto kinnitamiseks järgige e-kirjas olevaid juhiseid; teil on selleks aega 24 tundi. Kui te seda 24 tunni jooksul ei kinnita, peate konto uuesti looma. Rakenduses konto loomise järel saate robotniiduki ja nutitelefoni siduda.

4.4.4 Seadme sidumine Automower Connectiga

Valige funktsioon *Accessories* (Tarvikud) > *Automower Connect* > *Pairing* (Sidumine) > *New Pairing* (Uus sidumine). Kui rakendus küsib teilt koodi, sisestage robotniiduki ekraanil kuvatav kuuekohaline kood. Samuti sisestage rakendusse niiduki nimi. Automower Connect on robotniidukiga ühendatud, kui nutitelefoni on ühendus mobiilsidevõrguga ja robotniiduk on laetud ning selle pealüliti on asendis 1.

4.4.5 Automower Connect@Home'iga sidumine

Aktiveerige nutitelefoni Bluetooth®- traadita side. Valige funktsioon *Accessories* (Tarvikud) > *Connect@Home* > *New pairing* (Uus sidumine) ja järgige rakenduse kuvatavaid juhiseid. Robotniiduki ja nutitelefoni sidumise järel luuakse nende vahel automaatselt ühendus, kui olete sidealas (Automower Connect@Home). Kui soovite robotniidukiga ühenduse luua ilma kontota, saate Automower Connect@Home'i kasutamiseks valida rakenduse avakuval funktsiooni Remote HMI (Kaugjuhitav HMI).

4.5 Lõikekõrguse reguleerimine

Kui rohi on kõrge, laske niidukil niitmist alustada maksimaalsel lõikamiskõrgusel. Kui rohi on juba madalam, võib lõikekõrgust järk-järgult vähendada.



ETTEVAATUST: Esimesel nädalal pärast uue niiduki paigaldamist tuleb lõikekõrgus seada väärtusele MAX, et vältida piirdekaabli kahjustamist. Pärast seda võib lõikamiskõrgust iga nädal kuni lõpliku lõikamiskõrguse saavutamiseni ühe astme võrra vähendada.

4.5.1 Automower 105

Lõikekõrgust saab reguleerida vahemikus MIN (Minimaalne) (2) kuni MAX (Maksimaalne) (5). Lõikekõrguse reguleerimiseks tehke järgmist.

1. Robotniiduki seiskamiseks vajutage nuppu **STOP** ja avage luuk.

2. Keerake kõrguse reguleerimise nupp soovitud asendisse. Valitud asendit näitab oranž tulp kõrguse seadistuskäigul.

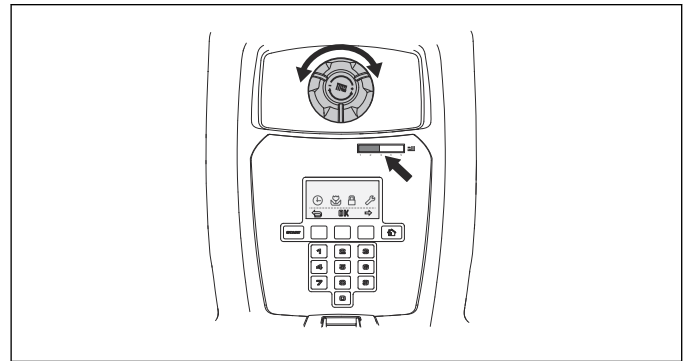

4.5.2 Automower 310/315/315X

Lõikekõrguse reguleerimiseks vahemikus MIN (Minimaalne) (2) kuni MAX (Maksimaalne) (6) tuleb teha üheksa toimingut.

1. Robotniiduki seiskamiseks vajutage nuppu **STOP** ja avage lõikekõrguse regulaatori kate.
2. Keerake kõrguse reguleerimise nupp soovitud asendisse. Niidukõrguse suurendamiseks keerake nuppu päripäeva ja vähendamiseks vastupäeva. Nool viiakse kohakuti korpusel oleva soovitud kohaga.
3. Sulgege luuk.

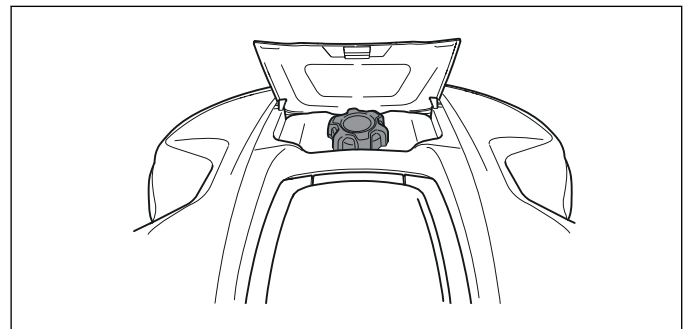

4.5.3 Automower 420/430X/440/450X

Lõikekõrguse reguleerimiseks vahemikus MIN (Minimaalne) kuni MAX (Maksimaalne) tuleb teha üheksa toimingut.

1. Robotniiduki seiskamiseks vajutage nuppu **STOP** ja avage luuk.
2. Peamenüüsse sisenemiseks vajutage nuppu **MENU**.
3. Liigutage kursorit nooleklahvide abil üles/alla ja valige *Cutting height* (Lõikekõrgus).
4. Vajutage nuppu **OK**.

5 Hooldamine

5.1 Puhastamine

Robotniiduki puhtana hoidmine on tähtis.

Kui robotniidukile on kogunenud palju rohtu, on niidukil raskem kallakutest üles liikuda, jõudlus väheneb ja kulumine suureneb. Parema töökindluse ja pikema kasutusea tagamiseks kontrollige ja puhastage robotniidukit regulaarselt ja vajaduse korral vahetage välja kulunud osad. Soovitatav on kasutada puhastamiseks pehmet harja.

Robotniiduki ja laadimisjaama elektrikomponentide kahjustamise ohu vähendamiseks soovitate äikeseohu korral lahutada kõik laadimisjaama ühendused (toide, piirdekaabel ja juhtkaablid).



HOIATUS: Enne robotniiduki kummulikeeramist tuleb pealüliti alati seada asendisse 0.

Pealüliti tuleb seada asendisse 0 enne mis tahes tööde alustamist raami juures, nt enne puhastustoimingute teostamist või lõiketerade vahetamist.



ETTEVAATUST: Ärge mitte kunagi kasutage robotniiduki puhastamiseks kõrgsurvepesurit või voolavat vett. Ärge mitte kunagi kasutage puhastamiseks lahusteid.

5.2 Aku

Aku on hooldusvaba, kuid 2–4 aasta pikkuse piiratud tööeaga.

Aku tööiga sõltub hooaja pikkusest ja sellest, mitu tundi robotniidukit päevas kasutatakse. Pikk hooaeg ja igapäevased pikad töötunnid tähendavad seda, et akut tuleb ka tihemini vahetada.



HOIATUS: Laadige robotniidukit üksnes selleks ettenähtud laadimisjaamas. Vale kasutamine võib põhjustada elektrilöögi, ülekuumenemise või söövitava vedeliku lekke akust. Elektrolüüdilekke korral loputage veega, silmasattumise korral pöörduge arsti poole.



HOIATUS: Kasutage ainult tootja poolt soovitatud originaalakusid. Muude akude kasutamise korral ei saa toote ohutust garanteerida. Ärge kasutage mittetaaslaetavaid akusid.



ETTEVAATUST: Enne talveks hoiundamist tuleb aku täielikult täis laadida. Kui aku pole täielikult laetud, võib see kahjustada saada ning aku teatud osad võivad kasutuks muutuda.

Kui laadimiskordade vahele jäävad tööajad on lühemad kui peaks, annab see märku sellest, et aku tööiga on lõppemas ning see tuleb varsti välja vahetada. Aku on

töövõimeline seni, kuni robotniiduk hoiab muru korralikult niidetuna.

Aku vahetamiseks võtke ühendust Husqvarna kohaliku esindajaga.

5.3 Lõiketerade vahetamine



HOIATUS: Kasutage õiget tüüpi terasid ja kruvisid. Husqvarna Saab ohutuse tagada ainult originaallõiketerade kasutamise korral. Ainult lõiketerade vahetamine ja vanade kruvide edasi kasutamine võib põhjustada kruvide kulumist niitmise käigus. Selle tagajärjel võivad lõiketerad niiduki korpuse alt välja paiskuda ja põhjustada raskeid kehavigastusi.



HOIATUS: Kasutage kaitsekindaid.

Ohutuse huvides asendage kulunud või kahjustunud osad. Isegi kui lõiketerad on terved, tuleks neid parima niitmistulemuse ja energiatõhususe tagamiseks regulaarselt vahetada.

Robotniidukil on kolm lõiketera, mis on kinnitatud lõiketera ketta külge. Kõik kolm lõiketera ja nende kinnituskruvid tuleb tasakaalustatud lõikesüsteemi tagamiseks välja vahetada samaaegselt.

Kasutage Husqvarna logoga Husqvarna originaallõiketeri. Vt *Garantiitingimused lk 22*.

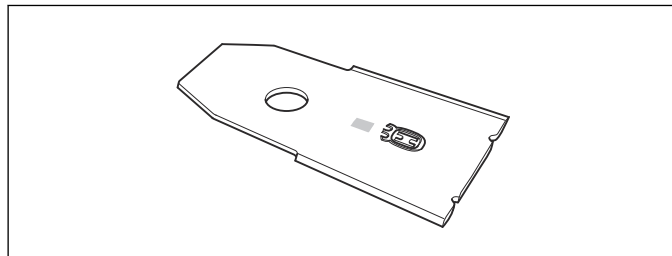

5.3.1 Lõiketera vahetamine

1. Seadke pealüliti asendisse 0.
2. Keerake robotniiduk kummuli. Asetage robotniiduk pehmele ja puhtale pinnale, et vältida kere ja luugi kriimustusi.
3. Pöörake liugplaati nii, et selle avad oleksid kohakuti lõiketera kruvidega.
4. Eemaldage 3 kruvi. Kasutage lapik- või ristpeakruvikeerajat.
5. Eemaldage lõiketerad koos kruvidega.
6. Kinnitage uued lõiketerad ja kruvid.
7. Veenduge, et lõiketerad saavad vabalt pöörelda.

6 Veatsing

6.1 Veatsing

Tõrke korral kuvatakse ekraanil teade. Üksikasjalikku teavet hoolduse kohta leiate Husqvarna veebisaidil (www.husqvarna.com) olevast täielikust kasutusjuhendist. Kui sama teade kuvatakse korduvalt või kui te ei leia vea põhjust, võtke ühendust edasimüüjaga.

Piirdekaabli katkestuste põhjuseks on enamasti kogemata põhjustatud füüsilised kahjustused, nt kahjustamine aias labidaga kaevates. Kaabel võib katkeda ka liigse pingutamise tõttu paigaldamisel. Kaabli katkestuskoha leidmiseks tuleb ringi seda kaablilõiku, kus katkestuskoht võib asuda, järk-järgult poolitada, kuni alles jääb ainult väga väike lõik. Uurige Husqvarna veebisaidil (www.husqvarna.com) täielikku kasutusjuhendit.

6.1.1 Laadimisjaama märgutuli

Õige paigalduse tähistamiseks süttib laadimisjaamas roheline tuli, mis põleb püsivalt või vilgub. Kui ilmub midagi muud, järgige alltoodud tõrkeotsingu juhist.

Abi saate ka veebisaidilt www.husqvarna.com. Kui vajate ikka abi, pöörduge Husqvarna kohaliku esindaja poole.

Tuli	Põhjus	Toiming
<i>Püsivalt põlev roheline tuli</i>	Tugevad signaalid	Midagi ei ole vaja teha
<i>Vilkuv roheline tuli</i>	Signaalid on tugevad ja käivitatud on <i>ECO-režiim</i> .	Midagi ei ole vaja teha. Lisateavet <i>ECO-režiimi</i> kohta vt <i>Täielik kasutusjuhend lk 3</i> .
<i>Vilkuv sinine tuli</i>	Piirdering pole laadimisjaamaga ühendatud.	Veenduge, et piirdekaabli konnectorid on korralikult laadimisjaama külge paigaldatud. Vt jaotist <i>Täielik kasutusjuhend lk 3</i> .
	Piirderingis on ilmnenud katkestus.	Leidke rikkekoht. Asendage ringi kahjustatud osa uue piirdekaabliga ning kasutage jätkamiseks originaalmuhvi.
<i>Vilkuv punane tuli</i>	Laadimisjaama antenni töös on ilmnenud tõrge.	Pöörduge kohaliku Husqvarna esindaja poole.
<i>Püsivalt põlev punane tuli</i>	Viga laadimisjaama trükkplaadis või laadimisjaama vale toide. Vea peab kõrvaldama volitatud hooldustehnik.	Pöörduge kohaliku Husqvarna esindaja poole.

7 Transportimine, hoiulepanek ja utiliseerimine

7.1 Transportimine

Sisalduvatele liitium-ioonakudele kehtivad ohtlike kaupade veonõuded. Kaubandusliku transpordi korral (nt kolmandate osapoolte või ekspediitorite teenuseid kasutades) tuleb järgida pakendamise ja märgistamise erinõudeid. Transportitava toote ettevalmistamisel pidage nõu ohtlike materjalide asjatundjaga. Lisaks järgige ka riiklikke eeskirju, mis võivad olla üksikasjalikumad.

Kleepige lahtised kontaktid kinni ja pakkige aku nii, et see püsiks pakendis liikumatuna. Kui toodet transportite, siis kinnitage see.

7.1.1 Robotniiduki tõstmine ja liigutamine

Niiduki ohutuks toimetamiseks tööalale või tööalalt ära toimige järgmiselt.

1. Robotniiduki seiskamiseks vajutage nuppu **STOP**. Kui turvalisustase on seadistatud keskmiseks või kõrgeks (vt *Täielik kasutusjuhend lk 3*), tuleb sisestada PIN-kood. PIN-kood on neljakohaline ja see valitakse robotniiduki esmakordsel käivitamisel. Vt jaotist *Täielik kasutusjuhend lk 3*.
2. Seadke pealüliti asendisse 0.

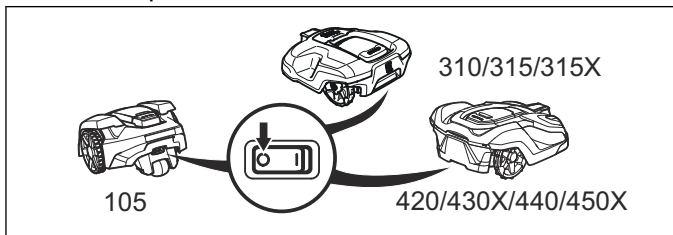

3. Kandke robotniidukit seadme all oleva käepideme abil nii, et löiketera ketas asuks kehast eemal.

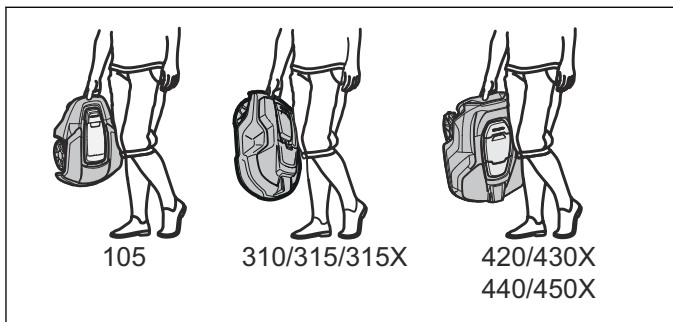

ETTEVAATUST: Ärge tõstke robotniidukit ajal, mil see on laadimisjaamas. See võib kahjustada nii laadimisjaama kui ka robotniidukit. Enne robotniiduki tõstmist vajutage nuppu **STOP** ja tõmmake niiduk laadimisjaamast välja.

7.2 Ladustamine talvel

7.2.1 Robotniiduk

Robotniiduk tuleb enne talveks ärapanekut korralikult puhastada. Vt jaotist *Puhastamine lk 16*.

Aku parema talitluse ja pikema tööea tagamiseks on tähtis, et robotniiduki aku oleks enne talveks hoiundamist täielikult laetud. Asetage avatud luugiga robotniiduk seniks laadimisjaama, kuni ekraanil paistev

akuikoon näitab, et aku on täielikult laetud. Seejärel lükake pealüliti asendisse 0.

Kontrollige kuluvate osade, nt terade ja tagaratta laagrite seisukorda. Vajaduse korral vahetage, et robotniiduk oleks enne järgmist hooaega heas seisukorras.

Hoidke robotniidukit kuivas ja külma eest kaitstud keskkonnas nii, et kõik rattad on maas (soovitavalt niiduki originaalpakendis). Robotniiduki saab riputada ka Husqvarna originaalseinahoidikule. Saadaolevate seinahoidikute kohta lisateabe saamiseks võtke ühendust Husqvarna kohaliku esindajaga.



ETTEVAATUST: Enne talveks hoiundamist tuleb aku täielikult täis laadida. Kui aku pole täielikult laetud, võib see kahjustada saada ning aku teatud osad võivad kasutuks muutuda.

7.2.2 Laadimisjaam

Hoidke laadimisjaama ja toiteallikat siseruumides. Piirdekaabli ja juhtkaabli võib maasse jätta.

1. Lahutage laadimisjaam toiteallikast.
2. Vabastage liitmiku lukustus ja tõmmake liitmik välja.
3. Lahutage laadimisjaamast piirdekaabli ja juhtkaabli kontaktid.

Kaabliotsi tuleb niiskuse eest kaitsta, asetades need näiteks määrdeainega täidetud anumasse.

Kui laadimisjaama pole võimalik siseruumis hoiundada, peab see olema kogu talve vooluvõrgu, piirdekaabli ja juhtkaabliga ühendatud.

7.3 Keskkonnateave



Husqvarna robotniidukil asuv sümbol tähistab seda, et toodet ei tohi kasutuselt kõrvaldada koos olmeprügiga. Selle asemel tuleb toode toimetada vastavasse jäätmekäitluskeskusesse, kus toimub toote elektroonikakomponentide ja akude ringlussevõtt. Enne toote utiliseerimist tuleb aku eemaldada.

Aku demonteerimise juhised leiata Husqvarna veebisaidil olevast täielikust kasutusjuhendist.

Kõrvaldades toote kasutuselt õigel viisil, aitate vähendada võimalikke negatiivseid mõjusid keskkonnale ja inimestele, mis võivad avalduda toote vale käitlemise korral.

Lisateabe saamiseks toote ringlussevõtu kohta pöörduge vastava kohaliku ametkonna, jäätmekäitlusettevõtte või toote müünud kaupluse poole.

8 Tehnilised andmed

8.1 Automower 105/310/315/315X

Mõõtmed	Automower 105	Automower 310	Automower 315	Automower 315X
Pikkus, cm	55	63	63	63
Laius, cm	39	51	51	51
Kõrgus, cm	25	25	25	25
Kaal, kg	6,9	9,2	9,2	10,1

Elektrisüsteem	Automower 105	Automower 310	Automower 315	Automower 315X
18 V/2,1 Ah liitiumioonaku; tootenr	586 57 62-01, 586 57 62-02	584 85 28-01, 584 85 28-02	584 85 28-01, 584 85 28-02	584 85 28-01, 584 85 28-02
V/28 V toide, alalisvool	100–240	100–240	100–240	100–240
Madalpingekaabli pikkus, m	10	10	10	10
Keskmine energiatarve maksimaalse kasutamise korral	5 kWh kuus 600 m ² suuruse tööpiirkonna korral	8 kWh kuus 1000 m ² suuruse tööpiirkonna korral	10 kWh kuus 1500 m ² suuruse tööpiirkonna korral	10 kWh kuus 1600 m ² suuruse tööpiirkonna korral
Laadimisvool, alalisvool, A	1,3	1,3	1,3	1,3
Keskmine niitmisaeg, min	65	70	70	70
Keskmine laadimisaeg, min	50	60	60	60

Piirdekaabli antenn	Automower 105	Automower 310	Automower 315	Automower 315X
Töötamise sagedusala, Hz	300-80000	300-80000	300-80000	300-80000
Maksimaalne raadiosagedusvõimsus, mW @ 60 m ⁹	<25	<25	<25	<25

Ümbritsevas keskkonnas helivõimsusena mõõdetud müra ¹⁰	Automower 105	Automower 310	Automower 315	Automower 315X
Mõõdetud helivõimsuse müratase, dB (A)	58	58	58	58
Müraemissiooni mõõtemääramatus K _{WA} , dB (A)	3	2	2	2
Garanteeritud helivõimsuse tase	61	60	60	60
Helirõhu müratase seadme kasutaja kõrva juures, dB (A) ¹¹	47	47	47	47

⁹ Maksimaalne aktiivne väljundvõimsus antennidele sagedusribas, milles töötavad raadioseadmed.

¹⁰ Deklareeritud müratase vastab standardile EN 50636-2-107:2015. Müraemissioon ümbritsevasse keskkonda, mõõdetud helivõimsuse tasemena (L_{WA}) vastavalt EÜ direktiivile 2000/14/EÜ. Garanteeritud helivõimsuse tase hõlmab kõrvalekaldeid tootmises ja kõrvalekaldeid testkoodist 1–3 dB(A).

¹¹ Helirõhu mürataseme mõõtemääramatus K_{pA}, 2–4 dB (A)

Niitmine	Automower 105	Automower 310	Automower 315	Automower 315X
Lõikesüsteem	Kolm pöördteljega lõiketera			
Lõiketera mootori pöörlemissagedus	2900	2300	2300	2300
Energiatarve niitmise ajal, W, +/-20%	20	25	25	25
Lõikekõrgus, cm	2–5	2–6	2–6	2–6
Niitmislaius, cm	17	22	22	22
Kitsaim võimalik läbipääs, cm	60	60	60	60
Niiduala maksimaalne nurk, %	25	40	40	40
Piirdekaabli maksimaalne nurk, %	15	15	15	15
Piirdekaabli maksimaalne pikkus, m	400	800	800	800
Juhtkaabli maksimaalne pikkus, m	200	400	400	400
Tööjõudlus, m ² , +/-20%	600	1000	1500	1600

IP klassifikatsioon	Automower 105	Automower 310	Automower 315	Automower 315X
Robotniiduk	IPX4	IPX4	IPX4	IPX4
Laadimisjaam	IPX1	IPX1	IPX1	IPX1
Toiteallikas	IPX4	IPX4	IPX4	IPX4

Husqvarna AB ei garanteeri täielikku ühilduvust robotniiduki ja teist tüüpi traadita süsteemide vahel, milleks võivad olla kaugjuhtimispuldid, raadiosaatjad, silmusvõimendid, maa-alused elektrilised loomapiirded vms.

8.2 Automower 420/430X/440/450X

Mõõtmed	Automower 420	Automower 430X	Automower 440	Automower 450X
Pikkus, cm	72	72	72	72
Laius, cm	56	56	56	56
Kõrgus, cm	31	31	31	31
Kaal, kg	11,5	13,2	12,0	13,9

Elektrisüsteem	Automower 420	Automower 430X	Automower 440	Automower 450X
18 V/2,1 Ah liitiumioonaku; tootenr	580 68 33-01, 580 68 33-02	588 14 64-01	588 14 64-01 (2 tk)	588 14 64-01 (2 tk)
V/28 V toide, alalisvool	100–240	100–240	100–240	100–240
Madalpingekaabli pikkus, m	10	10	10	10
Keskmine energiatarve maksimaalse kasutamise korral	17 kWh/kuus 2200 m ² suuruse tööpiirkonna korral	18 kWh/kuus 3200 m ² suuruse tööpiirkonna korral	20 kWh kuus 4000 m ² suuruse tööpiirkonna korral	23 kWh kuus 5000 m ² suuruse tööpiirkonna korral
Laadimisvool, alalisvool, A	2,2	4,2	7	7
Keskmine niitmisaeg, min	75	145	290	270
Keskmine laadimisaeg, min	50	50	60	60

Piirdekaabli antenn	Automower 420	Automower 430X	Automower 440	Automower 450X
Töötamise sagedusala, Hz	300-80000	300-80000	300-80000	300-80000
Maksimaalne raadiosagedusvõimsus, mW @ 60 m ¹²	<25	<25	<25	<25

Ümbritsevas keskkonnas helivõimsusena mõõdetud müra ¹³	Automower 420	Automower 430X	Automower 440	Automower 450X
Mõõdetud helivõimsuse müratase, dB (A)	57	57	56	58
Müraemissiooni mõõtemääramatus K_{WA} , dB (A)	1	1	1	1
Garanteeritud helivõimsuse tase	58	58	56	59
Helirõhu müratase seadme kasutaja kõrva juures, dB (A) ¹⁴	46	46	45	47

Niitmine	Automower 420	Automower 430X	Automower 440	Automower 450X
Lõikesüsteem	Kolm pöördteljega lõiketera			
Lõiketera mootori pöörlemissagedus	2300	2300	2300	2300
Energiatarve niitmise ajal, W, +/-20%	30	30	30	35
Lõikekõrgus, cm	2-6	2-6	2-6	2-6
Niitmislaius, cm	24	24	24	24
Kitsaim võimalik läbipääs, cm	60	60	60	60
Niiduala maksimaalne nurk, %	45	45	45	45
Piirdekaabli maksimaalne nurk, %	15	15	15	15
Piirdekaabli maksimaalne pikkus, m	800	800	800	800
Juhtkaabli maksimaalne pikkus, m	400	400	400	400
Tööjõudlus, m ² , +/-20%	2200	3200	4000	5000

IP klassifikatsioon	Automower 420	Automower 430X	Automower 440	Automower 450X
Robotniiduk	IPX4	IPX4	IPX4	IPX4
Laadimisjaam	IPX1	IPX1	IPX1	IPX1
Toiteallikas	IPX4	IPX4	IPX4	IPX4

Husqvarna AB ei garanteeri täielikku ühilduvust robotniiduki ja teist tüüpi traadita süsteemide vahel, milleks võivad olla kaugjuhtimispuldid, raadiosaatjad, silmusvõimendid, maa-alused elektrilised loomapiirded vms.

¹² Maksimaalne aktiivne väljundvõimsus antennidele sagedusribas, milles töötavad raadioseadmed.

¹³ Deklareeritud müratase vastab standardile EN 50636-2-107:2015. Müraemissioon ümbritsevasse keskkonda, mõõdetud helivõimsuse tasemena (L_{WA}) vastavalt EÜ direktiivile 2000/14/EÜ. Garanteeritud helivõimsuse tase hõlmab kõrvalekaldeid tootmises ja kõrvalekaldeid testkoodist 1-3 dB(A).

¹⁴ Helirõhu mürataseme mõõtemääramatus K_{pA} , 2-4 dB (A)

9.1 Garantiitingimused

Husqvarna garanteerib selle toote funktsionaalsuse vähemalt kaheks aastaks (ostukuupäevast alates). Garantii katab tõsised materjali- või tootmisvead. Garantiiajal asendame teie toote või remondime selle tasuta, kui on täidetud järgmised tingimused.

- Robotniidukit ja laadimisjaama on kasutatud ainult vastavalt kasutusjuhendis antud juhistele. See tootja garantii ei mõjuta kasutaja olemasolevaid garantiinõudeid edasimüüja või müüja suhtes.
- Kasutajad või volitamata kolmandad isikud pole üritanud toodet iseseisvalt remontida.

Garantii alla mittekuuluvad vead on näiteks järgmised.

- Robotniiduki põhja alt sisseimbunud vee põhjustatud kahjustused. Selliste kahjustuste põhjustajaks on tavaliselt pesu- või niisutussüsteemid või tööpiirkonnas olevad augud/lohud, kuhu koguneb vihmavesi.
- Kahjustused, mille põhjuseks on välgulöök.
- Aku varest hoiundamisest või käsitlemisest põhjustatud kahjud.
- Husqvarna originaalaku mittekasutamisest põhjustatud kahjustused.
- Husqvarna originaalvaruosade ja -tarvikute (nt lõiketerade ja paigaldusmaterjali) mittekasutamisest põhjustatud kahjustused.
- Piirdekaabli kahjustused.
- Toote või selle toiteallika volitamata muutmisest põhjustatud kahjustus.

Lõiketerasid käsitletakse kuluosadena ning neile garantii ei laiene.

Kui teie Husqvarna robotniidukil tekib tööhäire, pöörduge lisajuhiste saamiseks Husqvarna kohaliku esindaja poole. Husqvarna esindaja poole pöördudes hoidke tšekk ja robotniiduki seerianumber käepärast.

10 EÜ vastavusdeklaratsioon

10.1 EÜ vastavusdeklaratsioon

Husqvarna AB, SE-561 82 Huskvarna, Rootsi, tel: +46-36-146500, kinnitab, et robotniidukid **Husqvarna Automower® 105**, **Husqvarna Automower® 310**, **Husqvarna Automower® 315**, **Husqvarna Automower® 315X**, **Husqvarna Automower® 420**, **Husqvarna Automower® 430X**, **Husqvarna Automower® 440** ja **Husqvarna Automower® 450X** seerianumbritega alates 2017. aasta 36. nädalast (aastaarv ja nädal ning sellele järgnev seerianumber on selgelt märgitud mudeli andmesildile) vastavad järgmise NÖUKOGU DIREKTIIVI nõuetele.

- Masinadirektiiv **2006/42/EÜ**.
 - Akutoitega elektriliste robotniidukite erinõuded **EN 50636-2-107: 2015**.
 - Elektromagnetväljad **EN 62233: 2008**.
- Direktiiv teatavate ohtlike ainete kasutamise piiramise kohta **2011/65/EÜ**.
- Direktiiv välitingimustes kasutatavate seadmete müra kohta **2000/14/EÜ**. Müra ja niitmislaiust puudutavad andmed leiab jaotisest *Tehnilised andmed lk 19*.

Husqvarna Automower® 105 (sertifikaat 01/901/176): teavitatud asutus 0404, SMP Svensk Maskinprovning AB, Fyrisborgsgatan 3, SE-754 50 Uppsala, Sweden, on esitanud vastavushindamisega seonduva aruande, nagu on nõutud nõukogu 8. mai 2000. aasta müradirektiivi 2000/14/EÜ VI lisas.

Husqvarna Automower® 310/315 (sertifikaat 01/901/225), **Husqvarna Automower® 315X** (sertifikaat 01/901/286) ja **Husqvarna Automower® 420/430X/440/450X** (sertifikaat 01/901/201): teavitatud asutus 0404, SMP Svensk Maskinprovning AB, Box 7035, SE-750 07 Uppsala, Sweden, on esitanud vastavushindamisega seonduva aruande, nagu on nõutud nõukogu 8. mai 2000. aasta müradirektiivi 2000/14/EÜ VI lisas.

- Raadiosideseadmete direktiiv **2014/53/EÜ**. Rakendatud on järgmisi standardeid:
 - **Lõplik kavand 303 447 v1.1.1 (2017-06)**

Elektromagnetiline ühilduvus:

- **ETSI ET 301 489-1 v 2.2.0**

Niidukid **Husqvarna Automower® 310**, **Husqvarna Automower® 315**, **Husqvarna Automower® 315X**, **Husqvarna Automower® 420**, **Husqvarna Automower® 430X**, **Husqvarna Automower® 440** ja mooduliga **Automower® Connect** varustatud **Husqvarna Automower® 450X** vastavad ka järgmistele standarditele:

- **EN 301 489-52 V1.1.1**
- **EN 301 511 V9.0.2** (raadiospektri tõhusus)

Niidukid **Husqvarna Automower® 310**, **Husqvarna Automower® 315**, **Husqvarna Automower® 420** ja **Husqvarna Automower® 440** vastavad ka järgmisele standardile:

- **kavand EN 300 328 V2.1.1**

Husqvarna 2017-09-01

Lars Roos

Global R&D Director, Electric category

(Husqvarna AB volitatud esindaja ja tehnilise dokumentatsiooni eest vastutaja)



Saturs

12 Ievads

12.1 Piezīme.....	25
12.2 Izstrādājuma apraksts.....	25
12.3 Kapacitāte.....	25
12.4 Pļaušanas tehnika.....	25
12.5 Darbības metode.....	25
12.6 Pārvietošanās shēma.....	26
12.7 Uzlādes stacijas meklēšana.....	26
12.8 Pārskats par izstrādājumu Automower 105.....	27
12.9 Pārskats par izstrādājumu Automower 310/315/315X.....	28
12.10 Pārskats par izstrādājumu Automower 420/430X/440/450X.....	29
12.11 Simboli uz izstrādājuma.....	29

13 Drošība

13.1 Vispārīgi norādījumi par drošību.....	31
13.2 Lietošana.....	31

14 Uzstādīšana

14.1 Barošanas bloka pievienošana.....	33
14.2 Vadības panelis.....	33
14.3 Displejs Automower 105.....	33
14.4 Tastatūra Automower 105.....	33
14.5 Displejs Automower 310/315/315X/ 420/430X/440/450X.....	34
14.6 Tastatūra Automower 310/315/315X/ 420/430X/440/450X.....	34
14.7 Izvēļņu struktūra.....	34
14.8 Apakšizvēlnes.....	35
14.9 Pārlūkošana starp izvēlnēm.....	35
14.10 Galvenais vadības panelis.....	35

15 Darbība

15.1 Darbības atlase Automower 105.....	36
15.2 Darbības izvēle Sākt Automower 310/315/315X/420/430X/440/450X.....	36
15.3 Darbības atlase Novietot Automower 310/315/315X/420/430X/440/450X.....	36
15.4 Savienojamība.....	36
15.5 Griešanas augstuma regulēšana.....	37

16 Tehniskā apkope

16.1 Tīrīšana.....	39
16.2 Akumulators.....	39
16.3 Nažu nomaiņa.....	39

17 Problēmu novēršana

17.1 Problēmu novēršana.....	40
------------------------------	----

18 Transportēšana, glabāšana un utilizēšana

18.1 Transportēšana.....	41
18.2 Glabāšana ziemā.....	41
18.3 Informācija par vidi.....	41

19 Tehniskie dati

19.1 Automower 105/310/315/315X.....	43
19.2 Automower 420/430X/440/450X.....	44

20 Garantija

20.1 Garantijas noteikumi.....	46
--------------------------------	----

21 EK atbilstības deklarācija

21.1 EK atbilstības deklarācija.....	47
--------------------------------------	----

12.1 Piezīme

Sērijas numurs:	
PIN kods:	
Izplatītājs:	
Izplatītāja tālruna numurs:	

Ja robotizētais zāles plāvējs nozagts, ir svarīgi par to informēt Husqvarna. Sazinieties ar vietējo Husqvarna izplatītāju un norādiet robotizētā zāles plāvēja sērijas numuru. Izplatītājs plāvēju reģistrēs starptautiskajā datu bāzē kā nozagtu. Tā ir svarīga daļa no robotizētā zāles plāvēja pretnozagšanas sistēmas, kas mazina interesi par zagtu robotizēto zāles plāvēju iegādi un pārdošanu.

Izstrādājuma sērijas numuram ir deviņi cipari, un tas atrodas uz izstrādājuma datu plāksnītes (pārsega iekšpusē) un uz izstrādājuma iepakojuma.

www.husqvarna.com

12.2 Izstrādājuma apraksts

Apsveicam jūs ar īpaši augstas kvalitātes izstrādājuma iegādi! Lai no sava Husqvarna robotizētā zāles plāvēja iegūtu maksimālu rezultātu, jums ir jāpārzina tā darbības principi. Lietotāja rokasgrāmatā ir iekļauts īss svarīgās informācijas apkopojums par robotizēto zāles plāvēju. Husqvarna tīmekļa vietnē www.husqvarna.com ir pieejami uzstādīšanas video kā papildinājums lietotāja rokasgrāmatai.

Nemiet vērā, ka operators ir atbildīgs par negadījumiem vai riskiem, kas tiek radīti citiem cilvēkiem vai viņu īpašumam.

Husqvarna darbības pamatā ir pastāvīga izstrādājumu attīstība, tāpēc uzņēmums patur tiesības bez iepriekšēja brīdinājuma mainīt izstrādājumu konstrukciju, izskatu un funkcijas.

12.2.1 Lietotāja rokasgrāmatas pilnā versija

Lietotāja rokasgrāmatas pilnā versija ir pieejama Husqvarna tīmekļa vietnē www.husqvarna.com. Tajā ir sniegta detalizētāka un plašāka informācija, piemēram, norādījumi par uzstādīšanu, apkopi, problēmu novēršanu un izvēlnes struktūru.

12.3 Kapacitāte

Robotizētajam zāles plāvējam ieteicamie zālāja lielumi:

- 600 m²: Automower 105
- 1000 m²: Automower 310
- 1500 m²: Automower 315
- 1600 m²: Automower 315X
- 2200 m²: Automower 420
- 3200 m²: Automower 430X
- 4000 m²: Automower 440
- 5000 m²: Automower 450X

Tas, cik lielu teritoriju robotizētais zāles plāvējs var nopļaut, ir atkarīgs galvenokārt no nažu stāvokļa, kā arī no zāles tipa, garuma un mitruma. Dārza izkārtojums arī ir svarīgs. Ja dārzā galvenokārt ir nenodalīts zālājs, robotizētais zāles plāvējs vienā stundā spēj nopļaut vairāk nekā tad, ja dārzs sastāv no vairākiem maziem zālājiem, kurus atdala koki, puķu dobes un celiņi.

Pilnībā uzlādēts robotizētais zāles plāvējs pļaus 60 līdz 290 minūtes atkarībā no akumulatora nolietojuma un zāles biezuma. Pēc tam robotizētais zāles plāvējs tiks lādēts aptuveni 50 līdz 90 minūtes. Uzlādēšanas laiks var atšķirties atkarībā arī no apkārtējās temperatūras.

12.4 Pļaušanas tehnika

Robotizētā zāles plāvēja sistēmas darbības pamatprincipi ir efektivitāte un enerģijas taupīšana. Atšķirībā no parastajiem zāles plāvējiem robotizētais zāles plāvējs zāli nogriež, nevis aprauj. Šī biežās griešanas metode uzlabo zālāja kvalitāti. Zāli nav nepieciešams savākt, un sīkie nopļautās zāles gabaliņi samazina vajadzību lietot mēslojumu. Turklāt tas nerada kaitīgus izmešus, ir ērti lietojams, un zāliens vienmēr izskatās kopts.

Ieteicams robotizēto zāles plāvēju izmantot galvenokārt sausos laikapstākļos, lai nodrošinātu labākos pļaušanas rezultātus. Robotizētais zāles plāvējs var pļaut arī lietus laikā, taču mitrā zālē viegli pielīp pie plāvēja riteņiem, kas rada lielāku slīdēšanas risku, pļaujot nogāzēs.

Lai sasniegtu labākos pļaušanas rezultātus, nažiem vienmēr jābūt labā stāvoklī. Lai naži ilgāku laiku saglabātos asi, pirms pļaušanas svarīgi attīrīt zālienu no zariem, akmeņiem un citiem priekšmetiem.

Regulāri mainiet nažus. Informāciju par nažu maiņu skatiet lietotāja rokasgrāmatas pilnajā versijā Husqvarna tīmekļa vietnē (www.husqvarna.com).

12.5 Darbības metode

Droši un pareizi iekļājiet robežvadu un virzošo vadu. Papildinformāciju par uzstādīšanu skatiet lietotāja rokasgrāmatas pilnajā versijā Husqvarna tīmekļa vietnē.

Robotizētais zāles plāvējs zālienu pļauj automātiski. Tas pārmaiņus pļauj un lādējas. Kad akumulatora uzlādes līmenis ir ļoti zems, robotizētais zāles plāvējs sāk meklēt uzlādes staciju. Robotizētais zāles plāvējs nepļauj, kad meklē uzlādes staciju.

Automower 315X/430X/450X izmanto GPS navigāciju, lai sāktu pļaušanu tādā dārza vietā, kur tas pēdējā laikā nav pļāvis. Citiem modeļiem var būt nepieciešams manuāli iestatīt sākuma iestatījumus, lai nodrošinātu, ka

zālājs tiek nopļauts vienmērīgi; skatiet lietotāja rokasgrāmatas pilno versiju Husqvarna tīmekļa vietnē.

Kad robotizētā zāles pļāvēja korpuss saskrienas ar kādu šķērslī vai tuvojas robežvadam, tas pagriežas un izvēlas jaunu virzienu. Sensori priekšpusē un aizmugurē jūt, kad robotizētais zāles pļāvējs tuvojas robežvadam. Robotizētā zāles pļāvēja priekšējā daļa vienmēr pārbrauc pāri robežvadam noteiktā attālumā, pirms pļāvējs apgriežas. Ja nepieciešams, šo attālumu var mainīt, lai pielāgotu uzstādīšanas vietai.

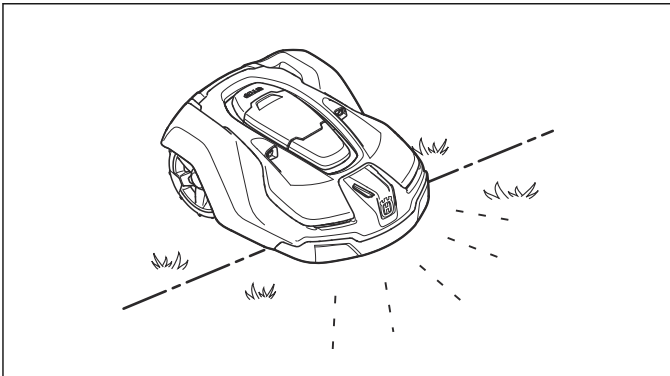

Pogu **STOP** (Apturēt), kas atrodas robotizētā zāles pļāvēja augšpusē, galvenokārt izmanto robotizētā zāles pļāvēja darbības apturēšanai. Pēc pogas **STOP** (Apturēt) nospiešanas tiek atvērts vāks, zem kura ir vadības panelis. Poga **STOP** (Apturēt) paliek nospiesta līdz brīdim, kad vāks atkal ir aizvērts. Šī sistēma kopā ar pogu **START** darbojas kā iedarbināšanas ierobežotājs.

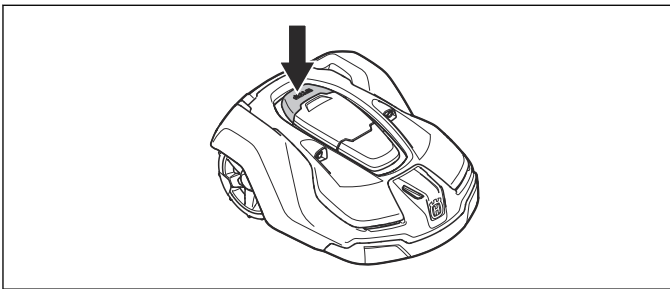

Piezīme: Lai iedarbinātu robotizēto zāles pļāvēju, pirms aizvērt pārsegu, vienmēr nospiediet pogu **START**.

Nospiežot pogu **START**, atskan ziņojuma signāls, un robotizētais zāles pļāvējs nesāk darboties.

Ar vadības paneli, kas atrodas robotizētā pļāvēja augšpusē, var regulēt visus robotizētā zāles pļāvēja iestatījumus.

Kad galvenais slēdzis tiek pirmo reizi pārslēgts pozīcijā *1*, tiek sākta iedarbināšanas secība, kas ietver vairākus svarīgus pamatiestatījumus; skatiet lietotāja rokasgrāmatas pilnās versijas sadaļu *Pirmā iedarbināšana un kalibrēšana* Husqvarna tīmekļa vietnē.

12.6 Pārvietošanās shēma

Robotizētā zāles pļāvēja pārvietošanās shēmas izvēle ir nejauša; tas nozīmē, ka pārvietošanās shēma nekad neatkārtojas. Izmantojot šo griešanas sistēmu, zālājs tiek pļauts vienmērīgi, neatstājot robotizētā zāles pļāvēja pļaušanas līnijas.

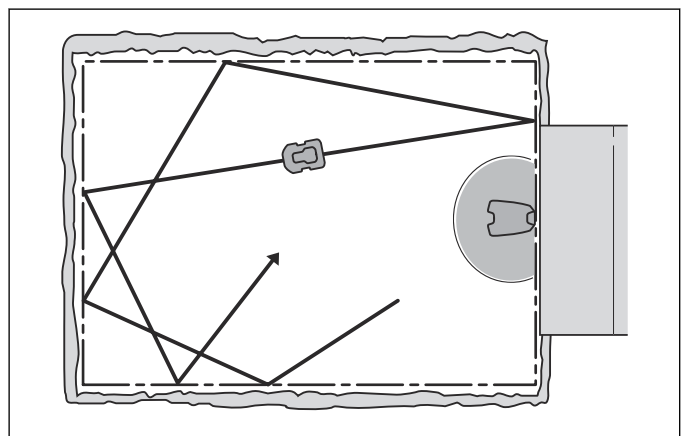

12.7 Uzlādes stacijas meklēšana

Robotizētajam zāles pļāvējs meklē uzlādes staciju Automower 310/315/315X/420/430X/440/450X 3 dažādos veidos. Robotizētais zāles pļāvējs automātiski apvieno šos 3 meklēšanas veidus, lai pēc iespējas ātrāk atrastu uzlādes iekārtu, pēc iespējas neatstājot pļaušanas līnijas. Automower 105 vienmēr seko virzošajam vadam uz uzlādes staciju.

12.8 Pārskats par izstrādājumu Automower 105

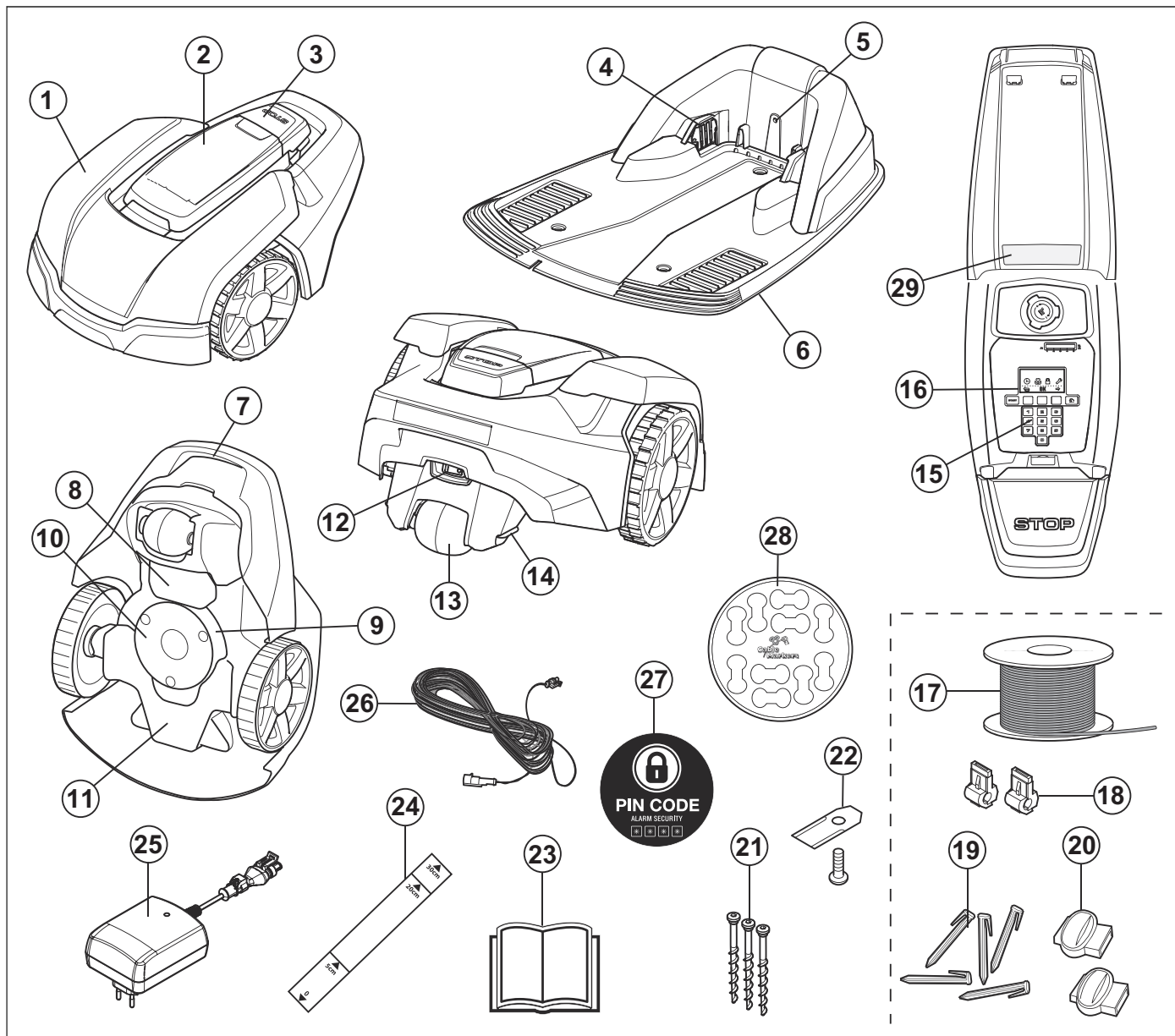

Cipari attēlā apzīmē tālāk minēto.

1. Korpus
2. Zem pārsega atrodas displejs, tastatūra un pļaušanas augstuma regulētājs
3. Apturēšanas poga
4. Kontaktplāksnītes
5. LED diode, lai pārbaudītu uzlādes stacijas, robežvada un virzošā vada darbību
6. Uzlādes stacija
7. Pārnēsāšanas rokturis
8. Akumulatora pārsegs
9. Nažu disks
10. Aizsargplāksne
11. Šasija ar elektroniku, akumulatoru un motoriem
12. Galvenais slēdzis
13. Aizmugurējie riteņi
14. Uzlādes kontaktplāksnīte
15. Tastatūra

16. Displejs
17. Robežvads un virzošais vads
18. Konektors paredzēts robežvada un virzošā vada savienošanai ar uzlādes staciju.
19. Skavas
20. Vadu savienotāji
21. Skrūves uzlādes stacijas nostiprināšanai
22. Papildu naži
23. Lietotāja rokasgrāmata un īsais ceļvedis
24. Mērinstruments robežvada uzstādīšanas atvieglošanai (mērinstruments ir iestiprināts kastē)
25. Barošanas bloks (barošanas bloka izskats var atšķirties atkarībā no valsts)
26. Zemsprieguma kabelis
27. Brīdinājuma uzlīme
28. Kabeļu marķieri
29. Datu plāksnīte

12.9 Pārskats par izstrādājumu Automower 310/315/315X

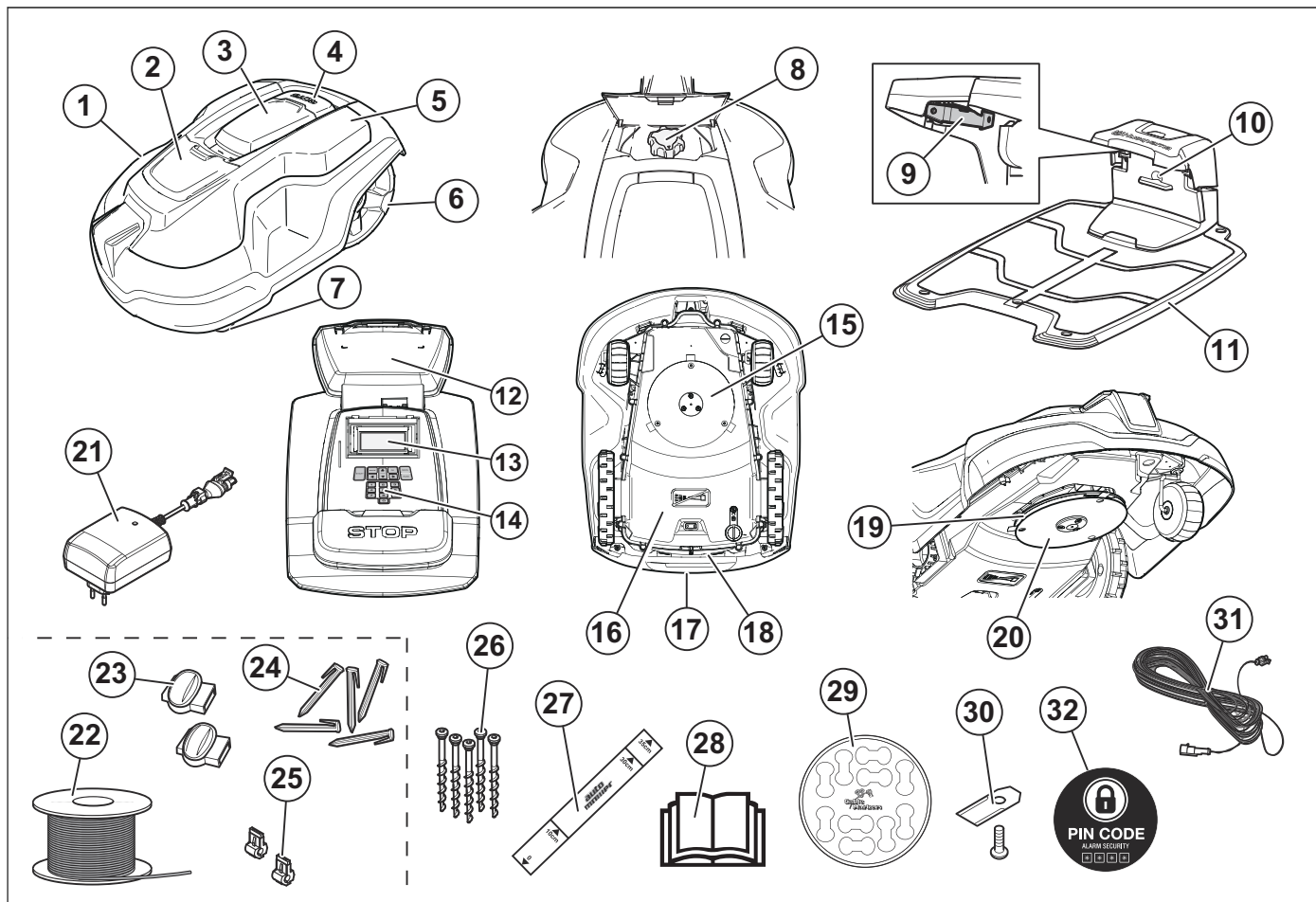

Cipari attēlā apzīmē tālāk minēto.

- | | |
|---|--|
| <ol style="list-style-type: none"> 1. Korpuss 2. Griešanas augstuma regulēšanas aizsargs 3. Displeja un tastatūras pārsegs 4. Apturēšanas poga 5. Nomaināms vāks 6. Aizmugurējie riteņi 7. Priekšējie riteņi 8. Griešanas augstuma regulēšana 9. Kontaktplāksnītes 10. LED indikators uzlādes stacijas un robežvada darbības pārbaudei 11. Uzlādes stacija 12. Datu plāksnīte 13. Displejs 14. Tastatūra 15. Griešanas sistēma 16. Šasija ar elektroniku, akumulatoru un motoriem | <ol style="list-style-type: none"> 17. Rokturis 18. Galvenais slēdzis 19. Nažu disks 20. Aizsargplāksne 21. Barošanas bloks (barošanas bloka izskats var atšķirties atkarībā no tirgus) 22. Robežvads un virzošais vads ¹⁵ 23. Loka vada savienotājapskavas ¹⁶ 24. Skavas ¹⁷ 25. Loka vada savienotājs ¹⁸ 26. Skrūves uzlādes stacijas nostiprināšanai 27. Mērinstruments robežvada uzstādīšanas atvieglošanai (mērinstruments ir iestiprināts kastē) 28. Lietotāja rokasgrāmata un īsais ceļvedis 29. Kabeļu marķieri 30. Rezerves naži 31. Zemsprieguma kabelis 32. Brīdinājuma uzlīme |
|---|--|

¹⁵ Tā ir daļa no uzstādīšanas komplekta, kas jāiegādājas atsevišķi.

¹⁶ Sk. 1. piezīmi

¹⁷ Sk. 1. piezīmi

¹⁸ Sk. 1. piezīmi

12.10 Pārskats par izstrādājumu Automower 420/430X/440/450X

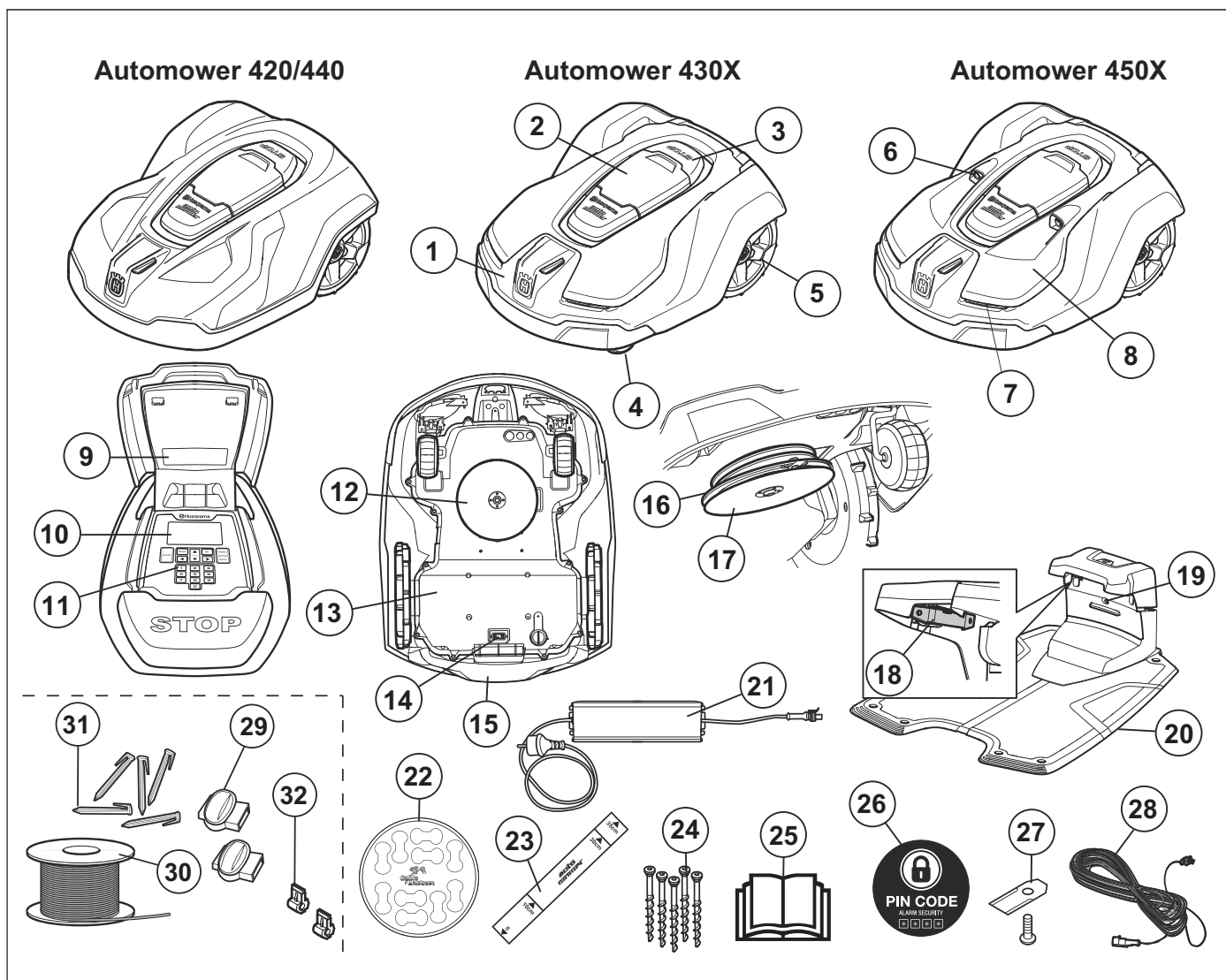

Cipari attēlā apzīmē tālāk minēto.

- | | |
|--|---|
| <ul style="list-style-type: none"> 1. Korpus 2. Displeja un tastatūras pārsegs 3. Apturēšanas poga 4. Priekšējie riteņi 5. Aizmugurējie riteņi 6. Ultraskaņas sensori 7. Lukturi 8. Nomaināms pārsegs 9. Datu plāksnīte 10. Displejs 11. Tastatūra 12. Griešanas sistēma 13. Šasija ar elektroniku, akumulatoru un motoriem 14. Rokturis 15. Galvenais slēdzis 16. Nažu disks 17. Aizsargplāksne 18. Kontaktplāksnītes | <ul style="list-style-type: none"> 19. LED indikators uzlādes stacijas un robežvada darbības pārbaudei 20. Uzlādes stacija 21. Barošanas bloks 22. Kabeļu marķieri 23. Mērinstruments robežvada uzstādīšanas atvieglošanai (mērinstruments ir iestiprināts kastē) 24. Skrūves uzlādes stacijas nostiprināšanai 25. Lietotāja rokasgrāmata un īsais ceļvedis 26. Brīdinājuma uzlīme 27. Rezerves naži 28. Zemsprieguma kabelis 29. Loka vada savienotājapskavas ¹⁹ 30. Robežvads un virzošais vads ²⁰ 31. Skavas ²¹ 32. Loka vada savienotājs ²² |
|--|---|

12.11 Simboli uz izstrādājuma

Šie simboli ir atrodami uz robotizētā zāles plāvēja. Izlasiet uzmanīgi!

¹⁹ Tā ir daļa no uzstādīšanas komplekta, kas jāiegādājas atsevišķi.

²⁰ Sk. 1. piezīmi

²¹ Sk. 1. piezīmi

²² Sk. 1. piezīmi

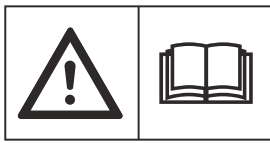

BRĪDINĀJUMS! Pirms robotizētā zāles pļāvēja lietošanas izlasiet lietošanas instrukcijas.



BRĪDINĀJUMS! Pirms ierīces pacelšanas vai apkopes, izslēdziet ierīci.

Robotizēto zāles pļāvēju var iedarbināt tikai tad, ja galvenais slēdzis ir pārslēgts pozīcijā 1 un ir ievadīts pareizais PIN kods. Pirms pārbaudes un/vai apkopes darbiem, pagrieziet galveno slēdzi pozīcijā 0.



BRĪDINĀJUMS! Kad ierīce darbojas, ievērojiet drošu attālumu no tās. Turiet rokas un kājas drošā attālumā no rotējošiem nažiem.



BRĪDINĀJUMS! Nebrauciet uz ierīces. Netuviniet plaukstas un pēdas pļāvēja korpusam.

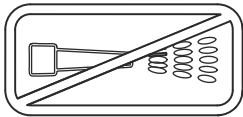

Nekādā gadījumā robotizētā zāles pļāvēja tīrīšanai neizmantojiet augstspiediena mazgātāju vai pat tekošu ūdeni.



Bloķēšanas funkcija



Šis izstrādājums atbilst piemērojamām EK direktīvām.



Trokšņa līmenis apkārtējā vidē. Dati par izstrādājuma izmešiem ir norādīti sadaļā *Tehniskie dati lpp. 43* un uz datu plāksnītes.



Šo ierīci nedrīkst utilizēt kā parastus sadzīves atkritumus. Nodrošiniet, ka izstrādājums tiek pārstrādāts saskaņā ar vietējo likumdošanas aktu prasībām.



Šasijai ir detaļas, kas ir jutīgas pret elektrostatisko izlādi (electrostatic discharge — ESD). Šasija ir profesionāli jānoblīvē. Šī iemesla dēļ šasiju drīkst atvērt tikai servisa centra tehniķis. Ja blīvējums ir bojāts, garantija vai kāds tās nosacījums var tikt anulēts.



Zemsprieguma kabeli nedrīkst ne saīsināt, ne pagarināt, ne savienot.

Neizmantojiet trimeri zemsprieguma kabeļa tuvumā. Ievērojiet piesardzību, pļaujot malas, kurās ir izvietoti vadi.

Pirms ierīces lietošanas vai pacelšanas, izslēdziet ierīci.

13 Drošība

13.1 Vispārīgi norādījumi par drošību

Lai lietotāja rokasgrāmatu būtu vienkārši lietot, tā ir sastādīta atbilstoši tālāk aprakstītajai sistēmai.

- teksts *slīprakstā* ir teksts, kas tiek parādīts robotizētā zāles plāvēja displejā, vai atsauce uz citu lietotāja rokasgrāmatas nodaļu;

- Vārdi **treknrakstā** apzīmē robotizētā zāles plāvēja tastatūras pogas.
- Vārdi ar **LIELIEM BURTIEM** un *slīprakstā* attiecas uz galvenā slēdža pozīciju un dažādiem robotizētā zāles plāvēja darbības režīmiem.

13.1.1 SVARĪGI! PIRMS LIETOŠANAS UZMANĪGI IZLASIET. SAGLABĀJIET TURPMĀKĀM ATSAUCĒM

Operators ir atbildīgs par negadījumiem vai apdraudējumu, kas tiek radīts citiem cilvēkiem vai viņu īpašumam.

Plāvēju nedrīkst lietot personas (tostarp bērni) ar ierobežotām kustībām, maņu vai garīgiem traucējumiem un personas ar nepietiekamu lietošanas pieredzi vai zināšanām, izņemot gadījumus, kad par šo personu drošību atbildīgā persona šīs personas uzrauga vai ir atbilstoši instruējis. Uzraugiet, lai bērni nespēlētu ar plāvēju.

Šo plāvēju drīkst izmantot bērni no 8 gadu vecuma un cilvēki ar ierobežotām kustībām, maņu vai garīgiem traucējumiem vai bez attiecīgās pieredzes un zināšanām tikai tad, ja tos uzrauga vai instruē par ierīces drošu lietošanu un tie saprot iespējamo risku. Lietotāja vecums var būt norādīts vietējos noteikumos. Ierīces tīrīšanu un apkopes darbus bērni drīkst veikt tikai atbildīgās personas uzraudzībā.

Nekādā gadījumā nepieslēdziet barošanas bloku kontaktligzdai, ja spraudnis vai kabelis ir bojāts. Nodilis vai bojāts barošanas kabelis palielina strāvas trieciena risku.

Akumulatoru uzlādējiet tikai komplektācijā iekļautajā uzlādes stacijā. Nepareiza izmantošana var radīt elektrotraumu, pārkaršanu vai korodējoša šķidrums noplūdi no akumulatora. Elektroīta noplūdes gadījumā skalojiet skarto vietu ar ūdeni/neitralizējošu līdzekli; ja tas nonāk saskarē ar acīm, vērsieties pēc medicīniskās palīdzības.

Lietojiet tikai ražotāja ieteiktos oriģinālos akumulatorus. Izstrādājuma drošību nevarēs garantēt, ja izmantosiet neoriģinālos akumulatorus. Nelietojiet vienreiz lietojamās baterijas.

Akumulatora noņemšanas laikā plāvējs jāatvieno no barošanas bloka.



BRĪDINĀJUMS: Izmantojot nepareizi, robotizētais zāles plāvējs var radīt apdraudējumu.



BRĪDINĀJUMS: Nekad nelietojiet robotizēto zāles plāvēju, ja plaušanas zonā ir cilvēki (it īpaši bērni) vai mājdzīvnieki.



BRĪDINĀJUMS: Turiet rokas un kājas drošā attālumā no rotējošiem nažiem. Ja dzinējs darbojas, netuviniet plaukstas un pēdas plāvēja korpusam.

Uz zīmēm ir jābūt šādam tekstam: **Brīdinājums!**
Automātiskais zāles plāvējs! Netuvojieties ierīcei!
Uzraugiet bērnus!

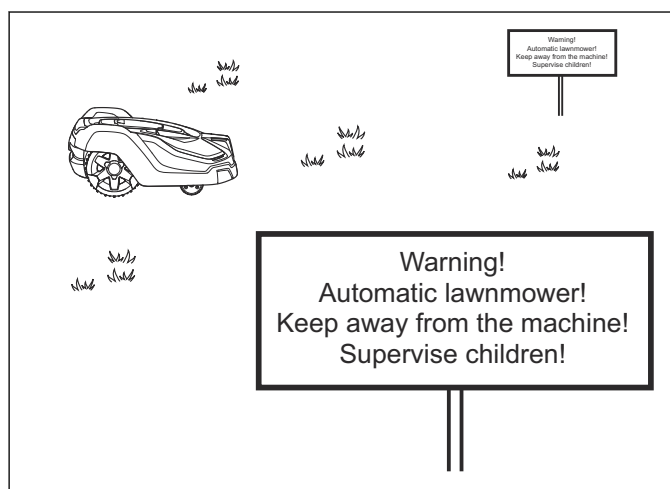

13.2 Lietošana

- Šis robotizētais zāles plāvējs ir paredzēts plašu un līdzenu zālienu plaušanai. To drīkst lietot tikai ar ražotāja ieteikto aprīkojumu. Visi citi lietošanas veidi ir nepareizi. Precīzi ievērojiet ražotāja norādījumus par lietošanu/apkopi.
- Ja robotizētais zāles plāvējs tiek lietots sabiedriskā vietā, ap darba vietu ir jāizvieto brīdinājuma zīmes.

- Ja plaušanas zonā atrodas cilvēki (it īpaši bērni) vai dzīvnieki, izmantojiet funkciju **PARK** (NOVIETOT) vai izslēdziet galveno slēdzi. Ieteicams robotizēto zāles plāvēju ieprogrammēt, lai tas darbotos laikā, kad darba zona ir brīva, piemēram, naktī.

- Robotizēto zāles plāvēju drīkst lietot, apkopt un remontēt tikai personas, kuras pilnībā pārzina tā tehniskās īpašības un drošības noteikumus. Lūdzu, rūpīgi izlasiet šo lietotāja rokasgrāmatu un pārliedcinieties, vai pirms robotizētā zāles plāvēja lietošanas esat izpratis visus norādījumus.
- Nav atļauts mainīt robotizētā zāles plāvēja sākotnējo konstrukciju. Par visām izmaiņām esat atbildīgs tikai un vienīgi jūs.
- Pārbaudiet, vai zālājā neatrodas akmeņi, zari, darbarīki, rotaļlietas vai kādi citi priekšmeti, kas var sabojāt nažus. Robotizētais zāles plāvējs var aizķerties aiz zālājā esošiem priekšmetiem, un pirms plaušanas turpināšanas tos nepieciešams noņemt. Pirms nosprostojuma novēršanas vienmēr ieslēdziet galveno slēdzi pozīcijā 0.

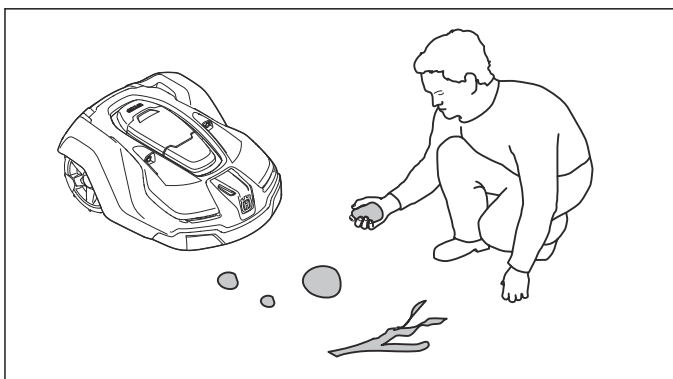

- Iedarbiniet robotizēto zāles plāvēju atbilstoši norādījumiem. Kad galvenais slēdzis ir iestatīts pozīcijā 1, netuviniet plaukstu un pēdas rotējošajiem nažiem. Nekad nenovietojiet rokas un pēdas zem robotizētā zāles plāvēja.
- Nepieskarieties bīstamām kustīgām daļām, piemēram, nažu diskam, kamēr tas nav pilnībā apstājies.
- Nekad neceliet robotizēto zāles plāvēju un nenēsājiet to apkārt, kad galvenais slēdzis atrodas pozīcijā 1.
- Neļaujiet to izmantot personām, kuras nezina kā darbojas robotizētais zāles plāvējs.
- Robotizētais zāles plāvējs nedrīkst sadurties ar cilvēkiem vai citām dzīvām būtnēm. Ja zāles plāvēja ceļā ir cilvēki vai citas dzīvas būtnes, plāvējs nekavējoties jāaptur.
- Neko nenovietojiet uz robotizētā zāles plāvēja vai tā uzlādes stacijas.
- Nepieļaujiet robotizētā zāles plāvēja lietošanu, ja tam ir bojāts aizsargs, nažu disks vai korpuss. To nedrīkst lietot, ja ir bojāti naži, skrūves, uzgriežņi vai vadi. Nepievienojiet ierīcei bojātu kabeli un nepieskarieties bojātam kabelim, kamēr tas nav atvienots no strāvas avota.
- Neizmantojiet robotizēto zāles plāvēju, ja nedarbojas galvenais slēdzis.
- Kad plāvējs netiek izmantots, vienmēr izslēdziet to, izmantojot galveno slēdzi. Robotizēto zāles plāvēju var iedarbināt tikai tad, kad galvenais slēdzis ir iestatīts pozīcijā 1 un ievadīts pareizs PIN kods.

- Robotizēto zāles plāvēju nedrīkst izmantot, kad darbojas smidzinātāji. Izmantojiet taimera funkciju, lai plāvējs un smidzinātājs nedarbotos vienlaicīgi.
- Husqvarna negarantē pilnīgu robotizētā zāles plāvēja saderību ar citām bezvadu sistēmām, piemēram, tālvadības pultīm, radio raidītājiem, dzirdes aparātiem, dzīvniekiem paredzētām zemē ierokamām radio sētām vai līdzīgām sistēmām.
- Plāvēja trauksmes signāls ir ļoti skaļš. Ievērojiet piesardzību, it īpaši gadījumos, ja lietojat robotizēto zāles plāvēju telpās.
- Metāla priekšmeti zemē (piemēram, dzelzsbetons vai kurmju slazdi) var apturēt plāvēju. Metāla priekšmeti var izraisīt robežvada signāla traucējumus, tādējādi apturot plāvēju.
- Robotizēto zāles plāvēju nedrīkst izmantot, ja apkārtējā temperatūra ir zemāka par 0 °C vai augstāka par 50 °C. Pretējā gadījumā ierīce var tikt sabojāta.

14 Uzstādīšana

14.1 Barošanas bloka pievienošana

Labāko barošanas bloka atrašanās vietu iespējams noteikt, ņemot vērā šādus aspektus:

- Tuvu uzlādes stacijai.
- Aizsardzība pret lietu.
- Aizsardzība pret tiešu saules staru iedarbību.

Barošanas bloks jānovieto labi vēdināmā vietā zem jumta. Ja barošanas bloks ir pieslēgts strāvas kontaktligzdai ārpus telpām, tam jābūt piemērotam izmantošanai ārpus telpām. Pieslēdzot barošanas bloku sienas kontaktligzdai, ieteicams izmantot noplūdes aizsargslēdzi.



BRĪDINĀJUMS: Attiecas uz ASV/Kanādu. Ja strāvas avots ir uzstādīts ārpus telpām: elektriskās strāvas trieciena risks. Uzstādīt tikai pie segtas A klases GFCI kontaktligzdas (RCD), kurai ir ūdensdrošs korpuss, ar ievietotu vai izņemtu kontaktspraudņa vāciņu.

Nevienu barošanas bloka daļu nedrīkst mainīt vai pārveidot. Piemēram, zemsprieguma kabeli nedrīkst ne saīsināt, ne pagarināt. Kā papildaprīkojums ir pieejami 3 m vai 20 m gari zemsprieguma kabeli.



BRĪDINĀJUMS: Nekādā gadījumā neuzstādiet barošanas bloku tādā augstumā, kur tas var tikt iegremdēts ūdenī (vismaz 30 cm no zemes). Aizliegts uzstādīt barošanas bloku uz zemes.

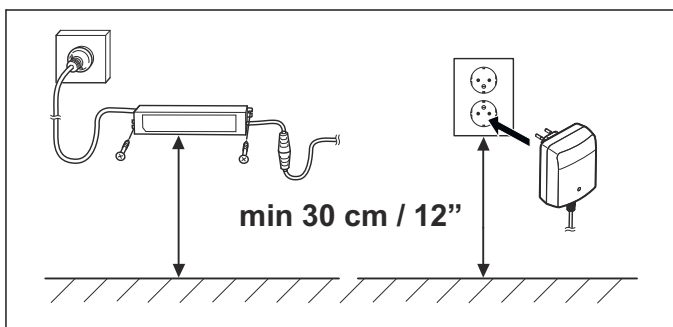

BRĪDINĀJUMS: Nevienu barošanas bloka daļu nekādos apstākļos nedrīkst mainīt vai pārveidot. Zemsprieguma kabeli nedrīkst ne saīsināt, ne pagarināt.



BRĪDINĀJUMS: Pirms uzlādes stācijas tīrīšanas vai robežvada remonta, atvienojiet strāvas vadu no uzlādes stācijas.



BRĪDINĀJUMS: Novietojiet zemsprieguma kabeli un noregulējiet griešanas augstumu tā, lai nažu diskam piestiprinātie naži nevarētu ar to saskarties.

Papildinformāciju par pareizu uzstādīšanu skatiet lietotāja rokasgrāmatas pilnās versijas sadaļā

Uzstādīšana Husqvarna tīmekļa vietnē www.husqvarna.com.

14.2 Vadības panelis

Visas robotizētā zāles plāvēja komandas un iestatījumi tiek norādīti, izmantojot vadības paneli. Visām funkcijām var piekļūt, izmantojot dažādas izvēlnes.

Vadības panelis sastāv no displeja un tastatūras. Visa informācija ir redzama displejā un ievadīta, izmantojot pogas.

Displeja teksti rokasgrāmatā ir redzami angļu valodā, bet izstrādājuma displejā teksts būs redzams izvēlētajā valodā.

14.3 Displejs Automower 105

Kad ir nospiesta poga **STOP** (Apturēt) un atvērta vāks, tiek parādīts darbības logs, kurā redzams laiks, izvēlētais darbības režīms, pļaušanas ilgums (stundās), akumulatora statuss un taimera iestatījums.

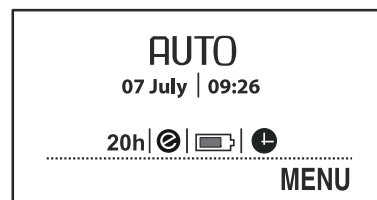

- Pulkstenī tiek rādīts pašreizējais laiks.
- Datums norāda uz pašreizējo datumu.
- Darbības stundu skaits norāda stundu skaitu, sākot no dienas, kad tika uzsākta robotizētā zāles plāvēja izmantošana. Laiks, cik daudz robotizētais zāles plāvējs ir pavadījis pļaujot vai uzlādes stācijas meklēšanai, tiek skaitīts kā darbības laiks.
- **AUTO** (Automātiski), **MAN** (Manuāli) vai **HOME** (Mājas) parāda, kurš darbības režīms ir izvēlēts.
- Akumulatora statuss rāda atlikušo akumulatora uzlādes līmeni.
- Ja robotizētais zāles plāvējs darbojas **ECO režīmā**, tiek rādīts EKO simbols.
- Pulksteņa simbols norāda, kad ir veikti taimera iestatījumi. Melnais pulksteņa simbols norāda, ka robotizētais zāles plāvējs nedrīkst pļaut taimera iestatījumu dēļ.
- Teksts **MENU** (Izvēlne) norāda, ka galvenajai izvēlnei var piekļūt, nospiežot vairāku izvēļu pogu zem teksta.

14.4 Tastatūra Automower 105

Tastatūrā ir 4 pogu grupas.

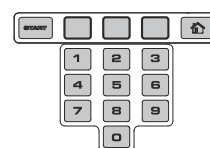

- Pogu **START** izmanto, lai iedarbinātu robotizēto zāles plāvēju. Parasti tā ir pēdējā poga, kas tiek nospiesta pirms pārsega aizvēršanas.
- 3 **vairāku izvēju pogas** piedāvā dažādas funkcijas atkarībā no tā, kura izvēlnes struktūras daļa ir atvērta. Pogas funkcija tiek parādīta displeja apakšā.
- **Ciparu pogas** tiek izmantoti, piemēram, lai ievadītu PIN kodu vai veiktu laika iestatījumus.
- Uz **darbības izvēles** pogas ir attēlots mājas simbols. Nospiežot pogu, displejā parādās izvēlētais darbības režīms.

14.5 Displejs Automower 310/315/315X/420/430X/440/450X

Pēc pogas **STOP** nospiešanas un vāka atvēršanas tiek parādīta tālāk norādītā informācija.



- Informācija par darbību, piemēram, *READY* (Gatavs), *MOWING* (Pļaušana), *PARKED* (Novietots) vai *TIMER* (Taimeris). Ja robotizētais zāles plāvējs nedarbojas nevienā režīmā, piemēram, ja galvenais slēdzis ir tikko ieslēgts, tiek parādīts uzraksts *READY* (Gatavs). Ja tiek nospiesta poga **STOP**, robotizētā zāles plāvēja displejā tiek rādīta darbība, ko tas veica pirms apturēšanas, piemēram, *MOWING* (Pļaušana) vai *SEARCHING* (Meklēšana).
- Datums un pulkstenis rāda pašreizējo laiku.
- Modelim Automower 315X/430X/450X Satelīta simbols tiek rādīts, ja ir aktivizēta GPS atbalstītā navigācija. Simbols (A) tiek rādīts, kad robotizētais zāles plāvējs ir izveidojis savienojumu ar pietiekamu GPS satelītu skaitu. Simbols (B) tiek rādīts, kad robotizētais zāles plāvējs nav izveidojis savienojumu ar pietiekamu GPS satelītu skaitu. Simbols (A) mirgo, kamēr robotizētais zāles plāvējs darbojas pirmās dienas, jo tas apkopo GPS informāciju par uzstādīšanu.



- Ja robotizētais zāles plāvējs darbojas *ECO režīmā*, tiek rādīts EKO simbols.
- Melna pulksteņa simbols (A) tiek rādīts, kad pļaušana nav atļauta taimera iestatījumu dēļ. Ja pļaušana nav atļauta iestatījuma *Laikapstākļu taimeris* dēļ, tiek rādīts simbols (B). Ja ir izvēlēts darbības režīms *Ignorēt taimeri*, tiek rādīts simbols (C).

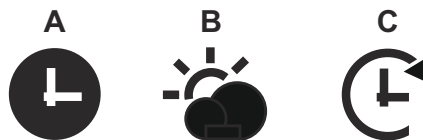

- Akumulatora statuss rāda atlikušo akumulatora uzlādes līmeni. Ja robotizētais zāles plāvējs tiek uzlādēts, mirgo arī akumulatora simbols (A). Ja robotizētais zāles plāvējs ir ievietots uzlādes stacijā, bet netiek veikta tā uzlāde, tiek rādīts simbols (B).



- Augstuma regulēšanas iestatījums tiek rādīts kā skalas/ciparu vērtība.
- Informāciju par Automower Connect@Home sk. *Automower Connect@Home lpp. 37*. Kad ir izveidots savienojums ar viedtālruni, robotizētā zāles plāvēja displejā tiek rādīta Bluetooth® bezvadu sakaru ikona.



14.6 Tastatūra Automower 310/315/315X/420/430X/440/450X

Tastatūrā ir 6 pogu grupas.

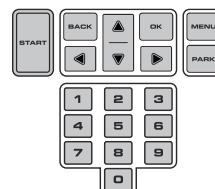

- Pogu **START** izmanto, lai iedarbinātu robotizēto zāles plāvēju. Parasti tā ir pēdējā poga, kas tiek nospiesta pirms pārsega aizvēršanas.
- Pogas **BACK** (Atpakaļ) un **OK** (Labi) izmanto, lai pārvietotos izvēlnē. Poga **OK** tiek arī lietota, lai apstiprinātu iestatījumus.
- **Bulttaustiņi** tiek lietoti, lai navigētu izvēlnē un lai veiktu dažu iestatījumu opciju izvēli.
- Poga **MENU** (Izvēlne) tiek lietota, lai atvērtu galveno izvēlni.
- Pogu **PARK** (Novietošana) izmanto, lai liktu robotizētajam zāles plāvējam atgriezties uzlādes iekārtā.
- **Ciparu pogas** izmanto, lai ievadītu iestatījumus, piemēram, PIN kodu, laiku vai izejas virzienu.

14.7 Izvēlņu struktūra

Modeļa Automower 105 galvenajā izvēlnē ir pieejamas 4 opcijas. Modelim Automower 310 ir 6 opcijas, un modelim Automower 315/315X ir 7 opcijas. Modeļa

Automower 420/430X/440/450X galvenajā izvēlnē ir pieejamas 8 opcijas.

14.8 Apakšizvēlnes

Katrai izvēlnei ir vairākas apakšizvēlnes. Izmantojot apakšizvēlnes, iespējams piekļūt visām funkcijām, lai pielāgotu robotizētā zāles plāvēja iestatījumus.

Atsevišķās apakšizvēlnēs ir iespējas, kas atzīmētas ar ķeksīti kreisajā pusē. Tas nozīmē, ka šīs iespējas ir atlasītas. Atzīmējiet izvēles rūtiņu vai noņemiet atzīmi, nospiežot **OK**.

14.9 Pārlūkošana starp izvēlnēm

Lai pārlūkotu galveno izvēlni un apakšizvēlnes, izmantojiet vairāku izvēļu pogas (Automower 105) un **bulthaustiņus** (Automower 310/315/315X/420/430X/440/450X). Ievadiet vērtības un laikus, izmantojot ciparu pogas, un apstipriniet katru atlasi ar vairāku izvēļu pogu **OK**. Nospiediet pogu **BACK** (Atpakaļ), lai izvēlnē pārietu vienu līmeni augstāk, vai arī 2 sekundes turiet nospiestu pogu **HOME** (Sākums, Automower 105) vai **MENU** (Izvēlne, Automower 310/315/315X/420/430X/440/450X), lai pārietu tieši uz galveno izvēlni.

14.10 Galvenais vadības panelis



Taimeris

Lai panāktu iespējami labāku pļaušanas rezultātu, nepļaujiet zālienu pārāk bieži. Attiecīgi ir svarīgi arī ierobežot darbības laiku, izmantojot taimera funkciju, ja darba zona ir mazāka par robotizētā zāles plāvēja darbību. Taimera funkcija arī lieliski noder, lai noteiktu, kad robotizētais zāles plāvējs nedrīkst pļaut, piemēram, laikā, kad dārzā rotaļājas bērni.



Griešanas augstums

Attiecas uz modeli Automower 420/430X/440/450X

Griešanas augstumu var regulēt robežās no MIN (1) līdz MAX (9). Pirmās nedēļas laikā pēc jaunas uzstādīšanas pļaušanas augstumam ir jābūt iestatītam uz MAX, lai nesabojātu loka vadu. Pēc tam katru nedēļu pļaušanas augstumu var samazināt, līdz ir sasniegts vēlamais pļaušanas augstums.



Drošība

Šajā izvēlnē var pielāgot iestatījumus, kas saistīti ar drošību un savienojumu starp robotizēto zāles plāvēju un uzlādes staciju. Var izvēlēties kādu no 3 drošības līmeņiem: *Low* (Zema), *Medium* (Vidēja), *High* (Augsta).



Ziņojumi

Attiecas uz modeli Automower 310/315/315X/420/430X/440/450X

Šajā izvēlnē var izlasīt iepriekšējos kļūdu un informācijas ziņojumus. Attiecībā uz dažiem visbiežāk sastopamajiem kļūdu ziņojumiem ir pieejami ieteikumi un padomi kļūmes novēršanai.



Laikapstākļu taimeris

Attiecas uz modeli Automower 315/315X/420/430X/440/450X

Izmantojot šo funkciju robotizētais zāles plāvējs var automātiski pielāgot pļaušanas laiku, ņemot vērā zāles augšanas ātrumu. Ja laikapstākļi ir labvēlīgi zāles augšanai, robotizētais zāles plāvējs pārvietojas biežāk, bet, kad zāle aug lēnāk, robotizētais zāles plāvējs automātiski pavada mazāk laika, pļaujot zāli.



Uzstādīšana

Šo izvēlnes funkciju izmanto, lai pielāgotu uzstādīšanu. Daudzām darba vietām nav nepieciešams mainīt rūpnīcas iestatījumu, bet atkarībā no zālāja sarežģītības pakāpes, lai uzlabotu pļaušanas rezultātu, iestatījumus iespējams mainīt manuāli.



Iestatījumi

Izmantojot šo izvēlni, var izmainīt robotizētā zāles plāvēja vispārīgos iestatījumus, piemēram, datumu un laiku. Var arī ieslēgt/izslēgt ekonomisko režīmu *ECO mode* un apļveida pļaušanas režīmu *Spiral cutting*, kā arī saglabāt iestatījumus dažādos profilos (*Profiles*, tikai modelim Automower 315/315X/420/430X/440/450X).



Piederumi

Attiecas uz modeli Automower 310/315/315X/420/430X/440/450X

Šajā izvēlnē var norādīt robotizētā zāles plāvēja piederumu iestatījumus, piemēram, Automower Connect vai Automower Connect@Home. Lai uzzinātu, kādi piederumi ir pieejami jūsu robotizētajam zāles plāvējam, sazinieties vietējo Husqvarna pārstāvi.

15 Darbība

15.1 Darbības atlase Automower 105

Vairākkārt nospiediet pogu **Operation selection** (Darbības izvēle), lai izvēlētos kādu no trim darbības režīmiem.

- **HOME.** Sūta robotizēto zāles plāvēju uz uzlādes staciju. Tas saglabājas, līdz tiek izvēlēts cits darbības režīms. Darbību logā tiek parādīts teksts Home. Kad akumulators ir pilnībā uzlādēts, robotizētais zāles plāvējs neizbrauc no uzlādes stacijas un nesāk plaut, kamēr nav izvēlēts darbības režīms **AUTO** (Automātiski).
- **AUTO.** Standarta automātiskas darbības režīms, kad robotizētais zāles plāvējs plaušanu un uzlādi veic automātiski.
- **MAN.** Plaujot papildu apgabalus, jāizmanto iestatījums **MAN**. Ja ir izvēlēts iestatījums **MAN** un robotizētais zāles plāvējs tiek ieslēgts, kad tas atrodas zālājā, tas plauj, līdz izlādējas akumulators. Pēc tam tas apstājas, un tiek parādīts ziņojums Needs manual charging (Nepieciešama manuāla uzlāde). Tad robotizētais zāles plāvējs manuāli jānogādā uz uzlādes staciju, un pēc uzlādes arī manuāli jāiedarbina. Ja robotizētais plāvējs tiek uzlādēts režīmā **MAN**, tas vispirms pilnībā uzlādēsies, tad pavisams aptuveni 20-cm projām no uzlādes stacijas un apstāsies. Tas norāda, ka plāvējs ir uzlādēts un gatavs sākt plaušanu.

15.2 Darbības izvēle Sākt Automower 310/315/315X/420/430X/440/450X

Kad poga **START** ir nospiesta, var izvēlēties tālāk norādītās darbību izvēles.

- **MAIN AREA** (Galvenā zona). Standarta darbības režīms, kurā robotizētais zāles plāvējs plaušanu un uzlādi veic automātiski.

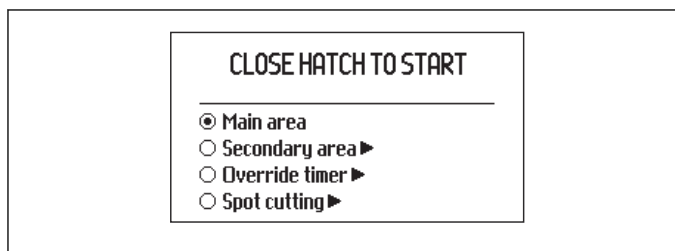

- **SECONDARY AREA** (Papildu zona). Plaujot papildu zonas, jāizmanto šis iestatījums.

Ja robotizētais zāles plāvējs tiek uzlādēts papildu zonas režīmā, tas vispirms pilnībā uzlādējas, pēc tam pavisams aptuveni 50 cm prom no uzlādes stacijas un apstājas. Tas norāda, ka plāvējs ir uzlādēts un gatavs sākt plaušanu. Ja pēc uzlādes ir jāveic plaušana galvenajā darba zonā, pirms robotizētā zāles plāvēja ievietošanas uzlādes stacijā ieteicams pārslēgties uz darbības režīmu *Galvenā zona*.

- **VERRIDE TIMER** (Ignorēt taimeri). Atlasot taimera ignorēšanas režīmu, visus veiktos taimera iestatījumus var uz laiku ignorēt. *Taimeri var ignorēt* uz 24 stundām vai 3 dienām.

- **SPOT CUTTING** (Punktu plaušana, nav pieejama modelim Automower 310). Robotizētais zāles plāvējs pārvietojas apļveidā, lai nopļautu zāli vietā, kur tā ir plauta mazāk nekā citās dārza daļās.

Funkciju *Punktu plaušana* aktivizē ar pogu **START**. Nospiežot **bultiņu pa labi** un pēc tam norādot režīmu *Main Area* (Galvenā zona) vai *Secondary Area* (Papildu zona), varat izvēlēties, kā robotizētajam zāles plāvējam turpināt darbu pēc plaušanas pabeigšanas.

15.3 Darbības atlase Novietot Automower 310/315/315X/420/430X/440/450X

Nospiežot pogu **PARK** (Novietošana), var izvēlēties tālāk norādītās darbības.

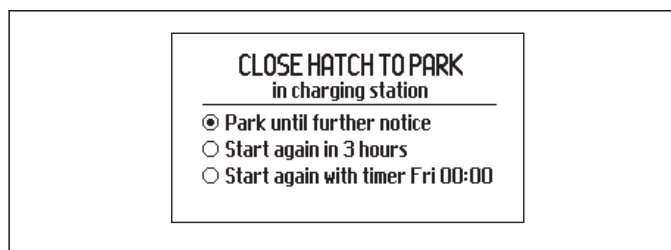

- **NOVIETOT LĪDZ TĀLĀKAI KOMANDAI.** Robotizētais zāles plāvējs paliek uzlādes stacijā, līdz tiek atlasīts cits darbības režīms, nospiežot pogu **START**.
- **ATSĀKT PĒC 3H.** Robotizētais zāles plāvējs trīs stundas paliek uzlādes stacijā un pēc tam automātiski tiek atjaunots parastais darbības režīms. Šis darbības atlase ir piemērota, kad nepieciešams darbības pārtraukums, piemēram, lai veiktu īslaicīgu laistīšanu vai pavadītu laiku zālājā.
- **SĀKT AR NĀKAMO TAIMERI.** Robotizētais zāles plāvējs paliek uzlādes stacijā, līdz tiek aktivizēts nākamais taimera iestatījums. Šis darbības atlase ir piemērota, ja vēlaties atcelt aktīvo plaušanas ciklu un ļaut robotizētajam zāles plāvējam palikt uzlādes stacijā līdz nākamajai dienai. Šī iespēja netiek rādīta, ja nav iestatīti taimeri.

15.4 Savienojamība

Ar robotizēto zāles plāvēju var sazināties, izmantojot mobilo lietotni Automower Connect. Lietotne Automower Connect ir pieejama viedtālruniņiem un planšetdatoriem (Apple un Android). Pēc Automower Connect aktivizēšanas robotizētā zāles plāvēja ekrānā tiek parādītas jaunas ikonas. Detalizētu informāciju sk. *Lietotāja rokasgrāmatas pilnā versija lpp. 25*.

15.4.1 Automower Connect

Lietotne Automower Connect ir iekļauta modelim Automower 315X/430X/450X un pieejama kā papildu piederums modelim Automower 310/315/420/440.

Lietojot Automower Connect, plāvēja izvēlnes sistēma ir pieejama viedtālrunī, kur to var ērti lasīt un attāli mainīt plāvēja iestatījumus. Izmantojot šo lietotni, varat saņemt informāciju par plāvēja Automower pašreizējo statusu, kā arī nosūtīt komandas robotizētajam zāles plāvējam

no jebkuras vietas pasaulē. Nozagšanas gadījumā varat saņemt brīdinājumu un noteikt plāvēja atrašanās vietu. Dažās valstīs lietotne Automower Connect netiek atbalstīta reģionā izmantoto mobilo tīklu sistēmu dēļ. Lai iegūtu plašāku informāciju, sazinieties ar vietējo Husqvarna izplatītāju.

15.4.2 Automower Connect@Home

Iekļauts modelim Automower 310/315/420/440.

Automower Connect@Home neliela darbības rādiusa bezvadu tehnoloģiju Bluetooth® saziņai ar robotizēto zāles plāvēju. Tas nozīmē, ka varat sazināties ar robotizēto zāles plāvēju, kamēr atrodaties sakaru darbības zonā. Kad ir izveidots savienojums ar viedtālruni, robotizētā zāles plāvēja displejā tiek rādīta Bluetooth bezvadu sakaru ikona. Automower Connect@Home funkcijas līdzinās Automower Connect funkcijām, tomēr funkciju klāsts ir mazāks; tiek izmantota tā pati lietotne.

15.4.3 Darba sākšana

Lejupielādējiet lietotni Automower Connect (attiecas arī uz Automower Connect@Home) pakalpojumā AppStore vai GooglePlay. Pēc lietotnes lejupielādes varat norādīt e-pasta adresi un paroli, lai izveidotu kontu. Uz norādīto e-pasta adresi tiks nosūtīts validācijas e-pasta ziņojums. Lai validētu savu kontu, 24 stundu laikā izpildiet e-pasta ziņojumā sniegtos norādījumus. Ja nevalidēsiet kontu 24 stundu laikā, tas būs jāizveido vēlreiz. Kad konts lietotnē ir izveidots, varat robotizēto zāles plāvēju savienot pārī ar viedtālruni.

15.4.4 Pāra savienojuma izveide ar Automower Connect

Izvēlieties funkciju *Accessories > Automower Connect > Pairing > New pairing* (Piederumi > Automower Connect > Savienojumi pārī > Jauns pāra savienojums). Kad lietotnē tiek parādīts aicinājums ievadīt kodu, ievadiet sešciparu kodu, kas redzams robotizētā zāles plāvēja displejā. Programmā ievadiet arī plāvēja nosaukumu. Lietotne Automower Connect vienmēr ir savienota ar robotizēto zāles plāvēju, kamēr vien viedtālrunis atrodas mobilā tīkla darbības zonā, robotizētais zāles plāvējs ir uzlādēts un galvenais slēdzis atrodas pozīcijā 1.

15.4.5 Pāra savienojuma izveide ar Automower Connect@Home

Viedtālrunī aktivizējiet bezvadu savienojumu Bluetooth®. Izvēlieties funkciju *Accessories > Automower Connect@Home > New pairing* (Piederumi > AMC@Home > Jauna savienošana pārī) un izpildiet lietotnē redzamos norādījumus. Kad robotizētais zāles plāvējs un viedtālrunis ir savienoti pārī, tie automātiski izveido savienojumu katru reizi, kad atrodaties uztveršanas zonā (Automower Connect@Home). Ja vēlaties izveidot savienojumu ar robotizēto zāles plāvēju, neveidojot kontu, jūs joprojām varat izmantot Automower Connect@Home, lietotnes sākuma ekrānā izvēloties opciju Remote HMI.

15.5 Griešanas augstuma regulēšana

Ja zāle ir gara, ļaujiet robotizētajam zāles plāvējam sākt pļaut maksimālajā (MAX) pļaušanas augstumā. Līdzko zāle ir īsāka, varat pakāpeniski pazemināt pļaušanas augstumu.



IEVĒROJIET: Pirmās nedēļas pēc uzstādīšanas, pļaušanas augstumam jābūt iestatītam uz MAX, lai nesabojātu robežvadu. Pēc tam katru nākamo nedēļu pļaušanas augstumu samazinot, līdz sasniegts vēlams pļaušanas augstums.

15.5.1 Automower 105

Griešanas augstumu var regulēt robežās no MIN (2) līdz MAX (5). Pļaušanas augstuma regulēšana:

1. Lai apturētu robotizēto zāles plāvēju un atvērtu pārsegu, nospiediet pogu **STOP**.
2. Pagrieziet augstuma regulēšanas pogu vajadzīgajā pozīcijā. Izvēlēto pozīciju parāda oranžas krāsas stabiņš uz augstuma regulēšanas indikatora.

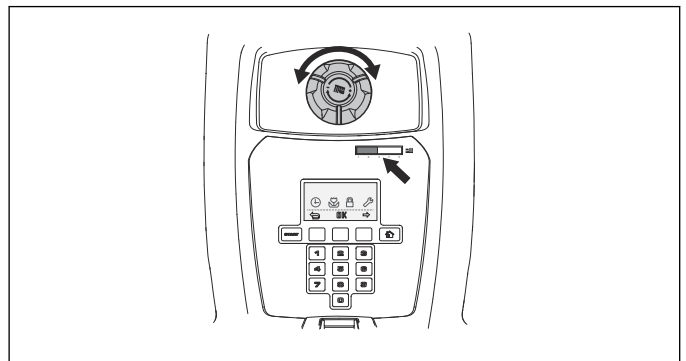

15.5.2 Automower 310/315/315X

Griešanas augstumu var regulēt 9 pakāpēs, robežās no MIN-(2) līdz MAX-(6).

1. Lai apturētu robotizēto zāles plāvēju un atvērtu augstuma regulēšanas pārsegu, nospiediet pogu **STOP**.
2. Pagrieziet pogu nepieciešamajā pozīcijā. Pagrieziet pogu pulksteņrādītāja kustības virzienā, lai palielinātu pļaušanas augstumu, un pretēji pulksteņrādītāja kustības virzienam, lai to samazinātu. Bultiņa atrodas pretī izvēlētajās pozīcijas atzīmei uz korpusa.
3. Aizveriet pārsegu.

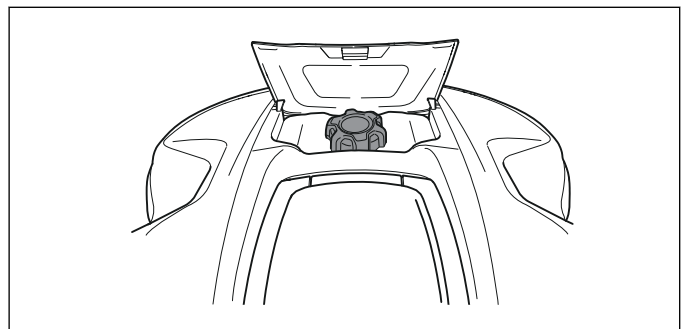

15.5.3 Automower 420/430X/440/450X

Griešanas augstumu var regulēt 9 pakāpēs, robežās no MIN līdz MAX.

1. Lai apturētu robotizēto zāles pļāvēju un atvērtu pārsegu, nospiediet pogu **STOP**.
2. Lai atvērtu galveno izvēlni, nospiediet pogu **MENU** (Izvēlne).
3. Ar bulttaustiņiem pārvietojiet kursoru un izvēlieties opciju *Cutting height* (Pļaušanas augstums).
4. Nospiediet **OK**.

16 Tehniskā apkope

16.1 Tīrīšana

Ir svarīgi uzturēt robotizēto zāles plāvēju tīru. Ja pie robotizētā zāles plāvēja ir pielipis liels daudzums zāles, tam ir grūtāk pārvietoties pa slīpām virsmām, tas darbojas sliktāk un ir pakļauts lielākam nolietojumam. Labākam darba rezultātam un ilgākam kalpošanas laikam, regulāri pārbaudiet un tīriet robotizēto zāles plāvēju un nomainiet nodilušās detaļas, ja nepieciešams. Ieteicams tīrīt ar mīkstu birsti.

Lai mazinātu robotizētā zāles plāvēja un tā uzlādes stacijas elektrisko detaļu bojājumu risku, ja pastāv pērkona negaisa risks, iesakām atvienot visus savienojumus ar uzlādes staciju (strāvas padeves kabeli, robežvadu un virzošo vadu).



BRĪDINĀJUMS: Apveļot robotizēto zāles plāvēju otrādi, galvenajam slēdzim vienmēr jābūt stāvoklī 0.

Apkopjot zāles plāvēja šasiju, piemēram, tīrot vai mainot nažus, galvenajam slēdzim vienmēr jābūt pārslēgtam stāvoklī 0.



IEVĒROJIET: Nekādā gadījumā robotizētā zāles plāvēja tīrīšanai neizmantojiet augstspiediena mazgātāju vai pat tekošu ūdeni. Tīrīšanai nedrīkst izmantot šķīdinātājus.

16.2 Akumulators

Akumulatoram nav nepieciešama apkope, taču tam ir ierobežots darbmužs, kas ir 2–4 gadi.

Akumulatora darbmužs ir atkarīgs no sezonas un tā, cik stundas dienā robotizētais zāles plāvējs tiek izmantots. Gara sezona vai ilgas darba stundas katru dienu, nozīmē to, ka akumulators jāmaina biežāk.



BRĪDINĀJUMS: Uzlādējiet robotizēto zāles plāvēju tikai tam paredzētā uzlādes stacijā. Nepareiza izmantošana var radīt strāvas triecienu, pārkaršanu vai korodējoša šķidrums noplūdi no akumulatora. Elektrolīta noplūdes gadījumā skalojiet skarto vietu ar ūdeni, ja tas nonāk saskarē ar acīm u.c. ķermeņa daļām, vērsieties pēc palīdzības pie ārsta.



BRĪDINĀJUMS: Izmantojiet tikai oriģinālos ražotāja akumulatorus. Lietojot neoriģinālus akumulatorus, nevar garantēt izstrādājuma drošību. Nelietojiet vienreiz lietojamās baterijas.



IEVĒROJIET: Pirms akumulatoru novietot ziemas uzglabāšanai, tas pilnībā jāuzlādē. Ja akumulators nav pilnībā uzlādēts, tas var sabojāties vai pat kļūt nederīgs.

Ja pēc akumulatora uzlādes robotizētais zāles plāvējs darbojas īsāku laiku nekā parasti, tas nozīmē, ka akumulators noveco un drīz būs jāmaina. Ja robotizētais zāles plāvējs ļauj atbilstoši norādītajam periodam, akumulators nav jāmaina.

Lai nomainītu akumulatoru, sazinieties ar vietējo Husqvarna izplatītāju.

16.3 Nažu nomaīņa



BRĪDINĀJUMS: Vienmēr izmantojiet atbilstošus nažus un skrūves. Husqvarna var garantēt drošību tikai tad, ja tiek lietoti oriģinālie naži. Ja tiek nomainīti tikai naži un izmantotas vecās skrūves, var gadīties, ka skrūve nodilst tieši pļaušanas laikā. Tā rezultātā naži var tikt izsviesti no korpusa apakšdaļas un radīt smagas traumas.



BRĪDINĀJUMS: Izmantojiet aizsargcimdus.

Drošības nolūkā nomainiet nodilušas vai bojātas daļas. Pat tad, ja naži nav bojāti, tie ir regulāri jāmaina, lai nodrošinātu vislabāko pļaušanas rezultātu un zemu enerģijas patēriņu.

Robotizētajam zāles plāvējam ir 3 naži, kas pieskrūvēti pie nažu diska. Visi 3-naži un skrūves ir jāmaina vienlaikus, lai panāktu sabalansētu pļaušanas sistēmu.

Lietojiet oriģinālos Husqvarna nažus, uz kuriem ir iegravēts Husqvarna logotips; sk. *Garantijas noteikumi* lpp. 46.

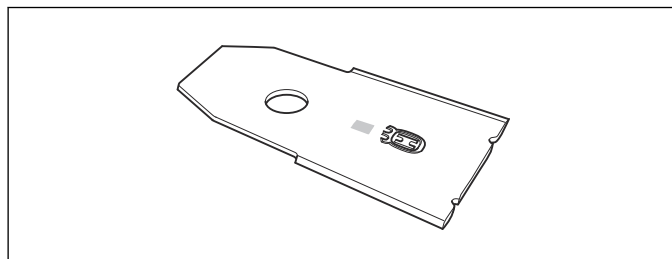

16.3.1 Nažu nomaīņa

1. Pārslēdziet galveno slēdzi stāvoklī 0.
2. Apveliet robotizēto zāles plāvēju otrādi. Novietojiet robotizēto zāles plāvēju uz mīkstas un tīras virsmas, lai nesaskrāpētu korpusu un pārsegu.
3. Pagrieziet aizsargplāksni tā, lai tās atveres atrastos pretī nažu skrūvēm.
4. Izskrūvējiet trīs skrūves. Izmantojiet plakano vai krustenisko skrūvgriezi.
5. Noņemiet katru nazi un izskrūvējiet skrūves.
6. Piestipriniet jaunus nažus un ieskrūvējiet jaunās skrūves.
7. Pārliecinieties, vai naži griežas brīvi.

17 Problēmu novēršana

17.1 Problēmu novēršana

Kļūmes gadījumā displejā parādās ziņojums. Detalizētu informāciju par ziņojumiem skatiet lietotāja rokasgrāmatas pilnajā versijā Husqvarna tīmekļa vietnē www.husqvarna.com. Ja ziņojums tiek parādīts bieži vai joprojām nevarat atrast kļūmes iemeslu, sazinieties ar izplatītāju.

Pārrāvumi robežvadā parasti rodas kabeļa neapzinātu fizisku bojājumu rezultātā, piemēram, veicot dārza darbus ar lāpstu. Pārrāvumi tāpat var būt saistīti ar lielu nosprigojumu vada ieklāšanas laikā. Vada bojājumu var noteikt, pakāpeniski samazinot robežvada attālumu, kur varētu būt bojājums, līdz ir palikusi pavisam īsa vada daļa. Skatiet lietotāja rokasgrāmatas pilno versiju Husqvarna tīmekļa vietnē (www.husqvarna.com).

17.1.1 Gaismas indikators uzlādes stacijā

Ja uzstādītā ierīce pilnībā darbojas, indikators uzlādes stacijā deg vai mirgo zaļā krāsā. Ja deg citas krāsas indikators, skatiet traucēju meklēšanas norādījumus zemāk.

Papildinformācija ir pieejama www.husqvarna.com. Ja nepieciešama papildu palīdzība, sazinieties ar vietējo Husqvarna izplatītāju.

Gaisma	Cēlonis	Veicamās darbības
<i>Nemainīgi degoša zaļā gaisma</i>	Labi signāli	Nav jāveic nekādas darbības
<i>Mirgojoša zaļā gaisma</i>	Signāli ir kvalitatīvi, un <i>ECO režīms</i> ir ieslēgts.	Nav jāveic nekādas darbības. Lai iegūtu papildinformāciju par <i>ECO režīmu</i> , skatīt šeit: <i>Lietotāja rokasgrāmatas pilnā versija lpp. 25.</i>
<i>Mirgojoša zila gaisma</i>	Robežvads nav savienots ar uzlādes staciju..	Pārbaudiet, vai robežvada konektori ir pareizi savienoti ar uzlādes staciju. Skatiet šeit: <i>Lietotāja rokasgrāmatas pilnā versija lpp. 25.</i>
	Robežvada pārrāvums.	Atrodiet pārrāvumu. Nomainiet bojātā robežvada daļu ar jaunu robežvadu un savienojiet tos ar oriģinālo savienotāju.
<i>Mirgojoša sarkana gaisma</i>	Uzlādes stacijas antenas pārrāvums.	Sazinieties ar vietējo Husqvarna izplatītāju.
<i>Pastāvīgi degoša sarkana gaisma</i>	Bojājums shēmas platē vai nepiemērota barošana uzlādes stacijā. Bojājumus drīkst novērst autorizētā servisa centra pārstāvis.	Sazinieties ar vietējo Husqvarna izplatītāju.

18 Transportēšana, glabāšana un utilizēšana

18.1 Transportēšana

Uz ietvertajiem litija jonu akumulatoriem attiecas Bīstamo preču likumdošanas prasības. Komerciālajiem transportlīdzekļiem, piemēram, trešo pušu vai ekspeditoru transportlīdzekļiem, ir jāievēro īpašas prasības attiecībā uz iepakojumu un marķējumu. Lai sagatavotu ierīci nosūtīšanai, konsultējieties ar bīstamo materiālu speciālistu. Lūdzu, ievērojiet arī valsts likumus, kuros var būt noteiktas detalizētākas prasības.

Ar līmlenti aizsedziet atvērtos kontaktus un iepakojiet akumulatoru tā, lai tas nevarētu iepakojumā pārvietoties. Transportēšanas laikā nostipriniet produktu

18.1.1 Robotizētā zāles plāvēja pacelšana un pārvietošana

Lai to droši paņemtu no darba zonas vai novietotu tajā, rīkojieties, kā aprakstīts tālāk.

1. Lai apturētu robotizēto zāles plāvēju, nospiediet pogu **STOP**. Ja ir iestatīts vidējs vai augsts drošības līmenis (*Lietotāja rokasgrāmatas pilnā versija lpp. 25*), ir jāievada PIN kods. PIN kodā ir četri cipari, un tas jāiestata, kad pirmo reizi lietojot robotizēto zāles plāvēju. Skatiet šeit: *Lietotāja rokasgrāmatas pilnā versija lpp. 25*.
2. Pārslēdziet galveno slēdzi pozīcijā 0.

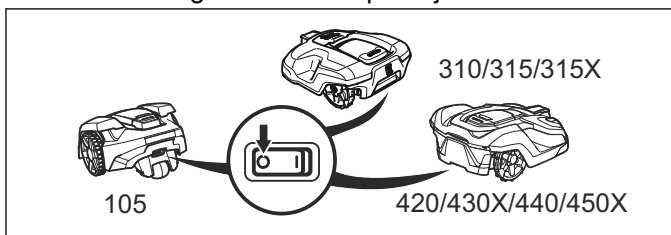

3. Nesiet robotizēto zāles plāvēju aiz tā apakšdaļā esošā roktura tā, lai nažu disks atrastos tālāk no ķermeņa.

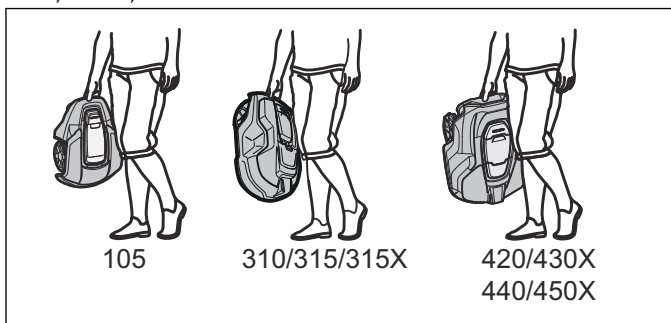

IEVĒROJIET: Neceliet robotizēto zāles plāvēju, kad tas ir ievietots uzlādes stacijā. Tādējādi var sabojāt uzlādes staciju un/vai robotizēto zāles plāvēju. Nospiediet pogu **STOP** un pirms robotizētā zāles plāvēja pacelšanas izvelciet to no uzlādes stacijas.

18.2 Glabāšana ziemā

18.2.1 Robotizētais zāles plāvējs

Pirms robotizēto zāles plāvēju novietot ziemas uzglabāšanai, tas rūpīgi jānotīra. Skatiet šeit: *Tīrīšana lpp. 39*.

Lai garantētu akumulatora funkcionalitāti un ilgu kalpošanas laiku, pirms to novietot ziemas uzglabāšanai, ir svarīgi pilnībā to uzlādēt. Novietojiet robotizēto zāles plāvēju uzlādes stacijā ar atvērtu pārsegu un nogaidiet, līdz akumulatora ikona displejā norāda, ka akumulators ir pilnībā uzlādēts. Pēc tam iestatiet galveno slēdzi pozīcijā 0.

Pārbaudiet piederumus, piemēram, nažus un aizmugurējo riteņu gultņu nodilumu. Ja nepieciešams, salabojiet piederumus, lai nākamajā sezonā robotizētais zāles plāvējs būtu gatavs darbam.

Glabāšanas laikā robotizētajam zāles plāvējam jābūt novietotam uz visiem riteņiem un jāatrodas sausā, no sala pasargātā vietā. Ieteicams plāvēju glabāt oriģinālajā iepakojumā. Robotizēto zāles plāvēju var pakārt pie sienas uz Husqvarna oriģinālā sienas pakaramā. Papildinformāciju par pieejamajiem sienas pakaramajiem, lūdziet vietējam Husqvarna izplatītājam.



IEVĒROJIET: Pirms akumulatoru novietot ziemas uzglabāšanai, tas pilnībā jāuzlādē. Ja akumulators nav pilnībā uzlādēts, tas var sabojāties vai pat kļūt nederīgs.

18.2.2 Uzlādes stacija

Uzlādes staciju un barošanas bloku uzglabājiet telpās. Robežvadu un virzošo vadu var atstāt ieraktu zemē.

1. Atvienojiet uzlādes staciju no strāvas avota.
2. Pavelciet konektora mēlīti uz aukšu un atvienojiet to.
3. Atvienojiet no uzlādes stacijas robežvada un virzošā vada kontaktus.

Vadu gali ir jāaizsargā pret mitrumu, novietojot tos, piemēram, traukā ar smērvielu.

Ja uzlādes staciju nav iespējams uzglabāt iekštelpās, tai visu ziemu ir jābūt pievienotai pie strāvas, ierobežojošā vada un virzošā vada.

18.3 Informācija par vidi

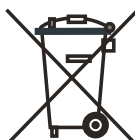

Simbols uz Husqvarna robotizētā zāles plāvēja norāda, ka no šī izstrādājuma nevar atbrīvoties kā no sadzīves atkritumiem. Tas ir jānodod piemērotā pārstrādes centrā, lai pārstrādātu tā elektroniskās detaļas un akumulatoru. Pirms izstrādājuma nodošanas atkritumos izņemiet tā akumulatoru.

Informāciju par akumulatora demontēšanu skatiet lietotāja rokasgrāmatas pilnajā versijā Husqvarna tīmekļa vietnē.

Nodrošinot, ka šis izstrādājums tiek pareizi pārstrādāts, varat palīdzēt novērst iespējamo negatīvo ietekmi uz vidi un cilvēkiem. Pretējā gadījumā šis izstrādājums var tikt utilizēts nepareizi.

Lai uzzinātu vairāk par šī izstrādājuma pārstrādi, sazinieties ar vietējo pašvaldību, atkritumu pārstrādes uzņēmumu vai veikalu, kurā iegādājāties šo izstrādājumu.

19 Tehniskie dati

19.1 Automower 105/310/315/315X

Izmēri	Automower 105	Automower 310	Automower 315	Automower 315X
Garums, cm	55	63	63	63
Platums, cm	39	51	51	51
Augstums, cm	25	25	25	25
Svars, kg	6,9	9,2	9,2	10,1

Elektrosistēma	Automower 105	Automower 310	Automower 315	Automower 315X
Akumulators, litija jonu, 18 V/2,1 Ah, Art. Nr.	586 57 62-01, 586 57 62-02	584 85 28-01, 584 85 28-02	584 85 28-01, 584 85 28-02	584 85 28-01, 584 85 28-02
Strāvas padeve, V/28 V līdzstrāva	100–240	100–240	100–240	100–240
Zemsprieguma kabeļa garums, m	10	10	10	10
Vidējais elektroenerģijas patēriņš maksimālas izmantošanas laikā	5 kWh mēnesī 600 m ² lielā darba zonā	8 kWh mēnesī 1000 m ² lielā darba zonā	10 kWh mēnesī 1500 m ² lielā darba zonā	10 kWh mēnesī 1600 m ² lielā darba zonā
Uzlādes strāva, A, līdzstrāva	1,3	1,3	1,3	1,3
Vidējais plaušanas laiks, min	65	70	70	70
Vidējais uzlādes laiks, min	50	60	60	60

Bojāts robežas vads	Automower 105	Automower 310	Automower 315	Automower 315X
Darba frekvenču josla, Hz	300-80000	300-80000	300-80000	300-80000
Maksimālā radiofrekvences jauda, mW, ja garums ir 60 m ²³	< 25	< 25	< 25	< 25

Trokšņa ietekme uz vidi ir mērīta kā skaņas jauda ²⁴	Automower 105	Automower 310	Automower 315	Automower 315X
Noteiktais skaņas jaudas trokšņa līmenis, dB(A)	58	58	58	58
Trokšņu emisijas nenoteiktības gadījumi, K _{WA} , dB (A)	3	2	2	2
Garantētais skaņas intensitātes līmenis	61	60	60	60
Skaņas spiediena trokšņa līmenis pie operatora auss, dB(A) ²⁵	47	47	47	47

²³ Maksimālā aktīvā izejas jauda uz antenām frekvenču joslā, kurā darbojas radioiekārta.

²⁴ Deklarācija par trokšņu emisiju atbilst standartam EN 50636-2-107:2015. Atbilstoši EK direktīvai 2000/14/EK trokšņa emisija apkārtņē ir mērīta kā trokšņa jauda (L_{WA}). Garantētais skaņas jaudas līmenis ietver variāciju darbības procesā, kā arī variāciju no testa koda par 1–3 dB(A).

²⁵ Skaņas spiediena trokšņa nenoteiktības gadījumi K_{pA}, 2–4 dB(A)

Pļaušana	Automower 105	Automower 310	Automower 315	Automower 315X
Pļaušanas sistēma	3 uz ass rotējoši pļaušanas asmeņi			
Asmens motora ātrums, apgriezieni minūtē	2900	2300	2300	2300
Elektroenerģijas patēriņš pļaušanas laikā, W +/- 20%	20	25	25	25
Pļaušanas augstums, cm	2–5	2–6	2–6	2–6
Pļaušanas platums, cm	17	22	22	22
Šaurākā iespējamā eja, cm	60	60	60	60
Pļaušanas zonas maksimālais slīpums, %	25	40	40	40
Ierobežojošā vada maksimālais izliekums, %	15	15	15	15
Ierobežojošā vada maksimālais garums, m	400	800	800	800
Virzošā vada maksimālais garums, m	200	400	400	400
Darba kapacitāte, m ² +/- 20%	600	1000	1500	1600

IP klasifikācija	Automower 105	Automower 310	Automower 315	Automower 315X
Robotizētais zāles pļāvējs	IPX4	IPX4	IPX4	IPX4
Uzlādes stacija	IPX1	IPX1	IPX1	IPX1
Barošanas bloks	IPX4	IPX4	IPX4	IPX4

Husqvarna AB negarantē pilnīgu saderību starp robotizētā zāles pļāvēja un citu veidu bezvadu sistēmām, piemēram, tālvadības pultīm, radio raidītājiem, dzirdes aparātiem, dzīvniekiem paredzētu ieraktu elektrisko nožogojumu un tam līdzīgi.

19.2 Automower 420/430X/440/450X

Izmēri	Automower 420	Automower 430X	Automower 440	Automower 450X
Garums, cm	72	72	72	72
Platums, cm	56	56	56	56
Augstums, cm	31	31	31	31
Svars, kg	11,5	13,2	12,0	13,9

Elektrosistēma	Automower 420	Automower 430X	Automower 440	Automower 450X
Akumulators, litija jonu, 18 V/2,1 Ah, Art. Nr.	580 68 33-01, 580 68 33-02	588 14 64-01	588 14 64-01 (2 gab.)	588 14 64-01 (2 gab.)
Strāvas padeve, V/28 V līdzstrāva	100–240	100–240	100–240	100–240
Zemsprieguma kabeļa garums, m	10	10	10	10
Vidējais elektroenerģijas patēriņš maksimālas izmantošanas laikā	17 kWh mēnesī 2200 m ² lielā darba zonā	18 kWh mēnesī 3200 m ² lielā darba zonā	20 kWh mēnesī 4000 m ² lielā darba zonā	23 kWh mēnesī 5000 m ² lielā darba zonā
Uzlādes strāva, A, līdzstrāva	2.2	4.2	7	7
Vidējais pļaušanas laiks, min	75	145	290	270
Vidējais uzlādes laiks, min	50	50	60	60

Bojāts robežas vads	Automower 420	Automower 430X	Automower 440	Automower 450X
Darba frekvenču josla, Hz	300-80000	300-80000	300-80000	300-80000
Maksimālā radiofrekvences jauda, mW, ja garums ir 60 m ²⁶	< 25	< 25	< 25	< 25

Trokšņa ietekme uz vidi ir mērīta kā skaņas jauda ²⁷	Automower 420	Automower 430X	Automower 440	Automower 450X
Noteiktais skaņas jaudas trokšņa līmenis, dB (A)	57	57	56	58
Trokšņu emisijas nenoteiktības gadījumi, K _{WA} , dB (A)	1	1	1	1
Garantētais skaņas intensitātes līmenis	58	58	56	59
Skaņas spiediena trokšņa līmenis pie operatora auss, dB (A) ²⁸	46	46	45	47

Pļaušana	Automower 420	Automower 430X	Automower 440	Automower 450X
Pļaušanas sistēma	3 uz ass rotējoši pļaušanas asmeņi			
Asmens motora ātrums, apgriezieni minūtē	2300	2300	2300	2300
Elektroenerģijas patēriņš pļaušanas laikā, W +/- 20%	30	30	30	35
Pļaušanas augstums, cm	2-6	2-6	2-6	2-6
Pļaušanas platums, cm	24	24	24	24
Šaurākā iespējamā eja, cm	60	60	60	60
Pļaušanas zonas maksimālais slīpums, %	45	45	45	45
Ierobežojošā vada maksimālais izliekums, %	15	15	15	15
Ierobežojošā vada maksimālais garums, m	800	800	800	800
Virzošā vada maksimālais garums, m	400	400	400	400
Darba kapacitāte, m ² +/- 20%	2200	3200	4000	5000

IP klasifikācija	Automower 420	Automower 430X	Automower 440	Automower 450X
Robotizētais zāles pļāvējs	IPX4	IPX4	IPX4	IPX4
Uzlādes stacija	IPX1	IPX1	IPX1	IPX1
Barošanas bloks	IPX4	IPX4	IPX4	IPX4

Husqvarna AB negarantē pilnīgu saderību starp robotizētā zāles pļāvēja un citu veidu bezvadu sistēmām, piemēram, tālvadības pultīm, radio raidītājiem, dzirdes aparātiem, dzīvniekiem paredzētu ieraktu elektrisko nožogojumu un tamlīdzīgi.

²⁶ Maksimālā aktīvā izejas jauda uz antenām frekvenču joslā, kurā darbojas radioiekārta.

²⁷ Deklarācija par trokšņu emisiju atbilst standartam EN 50636-2-107:2015. Atbilstoši EK direktīvai 2000/14/EK trokšņa emisija apkārtņē ir mērīta kā trokšņa jauda (L_{WA}). Garantētais skaņas jaudas līmenis ietver variāciju darbības procesā, kā arī variāciju no testa koda par 1-3 dB(A).

²⁸ Skaņas spiediena trokšņa nenoteiktības gadījumi K_{pA}, 2-4 dB(A)

20.1 Garantijas noteikumi

Husqvarna garantē šī izstrādājuma funkcionalitāti divus gadus (no iegādes brīža). Garantija attiecas uz nopietniem materiālu vai ražošanas defektiem. Garantijas darbības laikā mēs nomainām izstrādājumu vai salabojam to bez maksas, ja ir izpildīti šādi nosacījumi:

- Robotizēto zāles plāvēju un uzlādes staciju drīkst izmantot tikai un vienīgi saskaņā ar lietotāja rokasgrāmatā sniegtajiem norādījumiem. Šī ražotāja garantija neietekmē esošās lietotāja garantijas prasības pret izplatītāju/pārdevēju.
- Lietotāji vai neautorizētas trešās personas nedrīkst remontēt produktu.

Bojājumu veidu piemēri, kas netiek iekļauti garantijā:

- Bojājumi, ko izraisījis ūdens, uzsūcoties no robotizētā zāles plāvēja apakšējās daļas. Šādus bojājumus parasti rada tīrīšanas vai apūdeņošanas sistēmas vai atveres/ieplakas darba zonā, kur lietus laikā veidojas ūdens uzkrājumi.
- Bojājumi, ko izraisījis zibens.
- Bojājumi, kas radušies neatbilstošas akumulatora uzglabāšanas vai lietošanas rezultātā.
- Tāda akumulatora radītie bojājumi, kas nav Husqvarna oriģinālais akumulators.
- Bojājumi, kas radušies, ja netiek lietotas Husqvarna oriģinālās rezerves daļas un piederumi, piemēram, naži un uzstādīšanas materiāli.
- Bojājums loka vadā.
- Bojājumi, kuru cēlonis ir izstrādājuma vai tā strāvas padeves neautorizētas izmaiņas vai pārveidošana.

Naži tiek uzskatīti par vienreizlietojamiem produktiem, tādēļ tie neietilpst garantijā.

Ja jūsu Husqvarna robotizētais zāles plāvējs izmetis kļūdu, sazinieties ar vietējo Husqvarna izplatītāju, lai saņemtu tālākās norādes. Sazinoties ar vietējo Husqvarna izplatītāju, turiet tuvumā čeku un robotizētā zāles plāvēja sērijas numuru.

21 EK atbilstības deklarācija

21.1 EK atbilstības deklarācija

Husqvarna AB, SE-561 82 Huskvarna, Zviedrija, tālr. Nr.: +46-36-146500, apliecina, ka robotizētie zāles pļāvēji Husqvarna Automower® 105, Husqvarna Automower® 310, Husqvarna Automower® 315, Husqvarna Automower® 315X, Husqvarna Automower® 420, Husqvarna Automower® 430X, Husqvarna Automower® 440 un Husqvarna Automower® 450X, sākot ar 2017. gada 36. nedēļas sērijas numuriem un turpmākiem (gada un nedēļas skaitlis, kam seko sērijas numurs, ir skaidri norādīts uz datu plāksnītes), atbilst prasībām, kas noteiktas šajā PADOMES DIREKTĪVĀ:

- direktīva par mehānismiem **2006/42/EK**.
 - Īpašas prasības attiecībā uz robotizētajiem zāles pļāvējiem, kas darbojas ar akumulatoru, **EN 50636-2-107: 2015**.
 - Elektromagnētiskie lauki **EN 62233: 2008**.
- Direktīva **2011/65/ES** "par dažu bīstamu vielu izmantošanas ierobežošanu".
- Direktīva **2000/14/EK** par āra aprīkojuma trokšņa emisiju. Informāciju par trokšņa emisiju un pļaušanas platumu skatiet arī sadaļā *Tehniskie dati /pp. 43*.

Husqvarna Automower® 105 (sertifikāts 01/901/176): Informētā valsts iestāde 0404, SMP Svensk Maskinprovning AB, Fyrisborgsgatan 3, SE-754 50 Uppsala, Sweden ir sagatavojusi ziņojumu par atbilstības novērtēšanu saskaņā ar Eiropas Padomes 2000. gada 8. maija direktīvas 2000/14/EK "par trokšņa emisiju apkārtējā vidē" VI pielikumu.

Husqvarna Automower® 310/315 (sertifikāts 01/901/225), **Husqvarna Automower® 315X** (sertifikāts 01/901/286) un **Husqvarna Automower® 420/430X/440/450X** (sertifikāts 01/901/201): Informētā valsts iestāde 0404, SMP Svensk Maskinprovning AB, Box 7035, SE-750 07 Uppsala, Sweden ir sagatavojusi ziņojumu par atbilstības novērtēšanu saskaņā ar Eiropas Padomes 2000. gada 8. maija direktīvas 2000/14/EK "par trokšņa emisiju apkārtējā vidē" VI pielikumu.

- Direktīva "par radioiekārtām" **2014/53/ES**. Ir piemēroti šādi standarti:
 - **Gala melnraksts 303 447 v1.1.1 (2017-06)**

Elektromagnētiskā saderība:

- **ETSI EN 301 489-1 versija 2.1.0)**

Ierīcēm Husqvarna Automower® 310, Husqvarna Automower® 315, Husqvarna Automower® 315X, Husqvarna Automower® 420, Husqvarna Automower® 430X, Husqvarna Automower® 440 un Husqvarna Automower® 450X, kuras ir aprīkotas ar Automower® Connect moduli, arī:

- **EN 301 489-52 V1.1.1**
- **EN 301 511 V9.0.2** (radiofrekvenču spektra efektivitāte)

Ierīcēm Husqvarna Automower® 310, Husqvarna Automower® 315, Husqvarna Automower® 420 un Husqvarna Automower® 440 arī:

- **EN 300 328 melnraksts V2.1.1**



Husqvarna 2017-09-01

Larss Rüss (Lars Roos)

Global R&D Director, Electric category

(Pilnvarotais Husqvarna AB pārstāvis un atbildīgais par tehnisko dokumentāciju.)

TURINYS

23 Įvadas

23.1 Pastabos.....	49
23.2 Gaminio aprašas.....	49
23.3 Pajėgumas.....	49
23.4 Pjovimo būdas.....	49
23.5 Darbo metodas.....	49
23.6 Judėjimo kelias.....	50
23.7 Įkrovimo stoties paieška.....	50
23.8 Gaminio apžvalga Automower 105.....	51
23.9 Gaminio apžvalga Automower 310/315/315X.....	52
23.10 Gaminio apžvalga Automower 420/430X/ 440/450X.....	53
23.11 Simboliai ant produkto.....	54

24 Sauga

24.1 Bendrieji saugos nurodymai.....	55
24.2 Naudojimas.....	55

25 Įrengimas

25.1 Prijungimas prie maitinimo šaltinio.....	57
25.2 Valdymo skydelis.....	57
25.3 Ekranėlis Automower 105.....	57
25.4 Skydelis Automower 105.....	57
25.5 Ekranėlis Automower 310/315/315X/ 420/430X/440/450X.....	58
25.6 Skydelis Automower 310/315/315X/ 420/430X/440/450X.....	58
25.7 Meniu struktūra.....	58
25.8 Antriniai meniu.....	58
25.9 Meniu naršymas.....	59
25.10 Pagrindinis meniu.....	59

26 Naudojimas

26.1 Darbo režimo pasirinkimas Automower 105.....	60
26.2 Darbo režimo pasirinkimas. Paleidimas Automower 310/315/315X/420/430X/440/450X.....	60
26.3 Darbo režimo pasirinkimas. Stovėjimas Automower 310/315/315X/420/430X/440/450X.....	60
26.4 Ryšys.....	60
26.5 Pjovimo aukščio reguliavimas.....	61

27 Priežiūra

27.1 Valymas.....	62
27.2 Akumulatorius.....	62
27.3 Peilių keitimas.....	62

28 Gedimai ir jų šalinimas

28.1 Gedimai ir jų šalinimas.....	63
-----------------------------------	----

29 Transportavimas, saugojimas ir utilizavimas

29.1 Transportavimas.....	64
---------------------------	----

29.2 Laikymas žiemą.....	64
29.3 Aplinkos apsaugos informacija.....	64

30 Techniniai duomenys

30.1 Automower 105/310/315/315X.....	65
30.2 Automower 420/430X/440/450X.....	66

31 Garantija

31.1 Garantijos sąlygos.....	68
------------------------------	----

32 EB atitikties deklaracija

32.1 EB atitikties deklaracija.....	69
-------------------------------------	----

23.1 Pastabos

Serijos numeris:	
PIN kodas:	
Prekybos atstovas:	
Prekybos atstovo telefono numeris:	

Jei robotas vejamasis pavagiamas, būtina apie tai informuoti Husqvarna. Susisieki su vietos Husqvarna atstovu ir pateikite roboto vejamasis serijos numerį, kad jį galėtų tarptautinėje duomenų bazėje užregistruoti kaip pavogtą. Tai svarbus žingsnis robotų vejamasis apsaugos nuo vagysčių sistemoje, sumažinantis norą pirkti ar parduoti vogtus robotus vejamasis.

Gaminio serijos numeris sudarytas iš devynių skaitmenų. Jis nurodytas gaminio nominalių parametrų plokštelėje (ją rasite vidinėje dangčio dalyje) ir ant gaminio pakuotės.

www.husqvarna.com

23.2 Gaminio aprašas

Sveikiname pasirinkus išskirtinai aukštos kokybės gaminį. Jei norite išnaudoti visas „Husqvarna“ roboto vejamasis galimybes, turite žinoti, kaip jis veikia. Šioje naudojimo instrukcijoje glaustai pateikta svarbi informacija apie robotą vejamasis. Be šios naudojimo instrukcijos, daugiau informacinių filmų su instrukcijomis galite peržiūrėti Husqvarna interneto svetainėje www.husqvarna.com.

Atminkite, kad už nelaimingus atsitikimus arba pavojus, kurie gali kilti kitiems žmonėms arba jų turtui, atsako naudotojas.

Husqvarna nuolat tobulina savo gaminius ir todėl pasilieka sau teisę keisti jų konstrukciją, išvaizdą ir funkcijas be išankstinio pranešimo.

23.2.1 Išsami naudojimo instrukcija

Išsamią naudojimo instrukciją rasite Husqvarnasvetainėje www.husqvarna.com. Joje pateikta daugiau informacijos, pvz., montavimo, techninės priežiūros, nesklaidumų šalinimo nurodymai ir meniu struktūra.

23.3 Pajėgumas

Robotą vejamasis rekomenduojama naudoti vejose iki:

- 600 m²: Automower 105
- 1000 m²: Automower 310
- 1500 m²: Automower 315
- 1600 m²: Automower 315X
- 2200 m²: Automower 420
- 3200 m²: Automower 430X
- 4000 m²: Automower 440
- 5000 m²: Automower 450X

Robotu vejamasis nupjaunamo ploto dydis daugiausiai priklauso nuo peiliukų būklės ir tipo, žolės aukščio ir drėgmės. Taip pat svarbi ir sodo forma. Jeigu didžiąją sodo dalį sudaro atviros vejose, robotas vejamasis per valandą gali nupjauti daugiau nei tuo atveju, kai sode yra keli maži vejose plotai, atskirti medžiais, lysvėmis ir takais.

Pilnai įkrautas robotas vejamasis gali pjauti žolę nuo 60 iki 290 minučių, priklausomai nuo modelio, baterijos amžiaus bei vejose tankumo. Vėliau robotui vejamasis įkrauti reikės nuo 50 iki 90 minučių. Įkrovimo laikas, be kita ko, gali keistis priklausomai nuo aplinkos temperatūros.

23.4 Pjovimo būdas

Roboto vejamasis sistema remiasi veiksmingumo ir energijos taupymo principu. Skirtingai nuo daugelio įprastinių vejamasis, robotas vejamasis pjauna žolę, o ne kapoja ją. Dėl dažno pjovimo pagerinama žolės kokybė. Nėra būtina rinkti nupjautą žolę, o dėl smulkių nupjautos žolės lapelių reikės naudoti mažiau trąšų. Be to, neteršiamą aplinką, nereikalauja daug pastangų, o veja nuolat atrodo gerai prižiūrėta.

Rekomenduojama robotą vejamasis leisti dirbti daugiausia sausu oru, nes tuomet jis geriausiai pjauna žolę. Robotas vejamasis gali pjauti žolę ir lyjant, tačiau šlapia žolė lengvai prie jo prikimba ir didėja pavojus, kad jis nuslys nuo stačių šlaitų.

Norint kuo geriau nupjauti veją, peiliai turi būti geros būklės. Norint kiek galima ilgiau peilius išlaikyti aštrius, svarbu iš vejose pašalinti šakas, akmenukus ir kitus pašalinius daiktus.

Reguliariai keiskite peilius. Išsamesnės informacijos, kaip keisti peilius, žr. išsamią naudojimo instrukciją „Husqvarna“ svetainėje (www.husqvarna.com).

23.5 Darbo metodas

Teisingai ir saugiai pritvirtinkite kontūro ir gido kabelį. Išsamesnės informacijos apie tvirtinimą žr. išsamų naudotojo vadovą „Husqvarna“ svetainėje

Robotas vejamasis žolę pjauna automatiškai būdu. Jis nuolat pjauna arba kraunasi. Kai akumulatoriaus įkrovimo lygis tampa per žemas, robotas vejamasis pradeda ieškoti įkrovimo stoties. Robotas vejamasis nepjauna žolės, kai ieško įkrovimo stoties.

„Automower 315X/430X/450X“ naudodama GPS navigaciją pradės pjauti toje kiemo vietoje, kurioje buvo vėliausiai. Kituose modeliuose jums reikės rankiniu būdu

nustatyti išvažiavimo nustatymus, jei norėsite, kad veja būtų nupjauta lygiai, žr. išsamų naudotojo vadovą „Husqvarna“ svetainėje.

Kai robotas vejapjovė atsitrenkia į kliūtį arba priartėja prie kontūro kabelio, jis pavažiuoja atgal ir po to pasirenka kitą važiavimo kryptį. Jutikliai, esantys priekinėje ir galinėje dalyse pajunta, kai robotas vejapjovė priartėja prie kontūro kabelio. Prieš robotui vejapjovėi sustojant ir apsisukant, jo priekis visada išlenda už kontūro kabelio tam tikru atstumu. Prireikus galima keisti šį atstumą ir atsižvelgti į naudojimo vietą.

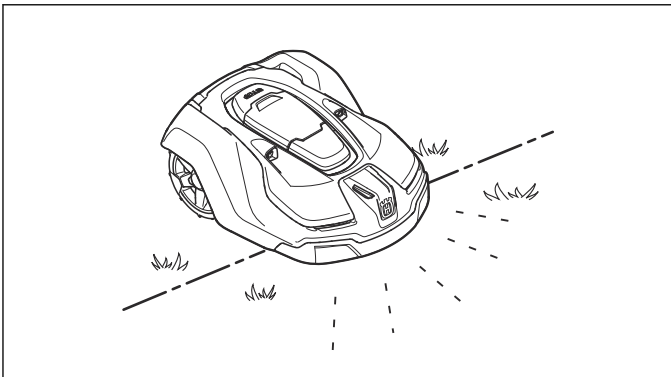

STOP mygtukas roboto vejapjovės viršuje dažniausiai naudojamas norint sustabdyti judantį robotą vejapjovę. Paspaudus **STOP** mygtuką, atsidaro dangtelis, po kuriuo yra valdymo skydelis. **STOP** mygtukas lieka įspaustas, kol dangtelis vėl uždaromas. Tai, kartu su **START** mygtuku, veikia kaip apsauga nuo netyčinio paleidimo.

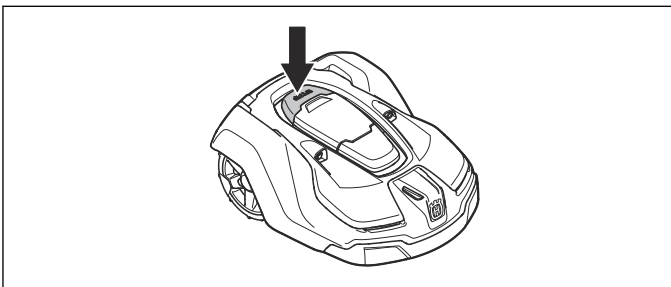

Pasižymėkite: Prieš uždarydami dangtelį, visuomet paspauskite **START** mygtuką, kad robotas vejapjovė

pradėtų dirbti. Jeigu **START** mygtukas nenuspaudžiamas, pasigirsta pranešimo signalas ir robotas vejapjovė nepajuda iš vietos.

Valdymo skydelyje roboto vejapjovės viršuje nustatomi visi roboto vejapjovės darbo parametrai.

Kai pirmą kartą pagrindinis jungiklis nustatomas į 1 padėtį, pradedama paleidimo seka, kurią sudaro tam tikras skaičius svarbių pagrindinių nustatymų, žr. *Pirmas paleidimas ir kalibravimas* išsamiaame naudotojo vadove, esančiame „Husqvarna“ svetainėje.

23.6 Judėjimo kelias

Robotas vejapjovė juda atsitiktiniu maršrutu, todėl judėjimo kelias niekada nesikartoja. Su šia pjovimo sistema, veja nupjaunama lygiai ir nelieka roboto vejapjovės pjovimo žymių.

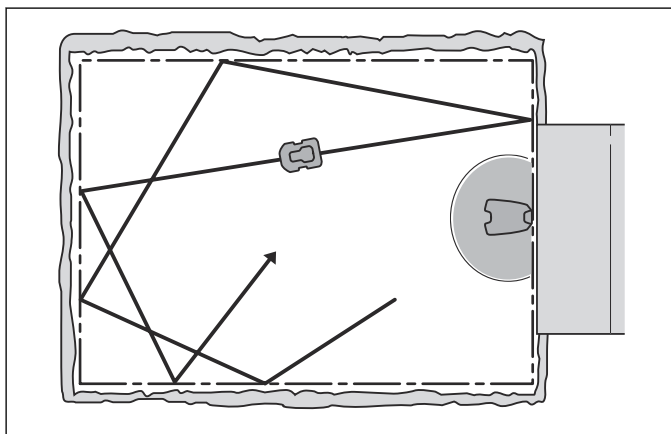

23.7 Įkrovimo stoties paieška

Galima nustatyti, kad „Automower 310/315/315X/420/430X/440/450X“ įkrovimo stoties ieškotų vienu iš 3 skirtingų būdų. Robotas vejapjovė naudoja šiuos 3 paieškos būdus ir suranda įkrovimo stotį kaip galėdamas greičiau, bet taip pat stengdamasis palikti kuo mažiau pėdsakų. Į įkrovimo stotį „Automower 105“ visada važiuoja pagal gido kabelį.

23.8 Gaminio apžvalga Automower 105

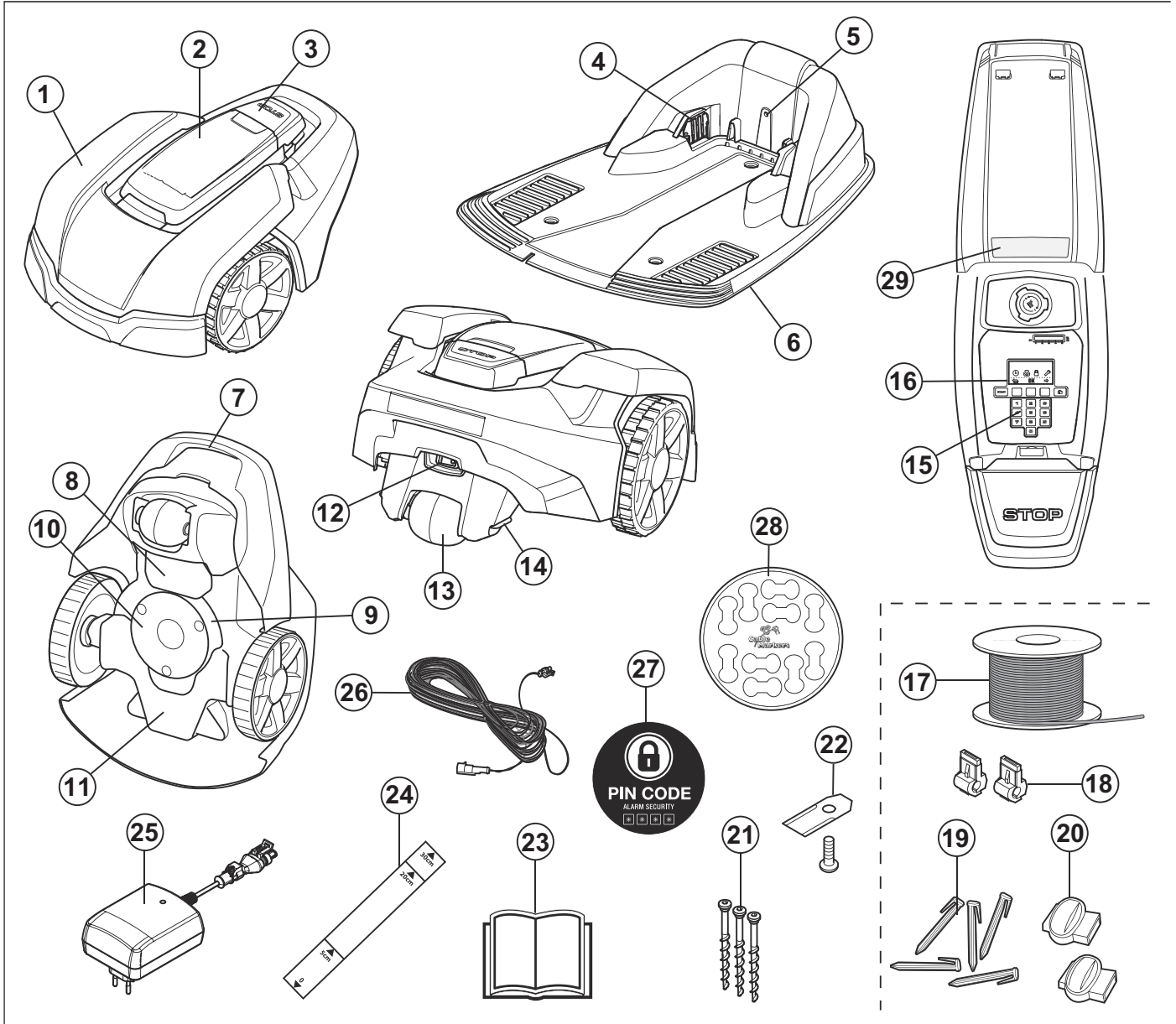

Skaičių paveikslėlyje reikšmės:

- | | |
|--|---|
| 1. Korpusas | 15. Klaviatūra |
| 2. Ekranas, klaviatūros ir pjovimo aukščio reguliavimo rankenėlės gaubtas | 16. Ekranėlis |
| 3. STOP mygtukas | 17. Kontūro ir gido kabeliai |
| 4. Kontaktinės juostelės | 18. Kontūro kabelio prijungimo prie įkrovimo stoties jungtis |
| 5. Įkrovimo stoties, kontūro kabelio ir gido kabelio veikimo patikros šviesos diodai | 19. Kuoliukai |
| 6. Įkrovimo stotis | 20. Jungiamoji kontūro kabelio mova |
| 7. Nešimo rankena | 21. Varžtai įkrovimo stočiai pritvirtinti |
| 8. Baterijos gaubtas | 22. Papildomi peiliai |
| 9. Peilių diskas | 23. Naudojimo instrukcija ir greitis vadovas |
| 10. Praslydimo plokštė | 24. Matuoklis kontūro kabeliui įrengti (atlaužiamas nuo dėžės matuoklis) |
| 11. Važiuklės dėžutė su elektronikos įtaisais, baterija ir varikliais | 25. Maitinimo šaltinis (skirtingose rinkose maitinimo šaltinio išvaizda gali skirtis) |
| 12. Pagrindinis jungiklis | 26. Žemos įtampos kabelis |
| 13. Galinis ratas | 27. Įspėjimo apie pavojų lipdukas |
| 14. Įkrovimo kontaktas | 28. Laidų žymės |
| | 29. Nominaliųjų parametrų plokštelė |

23.9 Gaminio apžvalga Automower 310/315/315X

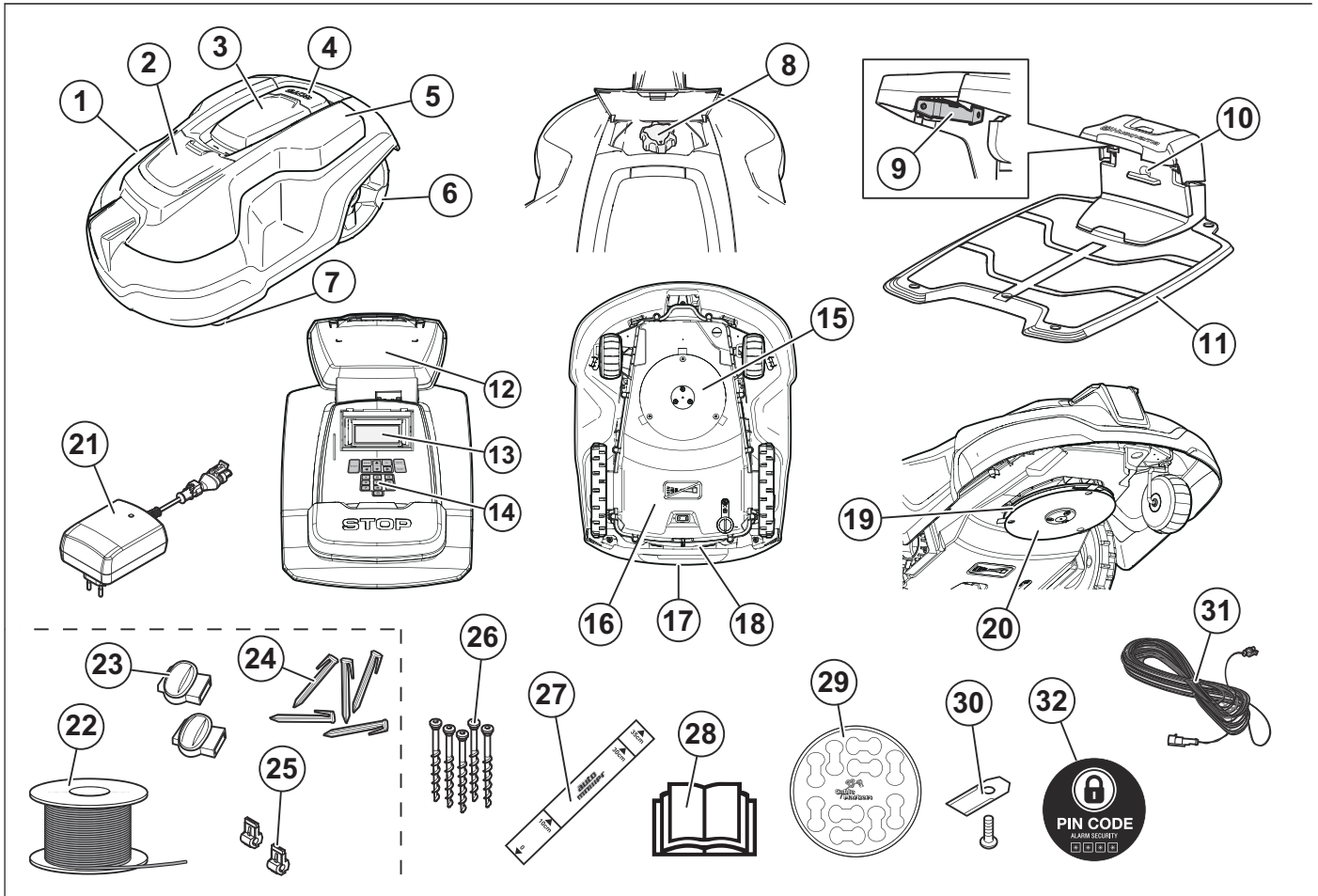

Skaičių paveikslėlyje reikšmės:

- | | |
|---|---|
| 1. Korpusas | 17. Rankenėlė |
| 2. Pjovimo aukščio reguliatoriaus dangtelis | 18. Pagrindinis jungiklis |
| 3. Ekranas ir klaviatūros dangtelis | 19. Peilių diskas |
| 4. STOP mygtukas | 20. Praslydimo plokštė |
| 5. Keičiamas dangtelis | 21. Maitinimo šaltinis (skirtingose rinkose maitinimo šaltinio išvaizda gali skirtis) |
| 6. Užpakaliniai ratai | 22. Kontūro ir gido kabeliai ²⁹ |
| 7. Priekiniai ratai | 23. Jungiamosios kontūro kabelio movos ³⁰ |
| 8. Pjovimo aukščio reguliavimas | 24. Kuoliukai ³¹ |
| 9. Kontaktinės juostelės | 25. Kontūro kabelio jungtis ³² |
| 10. Įkrovimo stoties, kontūro kabelio veikimo patikros šviesos diodai | 26. Varžtai įkrovimo stočiai pritvirtinti |
| 11. Įkrovimo stotis | 27. Liniuotė kontūro kabeliui įrengti (atlaužiama nuo dėžės liniuotė) |
| 12. Nominaliųjų parametrų plokštelė | 28. Naudojimo instrukcija ir greitis vadovas |
| 13. Ekranas | 29. Laidų žymės |
| 14. Klaviatūra | 30. Papildomi peiliai |
| 15. Pjovimo sistema | 31. Žemos įtampos kabelis |
| 16. Važiuklės korpusas su elektronikos įtaisais, baterija ir varikliais | 32. Įspėjimo apie pavojų lipdukas |

²⁹ Yra atskirai įsigyjama montavimo komplekto dalis.

³⁰ Žr. 1 pastabą

³¹ Žr. 1 pastabą

³² Žr. 1 pastabą

23.10 Gaminio apžvalga Automower 420/430X/440/450X

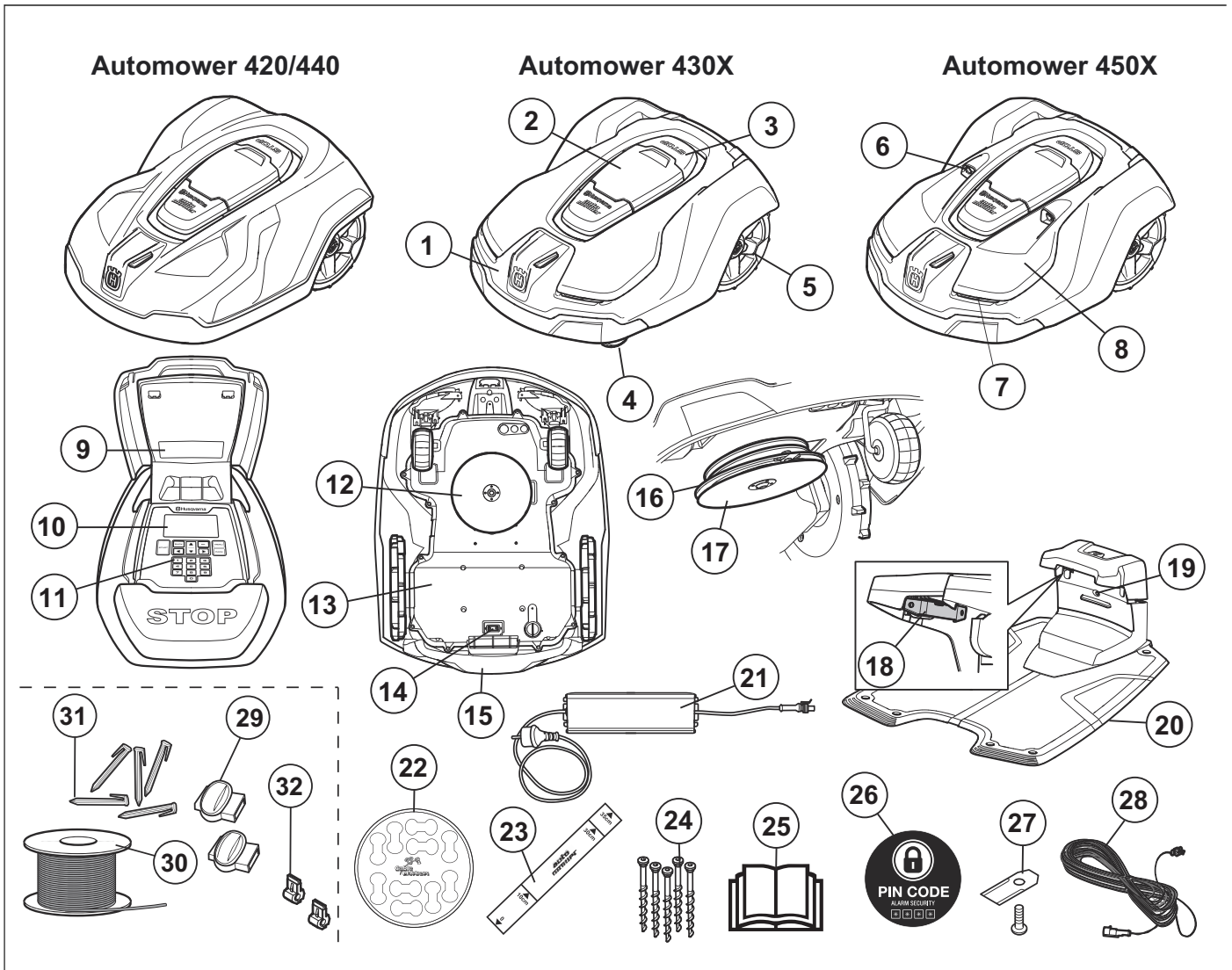

Skaičių paveikslėlyje reikšmės:

- | | |
|--|--|
| <ol style="list-style-type: none"> 1. Korpusas 2. Ekranas ir klaviatūros dangtelis 3. STOP mygtukas 4. Priekiniai ratai 5. Užpakaliniai ratai 6. Ultragarsoniniai jutikliai 7. Žibintai 8. Keičiamas dangtelis 9. Nominaliųjų parametrų plokštelė 10. Ekranas 11. Klaviatūra 12. Pjovimo sistema 13. Važiuklės korpusas su elektronikos įtaisais, baterija ir varikliais 14. Rankenėlė 15. Pagrindinis jungiklis 16. Peilių diskas 17. Praslydimo plokštė | <ol style="list-style-type: none"> 18. Kontaktinės juostelės 19. Įkrovimo stoties, kontūro kabelio veikimo patikros šviesos diodai 20. Įkrovimo stotis 21. Maitinimo šaltinis 22. Laidų žymės 23. Matuoklis kontūro kabeliui įrengti (atlaužiamas nuo dėžės matuoklis) 24. Varžtai įkrovimo stočiai pritvirtinti 25. Naudojimo instrukcija ir greitis vadovas 26. Įspėjimo apie pavojų lipdukas 27. Papildomi peiliai 28. Žemos įtampos kabelis 29. Jungiamosios kontūro kabelio movos ³³ 30. Kontūro ir gido kabeliai ³⁴ 31. Kuoliukai ³⁵ 32. Kontūro kabelio jungtis ³⁶ |
|--|--|

³³ Yra atskirai įsigyjama montavimo komplekto dalis.

³⁴ Žr. 1 pastabą

³⁵ Žr. 1 pastabą

³⁶ Žr. 1 pastabą

23.11 Simboliai ant produkto

Šiuos simbolius galite rasti ant roboto veļapjovės. Atidžiai juos išstudijuokite.



ĮSPĖJIMAS. Prieš naudodami robotą veļapjovę perskaitykite instrukciją.



ĮSPĖJIMAS. Prieš atlikdami įrenginio priežiūrą ar jį pakeldami, naudokite išjungimo įrenginį.

Robotą veļapjovę galima paleisti tik tuomet, kai pagrindinis jungiklis nustatytas į 1 padėtį ir įvestas teisingas PIN kodas. Prieš atlikdami bet kokią apžiūrą ir (arba) techninę priežiūrą pagrindinį jungiklį pasukite į 0 padėtį.



ĮSPĖJIMAS. Laikykitės saugaus atstumo nuo veikiančio įrenginio. Saugokite rankas bei kojas ir nekiškite jų prie besisukančių peilių.



ĮSPĖJIMAS. Nevažiuokite ant įrenginio. Niekuomet nekiškite arti jo ar po juo rankų ar kojų.

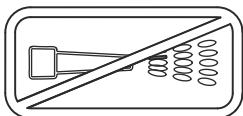

Niekada roboto veļapjovės neplaukite nei aukšto slėgio plovimo įrenginiu, nei tekančiu vandeniu.



Blokavimo funkcija



Šis gaminys atitinka taikytinų EB direktyvų nuostatas.



Triukšmo sklaida į aplinką. Gaminio skleidžiamas triukšmas nurodytas *Techniniai duomenys psl. 65* ir nominalių parametų plokštelėje.



Draudžiama išmesti šį gaminį kartu su buitinėmis atliekomis. Įsitikinkite, kad gaminį išmetate vadovaudamiesi teisės aktų reikalavimais.



Važiuklėje yra komponentų, jautrių elektrostatinei iškrovai (ESD). Važiuklė turi būti profesionaliai užsandarinta. Dėl šių priežasčių važiuklę gali atidaryti tik įgaliotieji techninio aptarnavimo specialistai. Pažeista plomba gali lemti viso gaminio ar jo dalių garantijos praradimą.



Žemos įtampos kabelio negalima nei trumpinti, nei ilginti, nei sujungti.

Nenaudokite žoliapjovės šalia žemos įtampos kabelio. Būkite atsargūs pjaudami kraštus ten, kur įrengti kabeliai.

Prieš naudodami ar pakeldami robotą, naudokite išjungimo įrenginį.

24 Sauga

24.1 Bendrieji saugos nurodymai

Kad būtų lengviau suprasti, naudojimo instrukcijoje naudojama tokia sistema:

- Tekstas parašytas *pasvirusiu* šriftu yra rodomas roboto vejąjovės ekrane arba yra nuoroda į kitą šios naudojimo instrukcijos skyrių.

24.1.1 SVARBU. PRIEŠ NAUDODAMI ATIDŽIAI PERSKAITYKITE. IŠSAUGOKITE, KAD GALĖTUMĖTE PASINAUDOTI ATEITYJE

Už nelaimingus atsitikimus arba pavojus, kurie gali kilti kitiems žmonėms arba jų turtui, atsako naudotojas.

Šis prietaisas neskirtas naudoti asmenims (tarp jų ir vaikams) su ribotais fiziniais, jutiminiais ar protiniais gebėjimais, neturinčiais patirties ar žinių, nebent asmuo, atsakingas už jų saugą, pateikė atitinkamas instrukcijas. Žiūrėkite, kad su įrenginiu nežaistų vaikai.

Šį prietaisą gali naudoti vaikai nuo 8 metų amžiaus ir kiti asmenys su ribotais fiziniais, jutiminiais ar protiniais sugebėjimais, arba stokojantys patirties ar žinių, jei yra prižiūrimi arba instruktuoti dėl saugaus prietaiso naudojimo ir supranta gresiančius pavojus. Gali būti, kad pagal vietos teisės aktus ribojamas naudotojo amžius. Be priežiūros vaikai neturėtų valyti prietaiso ir atlikti priežiūros darbų.

Jeigu pažeistas laidas ar kištukas, jokių būdu nejunkite maitinimo šaltinio į tinklą. Jeigu laidas susidėvėjęs ar pažeistas, padidėja elektros smūgio pavojus.

Kraukite tik įkrovimo stotyje esantį akumuliatorių. Netinkamai naudojant galima patirti elektros smūgį, akumuliatorius gali perkaisti arba iš jo gali pradėti sunktis korozinis skystis. Pradėjus sunktis elektrolitui, nuskalaukite vandeniu / neutralizuojančiu skysčiu, o patekus į akis kreipkitės į medikus.

Naudokite tik gamintojo rekomenduojamas originalias baterijas. Naudojant kitokias baterijas negalima garantuoti gaminio saugumo. Nenaudokite neįkraunamų baterijų.

Prieš išimant bateriją, prietaisą būtina atjungti nuo maitinimo tinklo.



PERSPĖJIMAS: Netinkamai naudojamas robotas vejąjovė gali būti pavojingas.



PERSPĖJIMAS: Niekada nenaudokite roboto vejąjovės, kai pjovimo teritorijoje yra žmonių, ypač – vaikų ar gyvūnų.



PERSPĖJIMAS: Saugokite rankas bei kojas ir nekiškite jų prie besisukančių diskų. Kai variklis veikia, niekuomet nekiškite arti korpuso ar po juo rankų ar kojų.

24.2 Naudojimas

- Šis robotas vejąjovė skirtas žolei pjauti atviruose ir lygiuose vejos plotuose. Jį galima naudoti tik su gamintojo rekomenduojama įranga. Bet koks kitas naudojimas yra netinkamas. Tiksliai vadovaukitės gamintojo naudojimo ir priežiūros instrukcijomis.
- Jeigu robotas vejąjovė naudojama viešojoje vietoje, aplink darbo sritį būtina pastatyti įspėjamuosius ženklus. Įspėjamuosiuose ženkluose būtina pateikti

- Tekstas parašytas **paryškintuoju** šriftu yra vieno iš roboto vejąjovės klaviatūros mygtukų pavadinimas.
- Tekstas parašytas **DIDŽIOSIOMIS** ir **pasvirusiomis** raidėmis nurodo pagrindinio jungiklio padėtį ir skirtingus galimus roboto vejąjovės darbo režimus.

Šį tekstą: **Įspėjimas! Robotas vejąjovė! Nesiartinkite prie įrenginio! Nepalikite vaikų be priežiūros!**

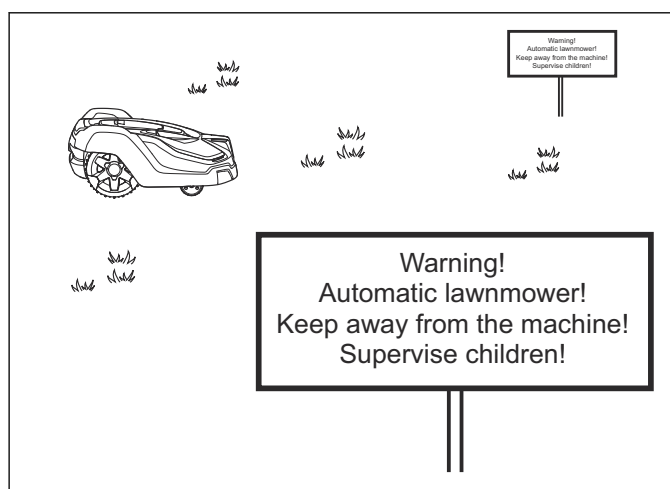

- Kai pjovimo zonoje yra žmonių (ypač vaikų) arba gyvūnų, panaudokite funkciją **PARK** arba išjunkite pagrindinį jungiklį. Rekomenduojama suprogramuoti robotą vejąjovę darbui tada, kai srityje vykdoma mažai veiklos, pvz., naktį.

- Tik asmenys, gerai susipažinę su specialiosiomis įrenginio charakteristikomis ir saugos reikalavimais, gali dirbti su robotu vejapjove, atlikti jo priežiūrą ir taisyti jį. Prieš naudodami robotą vejapjovę, atidžiai perskaitykite naudojimo instrukciją ir įsitinkite, kad gerai supratote joje pateiktas instrukcijas.
- Draudžiama keisti originalią roboto vejapjovės konstrukciją. Darydami bet kokius pakeitimus, prisiimate visą riziką.
- Patikrinkite, ar ant vejos nėra akmenų, šakų, įrankių, žaislų ar kitų daiktų, galinčių pažeisti peilius. Dėl daiktų, esančių ant vejos, robotas vejapjovė gali įstrigti, todėl prieš tęsiant pjovimą juos reikia pašalinti. Prieš šalindami kliūtį visada nustatykite pagrindinį jungiklį į 0 padėtį.

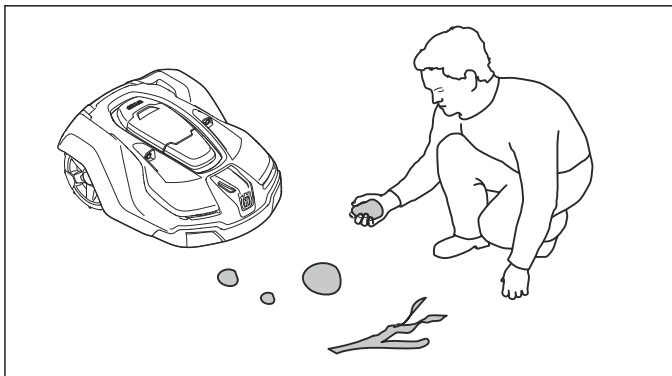

- Robotą vejapjovę paleiskite pagal instrukcijas. Kai pagrindinis jungiklis nustatytas į 1 padėtį, saugokite savo rankas ir pėdas nuo besisukančių peilių. Niekada neikiškite rankų ir kojų po robotu vejapjove.
- Niekada nelieskite iki galo nesustojusių judančių dalių, pvz., peilių disko.
- Niekada nekelkite ir nenešiokite roboto vejapjovės, kai jo pagrindinis jungiklis nustatytas į „1“ padėtį.
- Neleiskite roboto vejapjovės naudoti asmenims, kurie nežino, kaip jis veikia ir elgiasi.
- Robotas vejapjovė niekada negali susidurti su žmonėmis ar kitais gyvais padarais. Jei žmogus ar gyvūnas patenka į roboto veikimo teritoriją, jis turi būti nedelsiant sustabdytas.
- Nieko nedėkite ant roboto vejapjovės ar jo įkrovimo stoties viršaus.
- Neleiskite naudoti roboto vejapjovės, jeigu pažeista jo apsauga, peilių diskas ar korpusas. Taip pat nenaudokite jo, jei yra pažeisti peiliai, varžtai, veržlės ar kabeliai. Neprijunkite pažeisto kabelio ir nelieskite pažeisto kabelio, jei jis neatjungtas nuo maitinimo lizdo.
- Nenaudokite automatinės vejapjovės, jeigu neveikia jos pagrindinis jungiklis.
- Jeigu nenaudojate roboto vejapjovės, visada išjunkite jį pagrindiniu jungikliu. Robotą vejapjovę galima paleisti tik tuomet, kai pagrindinis jungiklis nustatytas į „1“ padėtį ir įvestas teisingas PIN kodas.
- Roboto vejapjovės niekuomet negalima naudoti vienu metu su laistomuoju purkštuvu. Naudokite laikmačio funkciją – taip vejapjovė ir laistytuvas niekada neveiks vienu metu.
- „Husqvarna“ negali užtikrinti visiško suderinamumo tarp automatinės vejapjovės ir kitų tipų belaidžio

ryšio sistemų, tokių kaip nuotolinio valdymo įranga, radijo siųstuvai, klausos aparatai, užkasti „elektrinio piemens“ kabeliai ir pan.

- Integruota signalizacija yra labai garsi. Būkite atsargūs, dažniausiai tada, kai robotas vejapjovė veikia viduje.
- Robotas gali sustoti dėl metalinių daiktų žemėje (pvz., užkasto gelžbetonio ar tinklų nuo kurmių). Metaliniai daiktai gali trikdyti kontūro signalus, dėl ko robotas gali sustoti.
- Roboto vejapjovės niekada negalima naudoti žemesnėje kaip 0 °C arba aukštesnėje kaip 50 °C temperatūroje. Dėl to gaminyje gali sugesti.

25 Įrengimas

25.1 Prijungimas prie maitinimo šaltinio

Planuodami maitinimo šaltinio vietą, atsižvelkite į toliau pateiktus aspektus:

- Nedidelis atstumas nuo įkrovimo stoties.
- Apsauga nuo lietaus.
- Apsauga nuo tiesioginių saulės spindulių.

Maitinimo šaltinis turi būti gerai vėdinamoje vietoje po stogu. Jeigu maitinimo šaltinis į elektros lizdą jungiamas lauke, šis lizdas turi būti pritaikytas naudoti lauke. Maitinimo šaltinį jungiant į sieninį lizdą rekomenduojama naudoti apsauginį srovės pertraukiklį (RCD).



PERSPĖJIMAS: Taikoma JAV ir Kanadoje. Jei maitinimo lizdas sumontuotas lauke: Elektros smūgio pavojus. Montuokite tik uždengtoje A klasės GFCI dėžutėje (RCD), pasižyminčioje nelaidumu vandeniui su įstatytu arba pašalintu laido kaiščio dangteliu.

Maitinimo šaltinio dalių keisti arba ardyti negalima. Pvz., žemos įtampos kabelio negalima nei trumpinti, nei ilginti. Žemos įtampos 3 m arba 20 m ilgio kabelius galima įsigyti kaip papildomus priedus.



PERSPĖJIMAS: Jokiais atvejais nemontuokite maitinimo šaltinio tokiaime aukštyje, kur kyla pavojus, kad jį gali apsemti vanduo (montuokite ne žemiau kaip 30 cm nuo žemės paviršiaus). Draudžiama maitinimo šaltinį statyti ant žemės.

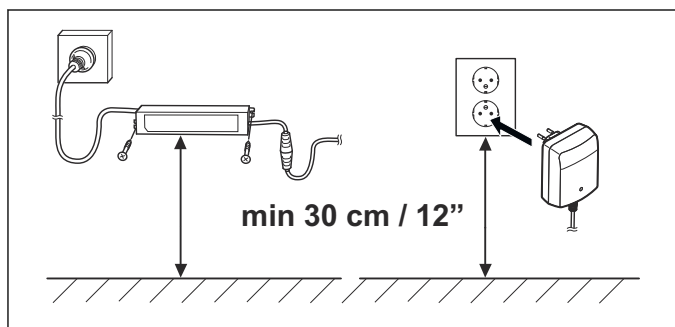

PERSPĖJIMAS: Maitinimo šaltinio dalių keisti arba ardyti negalima jokiais atvejais. Žemos įtampos kabelio negalima nei trumpinti, nei ilginti.



PERSPĖJIMAS: Įkrovimo stotį atjunkite ištraukdami jos maitinimo kištuką, pavyzdžiui, prieš ją valant ar remontuojant kontūro kabelį.



PERSPĖJIMAS: Žemos įtampos kabelis turi būti paklotas, o roboto pjovimo aukštis nustatytas taip, kad peiliai ant pjovimo disko nesiliestų su juo.

Daugiau informacijos apie tinkamą montavimą žr. skyriuje *Montavimas*, esančiame išsamioje vartotojo

instrukcijoje „Husqvarna“ svetainėje www.husqvarna.com.

25.2 Valdymo skydelis

Visos komandos ir roboto nustatymai įvedami valdymo skydelyje. Visos funkcijos iškviečiamos naudojant įvairius meniu.

Valdymo skydelis sudarytas iš ekrano ir klaviatūros. Visa informacija rodoma ekrane, o visos įvestys atliekamos naudojant mygtukus.

Instrukcijoje ekrano tekstai parodyti anglų kalba, tačiau gaminio ekrane juos matysite jūsų pasirinkta kalba.

25.3 Ekranėlis Automower 105

Kai paspaustas **STOP** mygtukas ir atidaromas dangtelis, veikimo lange rodomas laikas, pasirinktas veikimo režimas, pjovimo valandų keikis, akumulatoriaus būseną ir laikmačio nustatymai.

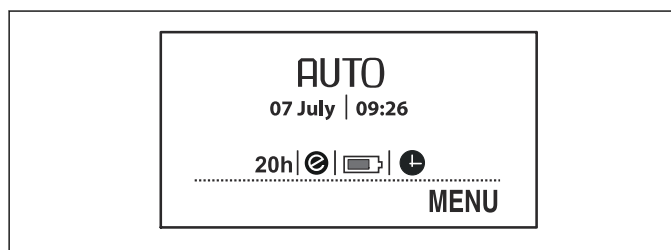

- Laikrodis rodo esamą laiką.
- Data rodo einamąjį dieną.
- Darbo valandų skaičius rodo, kiek iš viso valandų nuo pagaminimo robotas vejąplovė dirbo. Į darbo laiką įskaičiuojamas laikas, kai robotas vejąplovė pjovė žolę ir, kai ieškojo įkrovimo stoties.
- *AUTO*, *MAN* ar *HOME* rodo pasirinktąjį darbo režimą.
- Akumulatoriaus būseną rodo likusi akumulatoriaus įkrova.
- *ECO* simbolis rodomas tada, kai robote vejąplovėje nustatytas *ECO režimas*.
- Laikrodžio simbolis rodomas tada, kai nustatyti laikmačio parametrai. Laikrodžio simbolis yra juodas, kai robotas vejąplovė negali pjauti dėl laikmačio nustatymų.
- Užrašas *MENIU* rodo, kad spausdami leidžiantį pasirinkti mygtuką po užrašu galime pasiekti pagrindinį meniu.

25.4 Skydelis Automower 105

Klaviatūrą sudaro 4 mygtukų grupės:

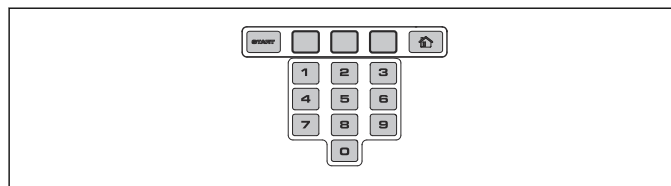

- **START** mygtuku įjungiamas robotas vejąplovė. Tai turėtų būti paskutinis mygtukas, kurį paspaudžiate prieš uždarydami dangtelį.

- 3 **leidžiančiais pasirinkti mygtukais** galima rinktis įvairias funkcijas, kurios priklauso nuo to, kurioje meniu vietoje esate. Mygtuko funkcija rodoma ekrano apačioje.
- **Skaičių klavišais** galima, pavyzdžiui, įvesti PIN kodą arba laiko nustatymus.
- **Režimo pasirinkimo** mygtuko simbolis yra namas. Paspaudus šį mygtuką ekrane rodomas pasirinktas darbo režimas.

25.5 Ekranėlis Automower 310/315/315X/420/430X/440/450X

Paspaudus **STOP** mygtuką atidaromas dangtelis, o jame pateikiama tokia informacija:

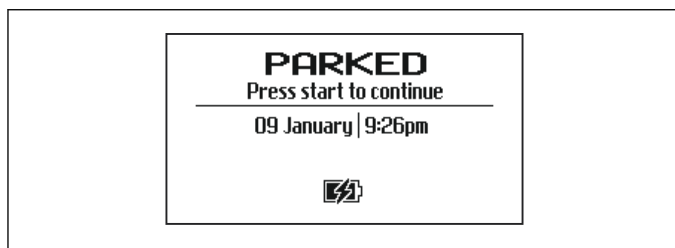

- Darbinė informacija, pvz. *READY* (PASIRUOŠĘS), *MOWING* (PJAUNA), *PARKED* (PASTATYTA) ar *TIMER* (LAIKMATIS). Tekstas *READY* (PASIRUOŠĘS) rodomas tada, kai robote vejamajame nenustatytas joks darbo režimas, pvz., jei pagrindinis jungiklis buvo ką tik įjungtas. Paspaudus mygtuką **STOP** (STABDYTI), robotas vejamajame parodo, ką veikė prieš sustabdymą, pvz., *MOWING* (PJAUNA) ar *SEARCHING* (IEŠKO).
- Data ir laikrodis rodo dabartinį laiką.
- (Automower 315X/430X/450X) Palydovo simbolis rodomas tada, kai įjungta GPS navigacija. Simbolis (A) rodomas tada, kai robotas užmezgė ryšį su pakankamu GPS palydovų skaičiumi. Simbolis (B) rodo, kad robotas neužmezgė ryšio su pakankamu GPS palydovų skaičiumi. Simbolis (A) mirksi pirmomis roboto vejamajame darbo dienomis, nes jis renka GPS informaciją apie instaliaciją.



- **ECO** simbolis rodomas tada, kai robote vejamajame nustatytas *ECO* režimas.
- Juodas laikrodžio simbolis (A) rodomas, kai robotas negali pjauti dėl laikmačio nustatymų. Jei vejamajame neleidžiama pjauti dėl *Orų laikmačio*, rodomas simbolis (B). Jei pasirinktas darbo režimas *Override timer* (*nepaisyti laikmačio*), rodomas simbolis (C).

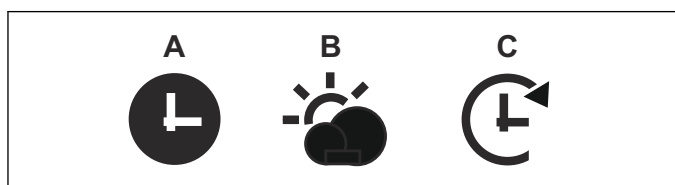

- Akumuliatoriaus būseną rodo likusi akumuliatoriaus įkrova. Kai robotas vejamajame kraunasi, virš baterijos simbolio rodomas žaibas (A). Jei robotas vejamajame į įkrovimo stotį pastatytas ne įkrovimui, rodomas (B).

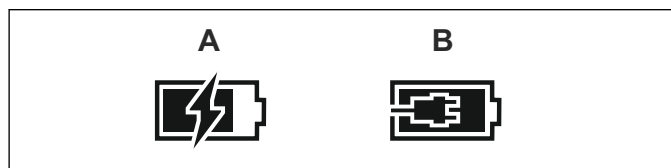

- Aukščio reguliavimo nuostata rodoma kaip skalės / skaitinė reikšmė.
- „Automower Connect@Home“ (žr. *Automower Connect@Home psl. 61*): „Bluetooth“ piktograma[®] belaidžio ryšio piktograma bus rodoma roboto vejamajame ekrane, kai bus sukurtas ryšys su jūsų išmaniuoju telefonu.

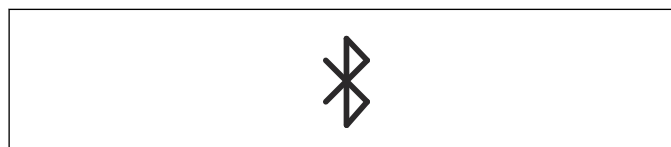

25.6 Skydelis Automower 310/315/315X/420/430X/440/450X

Klaviatūrą sudaro 6 mygtukų grupės:

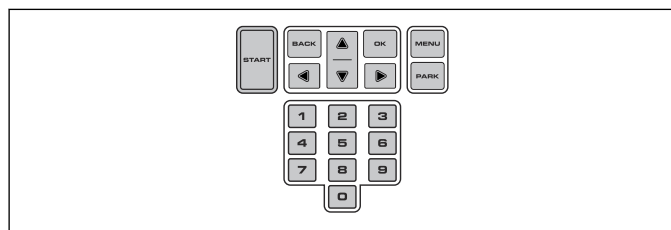

- **START** mygtuku įjungiamas robotas vejamajame. Tai turėtų būti paskutinis mygtukas, kurį paspaudžiate prieš uždarydami dangtelį.
- **BACK** (grįžti) ir **OK** (gerai) mygtukai naudojami naršyti meniu. **OK** (gerai) mygtukas dar naudojamas nustatymams patvirtinti.
- **Mygtukai su rodyklėmis** naudojami naršyti meniu, bet taip pat ir tam tikroms nustatymų parinkimams pasirinkti.
- **MENU** (meniu) mygtukas naudojamas norint pereiti į pagrindinį meniu.
- **PARK** (pastatyta) mygtukas naudojamas robotui vejamajame nusiųsti į įkrovimo stotį.
- **Skaičiai** naudojami nuostatoms įvesti, pvz., PIN kodui, laikui ar išėjimo kryptims.

25.7 Meniu struktūra

„Automower 105“ pagrindiniame meniu yra 4 parinktys: Automower 310 turi 6 parinktis, o Automower 315/315X – 7 parinktys. „Automower 420/430X/440/450X“ pagrindiniame meniu yra 8 parinktys.

25.8 Antriniai meniu

Kiekviena parinktis turi antrinius meniu. Naudodami šiuos antrinius meniu galite pasiekti visas funkcijas, leidžiančias atlikti roboto vejamajame nustatymus.

Kai kurių antrinių meniu parinktys kairėje pusėje pažymėtos varnele. Tai reiškia, kad jos pasirinktos.

Pažymėkite langelį arba panaikinkite jo žymėjimą paspausdami **OK** (gerai).

25.9 Meniu naršymas

Meniu ir žemesnio lygmens meniu naršykite naudodami pasirinkimo mygtukus (Automower 105) arba **mygtukus su rodyklėmis** (Automower 310/315/315X/420/430X/440/450X). Skaičių klavišais įveskite reikšmes ir laikus, o kiekvieną pasirinkimą patvirtinkite **OK** pažymėtu, leidžiančiu pasirinkti mygtuku. Spauskite mygtuką **BACK**, jeigu norite meniu pereiti į aukštesnį lygį, arba 2 sekundes laikykite nuspaudę mygtuką **HOME** (Automower 105) ar **MENU** (Automower 310/315/315X/420/430X/440/450X), jeigu norite iš karto grįžti į pagrindinį meniu.

25.10 Pagrindinis meniu



Timer (laikmatis)

Norint kuo geriau nupjauti veją, nereikia jos pjauti per dažnai. Todėl, jei darbo zona yra mažesnė už roboto vejąplovės pajėgumą, reikia apriboti jo darbo laiką, naudojant laikmačio funkciją. Laikmačio funkcija puikiai tinka norint nustatyti laikotarpį, kai robotas vejąplovė neturėtų pjauti žolės, pavyzdžiui, kai sode žaidžia vaikai.



Pjovimo aukštis

Skirta „Automower 420/430X/440/450X“
Pjovimo aukštis gali kisti nuo MIN (1) iki MAX (9). Pirmą savaitę po naujo diegimo, turi būti nustatytas MAX pjovimo aukštis, kad nepažeistų kontūro kabelio. Po to, pjovimo aukštį galima mažinti po vieną pakopą kas savaitę, kol bus pasiektas norimas pjovimo aukštis.



Saugumas

Šiame meniu galima keisti saugumo ir ryšio tarp vejąplovės ir įkrovimo stoties nustatymus. Galima pasirinkti vieną iš 3 saugumo lygių: *Low* (žemas), *Medium* (vidutinis), *High* (aukštas).



Messages (pranešimai)

Skirta „Automower 310/315/315X/420/430X/440/450X“

Šiame meniu galima perskaityti istorinius, klaidų ir informacinius pranešimus. Patarimai padės pagal dažniausiai pasitaikančius klaidų pranešimus nustatyti gedimą.



Laikmatis pagal oro sąlygas

Skirta „Automower 315/315X/420/430X/440/450X“

Ši funkcija leidžia robotui vejąplovei automatiškai reguliuoti pjovimo laikus pagal tai, kaip greitai auga žolė. Kai orai geri ir žolė auga greitai, robotas vejąplovė pjauna dažniau, o kai žolė auga lėčiau, robotas vejąplovė automatiškai mažiau laiko praleidžia ant vejės.



Instaliacija

Ši meniu funkcija naudojama tinkinti montavimą. Daugelyje darbo zonų nereikia keisti gamyklinių nustatymų, tačiau jei veja sudėtinga, pjovimo rezultata galima pagerinti atlikus rankinius nustatymus.



Settings (nustatymai)

Šis pasirinkimas leidžia keisti bendruosius roboto vejąplovės nustatymus, pvz., datą ir laiką. Tai pat galime įjungti / išjungti *ECO mode* (eko režimą) ir *Spiral cutting* (spiralinį pjovimą) arba įrašyti nustatymus skirtinguose *Profiles* profiliuose (taikoma tik „Automower 315/315X/420/430X/440/450X“).



Priedai

Skirta „Automower 310/315/315X/420/430X/440/450X“

Šiame meniu nustatomi roboto vejąplovės priedų nustatymai, pvz., „Automower Connect“ ar „Automower Connect@Home“. Apie priedus, tinkančius jūsų robotui vejąplovei, teiraukitės „Husqvarna“ prekybos atstovo.

26 Naudojimas

26.1 Darbo režimo pasirinkimas Automower 105

Spausdami **darbo režimo pasirinkimo** mygtuką kelis kartus iš eilės galite pasirinkti vieną iš trijų skirtingų darbo režimų.

- **NAMO.** siunčia robotą vejavpjovė į įkrovimo stotį. Jis lieka čia, kol pasirenkamas kitas darbo režimas. Darbiniame lange rodomas užrašas NAMO. Kai akumulatorius visiškai įkrautas, robotas vejavpjovė išvažiuos iš įkrovimo stoties ir vėl pradės pjauti žolę tik pasirinkus darbo režimą **AUTO** (AUTOMATIŠKAI).
- **AUTO.** Tai įprastinis, automatinis darbo režimas, kai robotas vejavpjovė automatiškai pjauna žolę ir įkrauna bateriją.
- **RANKINIS.** Pjaunant antrinius plotus, reikia naudoti nustatymą **RANKINIS**. Jeigu pasirenkamas **MAN** (RANKINIS) režimas, o robotas vejavpjovė paleidžiamas ant vejų, jis pjauna žolę, kol išsikrauna akumulatorius. Tuomet jis sustoja ir ekrane rodomas pranešimas „Reikalingas rankinis įkrovimas“. Robotą vejavpjovė reikia nunešti atgal prie įkrovimo stoties ir po įkrovimo vėl paleisti rankiniu būdu. Jeigu pasirinktas **MAN** įkrovimo režimas, robotas vejavpjovė visiškai įsikrauna ir, išvažiavęs iš įkrovimo stoties apie 20 cm, sustoja. Tai reiškia, kad robotas įsikrovė ir gali pradėti darbą.

26.2 Darbo režimo pasirinkimas. Paleidimas Automower 310/315/315X/420/430X/440/450X

Paspaudus **START** mygtuką, gali būti pasirinkti šie darbo režimai:

- **PAGRINDINIS PLOTAS.** Tai įprastinis veikimo režimas, kai robotas vejavpjovė automatiškai pjauna žolę ir automatiškai įkrauna bateriją.

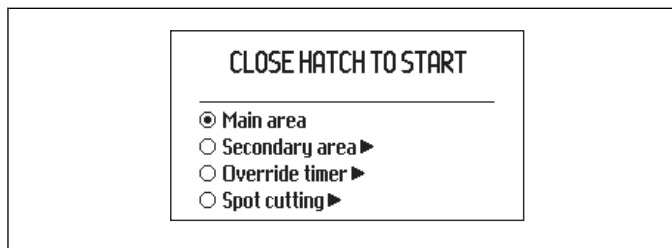

- **SECONDARY AREA (ANTRINIS PLOTAS).** Pjaunant antrinius plotus būtina naudoti šį nustatymą.
Jei robotas vejavpjovė kraunasi kai įjungtas antrinio ploto darbo režimas, robotas vejavpjovė visiškai įsikrauna ir, išvažiavęs iš įkrovimo stoties apie 50 cm, sustoja. Tai reiškia, kad robotas įsikrovė ir gali pradėti darbą. Jeigu po įkrovimo turi būti pjaunama pagrindinė darbo zona, reikia nustatyti darbo režimą **Main area (pagrindinis plotas)** prieš pastatant robotą vejavpjovė į įkrovimo stotį.
- **NEPAISYTI LAIKMAČIO.** Pasirinkus **Override timer** (nepaisyti laikmačio) galima laikinai nepaisyti nustatytų laikmačio nustatymų. *Laikmačio nepaisyti* galima 24 val. arba 3 dienas.

- **SPOT CUTTING (TAŠKINIS PJOVIMAS)** (nepasiekama „Automower 310“). Robotas vejavpjovė juda spirale ir pjauna žolę toje vietoje, kur ji buvo pjauna mažiau nei kitose sodo vejų dalyse.
Funkciją *Spot Cutting* (vietos pjovimas) įjungsite paspaudę **START** mygtuką. Galite pasirinkti, kaip robotas vejavpjovė tęs darbą užbaigęs pjauti, paspauskite **rodyklę į dešinę** ir nurodykite **Main Area (pagrindiniame plote)** arba **Secondary Area (antriniame plote)**.

26.3 Darbo režimo pasirinkimas. Stovėjimas Automower 310/315/315X/420/430X/440/450X

Paspaudus **PARK** mygtuką galima pasirinkti šiuos darbo režimus.

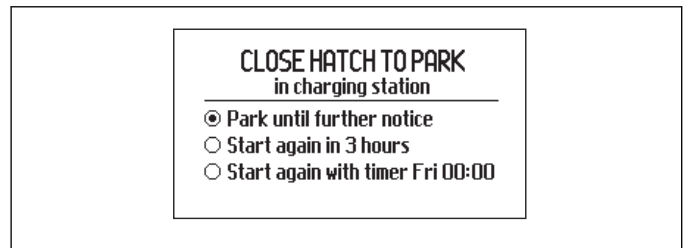

- **PARK UNTIL FURTHER NOTICE (STOVĖTI, KOL NEĮJUNGSITE PATYS).** Robotas vejavpjovė lieka įkrovimo stotyje, kol paspaudus **START** mygtuką pasirenkamas kitas darbo režimas.
- **START AGAIN IN 3 HOURS PRADĖTI VĒL PO 3 VALANDŲ.** Robotas vejavpjovė lieka įkrovimo stotyje tris valandas, tada automatiškai grįžta prie įprasto veikimo. Šis režimas tinka tada, kai reikia trumpam nutraukti darbą, pvz., laikinai palaistyti veją arba žaidimams pievelėje.
- **PRADĖTI SU KITU LAIKMAČIU.** Robotas vejavpjovė lieka įkrovimo stotyje, kol kitas laikmačio nustatymas leis pradėti darbą. Šis režimas tinka tada, kai norima nutraukti vykstantį pjovimo ciklą ir leisti robotui vejavpjovėi likti įkrovimo stotyje iki kitos dienos. Ši parinktis nerodoma, jei nėra laikmačio nustatymų.

26.4 Ryšys

Ryšį su robotu vejavpjovė galima palaikyti naudojant mobiliems įrenginiams skirtą programėlę „Automower Connect“. „Automower Connect“ skirta išmaniesiems telefonams ir planšetiniams kompiuteriams („Apple“ arba „Android“). Suaktyvinus „Automower Connect“, roboto vejavpjovės ekrane bus rodomos naujos piktogramos. Daugiau informacijos žr. *Išsami naudojimo instrukcija psl. 49.*

26.4.1 Automower Connect

„Automower Connect“ teikiama kartu su „Automower 315X/430X/450X“ ir pasiekama kaip „Automower 310/315/420/440“ priedas.

„Automower Connect“ perkelia roboto meniu sistemą į išmanųjį telefoną, todėl galima nesudėtingai peržiūrėti ir keisti roboto nustatymus nuotoliniu būdu. Naudojant šią programėlę galima sužinoti dabartinę roboto vejavpjovės būseną ir siųsti komandas robotui vejavpjovėi iš bet

kurios pasaulio vietos. Vagystės atveju gausite signalą ir galėsite sekti savo roboto vejąpovės padėtį. Kai kuriose šalyse „Automower Connect“ nepalaikoma dėl konkrečiam regionui būdingų mobiliojo ryšio sistemų. Išsamesnės informacijos kreipkitės į vietinį „Husqvarna“ atstovą.

26.4.2 Automower Connect@Home

[traukta į „Automower 310/315/420/440“.

„Automower Connect@Home“ naudoja nedidelio atstumo „Bluetooth®“ ryšį su robotu vejąpove. Tai reiškia, kad ryšys su robotu vejąpove palaikomas tol, kol esate ryšio aprėptyje. „Bluetooth“ belaidžio ryšio piktograma bus rodoma roboto vejąpovės ekrane, kai bus sukurtas ryšys su jūsų išmaniuoju telefonu. „Automower Connect@Home“ pasižymi panašiomis, tačiau šiek tiek ribotomis, funkcijomis kaip „Automower Connect“ ir naudoja tą pačią programėlę.

26.4.3 Pradžia

„Automower Connect“ programėlę (taip pat taikoma „Automower Connect@Home“) atsisiųskite iš „AppStore“ arba „GooglePlay“. Atsisiuntę programėlę, sukurkite paskyrą nurodydami savo el. pašto adresą ir slaptažodį. Nurodytu el. pašto adresu gausite aktyvinimo el. laišką. Norėdami suaktyvinti paskyrą, per 24 valandas atlikite veiksmus, nurodytus el. laišku atsiųstose instrukcijose. Jei per 24 valandas paskyros nesuaktyvinsite, ją reikės sukurti iš naujo. Kai programėlėje bus sukurta paskyra, galima suporuoti robotą vejąpovę su savo išmaniuoju telefonu.

26.4.4 Poravimas su „Automower Connect“

Pasirinkite funkciją *Accessories* (priedai) > *Automower Connect* > *Pairing* (poravimas) > *New pairing* (naujas poravimas). Kai programėlė rodys raginimą, įveskite roboto vejąpovės ekrane rodomą 6 skaitmenų kodą. Taip pat įveskite programėlėje roboto pavadinimą. „Automower Connect“ visada prijungtas prie jūsų roboto vejąpovės, kol išmanusis telefonas palaiko ryšį su mobiliojo ryšio tinklu, robotas vejąpovė yra įjungtas, o pagrindinis jungiklis yra 1 padėtyje.

26.4.5 Poravimas su „Automower Connect@Home“

Suaktyvinkite „Bluetooth®“ belaidį ryšį naudodami išmanųjį telefoną. Pasirinkite funkciją *Accessories* (priedai) > *Automower Connect@Home* > *New pairing* (naujas poravimas) ir vykdykite programėlės instrukcijas. Suporavus robotą vejąpovę ir išmanųjį telefoną jis automatiškai palaikys ryšį kiekvieną kartą pasiekus aprėpties zoną („Automower Connect@Home“). Jeigu norite prisijungti prie roboto vejąpovės be paskyros, galima naudoti „Automower Connect@Home“ pasirinkus „Remote HMI“ pradiniam programėlės ekrane.

26.5 Pjovimo aukščio reguliavimas

Jeigu žolė aukšta, robotą vejąpovę paleiskite pjauti nustatę didžiausią pjovimo aukštį. Kai žolė žemesnė, galite laipsniškai mažinti pjovimo aukštį.



PASTABA: Pirmą savaitę po naujo diegimo, turi būti nustatytas MAX pjovimo aukštis, kad nepažeistų kontūro kabelio. Po to, pjovimo

aukštį galima mažinti po vieną pakopą kas savaitę, kol bus pasiektas norimas pjovimo aukštis.

26.5.1 Automower 105

Pjovimo aukštis gali kisti nuo MIN (2) iki MAX (5). Pjovimo aukščio reguliavimas:

1. Paspauskite **STOP** mygtuką, kad sustabdytumėte robotą vejąpovę ir atidarykite dangtelį.
2. Pasukite aukščio reguliavimo rankenėlę į reikiamą padėtį. Pasirinkta padėtis nurodoma oranžiniu stulpeliu ant aukščio reguliavimo indikatoriaus.

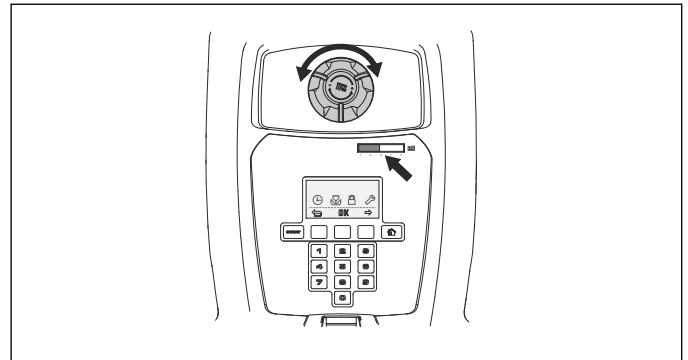

26.5.2 Automower 310/315/315X

Pjovimo aukštis gali kisti nuo MIN (2) iki MAX (6) 9 žingsniais.

1. Paspauskite **STOP** mygtuką, kad sustabdytumėte robotą vejąpovę, ir atidarykite pjovimo aukščio koregavimo dangtelį.
2. Pasukite rankenėlę į reikiamą padėtį. Norėdami sumažinti pjovimo aukštį, sukite prieš laikrodžio rodyklę. Norėdami padidinti – sukite laikrodžio rodyklės kryptimi. Rodyklė sulygiuojama su pasirinkta korpuse nurodyta padėtimi.
3. Uždarykite liuką.

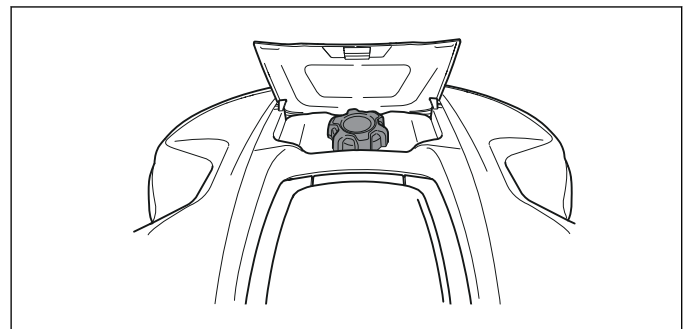

26.5.3 Automower 420/430X/440/450X

Pjovimo aukštis gali kisti nuo MIN iki MAX 9 žingsniais.

1. Paspauskite **STOP** mygtuką, kad sustabdytumėte robotą vejąpovę ir atidarykite dangtelį.
2. Paspauskite **MENU** mygtuką, kad iškviestumėte pagrindinį meniu.
3. Naudodami mygtukus su rodyklėmis aukštyn / žemyn perstumkite žymeklį ir pasirinkite *Pjovimo aukštis*.
4. Paspauskite **OK** (gerai).

27 Priežiūra

27.1 Valymas

Svarbu, kad robotas vejamajam būtų švarus. Jei robote vejamajame yra įstrigę daug nupjautos žolės, jis sunkiau įveiks šlaitus, prasčiau pjaus ir greičiau dėvės. Tam, kad robotas veiktų patikimai ir būtų ilgesnė jo eksploatacijos trukmė: reguliariai tikrinkite ir valykite robotą vejamajam ir, jei reikia, keiskite susidėvėjusias dalis. Rekomenduojama valyti minkštu šepečiu.

Jeigu artėja audra su perkūnija, siekiant sumažinti roboto vejamajam ir įkrovimo stoties elektroninių blokų sugadinimo grėsmę, rekomenduojama atjungti visas įkrovimo stoties jungtis (maitinimo tinklo, kontūro kabelio ir gido kabelio).



PERSPĖJIMAS: Kai robotas vejamajam yra apverstas, pagrindinis jungiklis visada turi būti 0 padėtyje.

Pagrindinis jungiklis turi būti nustatytas į 0 padėtį atliekant darbus su roboto važiuokle, pvz., valant ar keičiant peilius.



PASTABA: Niekada roboto vejamajam neplaukite nei aukšto slėgio plovimo įrenginiu, nei tekančiu vandeniu. Niekada nevalykite tirpikliais.

27.2 Akumulatorius

Baterijos prižiūrėti nereikia, tačiau jos eksploataavimo trukmė ribota ir siekia 2–4 metus.

Baterijos eksploataavimo trukmė priklauso nuo sezono trukmės ir roboto vejamajam darbo valandų skaičiaus per parą. Jeigu sezonas ilgas arba robotas vejamajam kasdien ilgai veikia, bateriją reikės keisti dažniau.



PERSPĖJIMAS: Robotą vejamajam įkraukite tik tam skirtoje įkrovimo stotyje. Netinkamai naudojant galima patirti elektros smūgį, baterija gali perkaisti arba iš jos gali pradėti sunktis korozinis skystis. Pradėjus sunktis elektrolitui, nuskalaukite vandeniu, o patekus į akis kreipkitės į medikus.



PERSPĖJIMAS: Naudokite tik gamintojo rekomenduojamas originalias baterijas. Naudojant kitas baterijas negalima garantuoti gaminio saugumo. Nenaudokite neįkraunamų baterijų.



PASTABA: Prieš laikymą žiemą bateriją būtina pilnai įkrauti. Pilnai baterijos neįkrovus galite ją sugadinti ir kai kuriais atvejais ji taps netinkama naudoti.

Jeigu roboto vejamajam veikimo laikas tarp įkrovimų trumpesnis nei standartinis veikimo laikas, tai rodo, kad

baterija paseno ir ją reikia pakeisti. Baterija veikia gerai tol, kol robotas vejamajam gerai pjauna žolę.

Norėdami pakeisti akumuliatorių, kreipkitės į „Husqvarna“ prekybos atstovą.

27.3 Peilių keitimas



PERSPĖJIMAS: Naudokite tik tinkamo tipo peilius ir varžtus. „Husqvarna“ garantuoja saugumą tik naudojant originalius peilius. Jei keisite tik peilius, o varžtus naudosite tuos pačius, pjaunant varžtai gali susidėvėti ir nutrūkti. Peiliai tada gali būti išsviesti iš po korpuso ir rimtai sužeisti.



PERSPĖJIMAS: Mūvėkite apsaugines pirštines.

Saugumo sumetimais nedelsdami pakeiskite susidėvėjusias arba pažeistas roboto detales. Siekiant geriausių pjovimo rezultatų ir mažų energijos sąnaudų, roboto peilius reikia reguliariai keisti, net jei jie yra sveiki.

Robote vejamajam yra 3 peiliai, kurie yra prisukti prie peilių disko. Visi 3 peiliai ir varžtai turi būti keičiami vienu metu, kad pjovimo sistema būtų subalansuota.

Naudokite „Husqvarna“ originalius peilius, pažymėtus Husqvarna logotipu, žr. *Garantijos sąlygos psl. 68*.

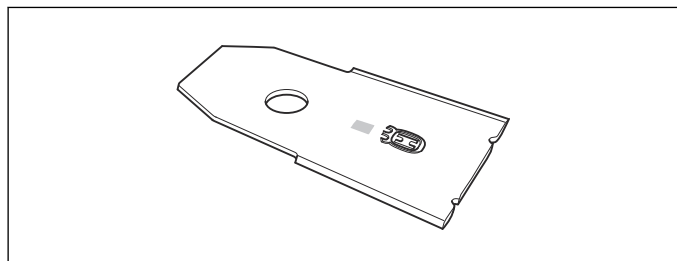

27.3.1 Norėdami pakeisti peilius

1. Pagrindinį jungiklį nustatykite į 0 padėtį.
2. Apverskite robotą vejamajam. Padėkite robotą vejamajam ant minkšto ir švaraus paviršiaus, kad nesubraižytumėte korpuso ir dangčio.
3. Pasukite slydimo plokštę taip, kad jos kiaurymės sutaptų su peilių varžtais.
4. Išsukite 3 varžtus. Naudokite paprastą arba kryžminį atsuktuvą.
5. Nuimkite kiekvieną peilį ir varžtą.
6. Priveržkite naujus peilius ir varžtus.
7. Patikrinkite, ar peiliai gali laisvai sukis.

28 Gedimai ir jų šalinimas

28.1 Gedimai ir jų šalinimas

Gedimo atveju ekrane rodomas pranešimas. Išsamesnės informacijos apie priežiūrą žr. išsamų naudotojo vadovą, esantį „Husqvarna“ svetainėje (www.husqvarna.com). Jeigu tas pats pranešimas pasirodo dažnai arba jeigu vis tiek negalite rasti gedimo priežasties, kreipkitės į prekybos atstovą.

Kabelio pažeidimai dažniausiai atsiranda dėl netyčinio fizinio kabelio pažeidimo, pvz., kai sklype vyksta darbai su kastuvu. Kabelis gali nutrūkti, jeigu įrengiant jis buvo labai įtemptas. Kabelio gedimą galima nustatyti palaipsniui mažinant kabelio atstumą iki galimos gedimo vietos, kol lieka maža kabelio atkarpa. Žr. išsamų naudotojo vadovą „Husqvarna“ svetainėje (www.husqvarna.com).

28.1.1 Įkrovimo stoties signalinė lemputė

Nenutrūkstamai šviečiantis arba mirksintis žalias indikatorius nurodo, kad sumontuota sėkmingai. Jeigu pasirodys kitų ženklų, vadovaukitės toliau pateiktomis gedimų šalinimo instrukcijomis.

Daugiau informacijos žr. www.husqvarna.com. Jeigu vis tiek reikia pagalbos, kreipkitės į vietinį „Husqvarna“ atstovą.

Šviesa	Priežastis	Veiksmas
Šviečianti žalia šviesa	Gerai signalai	Veiksmai nereikalingi
Mirksinti žalia šviesa	Signalai geri ir įjungtas <i>ECO režimas</i> .	Veiksmai nereikalingi. Daugiau informacijos apie <i>ECO režimą</i> žr. <i>Išsami naudojimo instrukcija psl. 49</i> .
Mirksintis mėlynas diodas	Kontūro kabelis neprijungtas prie įkrovimo stoties. Kontūro kabelio pažeidimas.	Patikrinkite, ar kontūro kabelio jungtys tinkamai prijungtos prie įkrovimo stoties. Žr. <i>Išsami naudojimo instrukcija psl. 49</i> . Suraskite gedimą. Pakeiskite pažeistą kontūro kabelio atkarpą nauju kabeliu ir sujunkite, naudodami originalią jungiamąją movą.
Mirksinti raudona šviesa	Pažeista įkrovimo stoties antena.	Susisieki su savo vietiniu Husqvarna atstovu.
Šviečianti raudona šviesa	Mikroschemų plokštės gedimas arba netinkamas maitinimo šaltinis įkrovimo stotyje. Gedimą turi taisyti įgaliotasis techninės priežiūros specialistas.	Susisieki su savo vietiniu Husqvarna atstovu.

29 Transportavimas, saugojimas ir utilizavimas

29.1 Transportavimas

[dėtoms ličio jonų baterijoms taikomos pavojingų krovinių gabenimo taisyklės. Jeigu krovinyms gabenamas komercine trečiosios šalies ar tarpininko transporto priemone, būtina laikytis specialių reikalavimų dėl pakavimo ir žymėjimo. Pasitarkite su kenksmingų medžiagų paruošimo gabenimui specialistu. Taip pat būtina laikytis galimai išsamesnių nacionalinių teisės aktų reikalavimų.

Užklijuokite atvirus kontaktus lipnia juostele ir supakuokite bateriją taip, kad ji pakuotėje nejudėtų. Visada saugiai pritvirtinkite gabenamą gaminį.

29.1.1 Roboto vežėjovės pakėlimas ir perkėlimas

Jei norite saugiai gabenti iš ar į darbo zoną:

1. Paspauskite **STOP** mygtuką, kad sustabdytumėte robotą vežėjovę. Jei nustatyta vidutinio ar aukšto lygio sauga (žr. *Išsami naudojimo instrukcija psl. 49*), reikia įvesti PIN kodą. PIN kodas yra sudarytas iš keturių skaitmenų ir yra pasirenkamas pirmą kartą paleidžiant robotą vežėjovę. Žr. *Išsami naudojimo instrukcija psl. 49*.
2. Pagrindinį jungiklį pasukite į 0 padėtį.

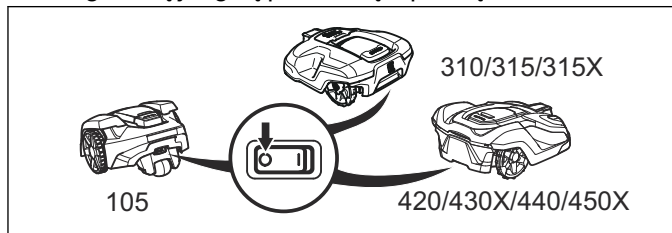

3. Automatinę vežėjovę neškite laikydami už rankenos ir nukreipę peilių diską nuo savo kūno.

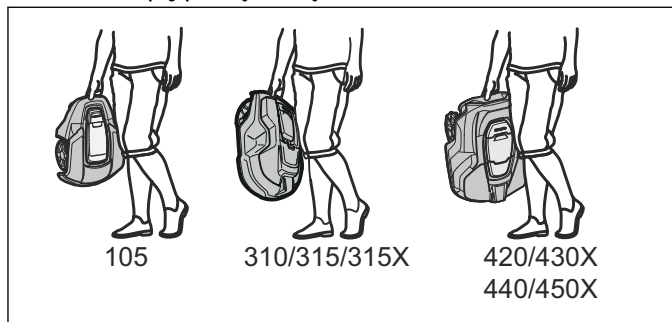

PASTABA: Nebandykite roboto vežėjovės pakelti, kai jis sustojęs įkrovimo stotyje. Tai gali sugadinti įkrovimo stotį ir (arba) robotą vežėjovę. Prieš pakeldami robotą vežėjovę, paspauskite **STOP** mygtuką ir ištraukite jį iš įkrovimo stoties.

29.2 Laikymas žiemą

29.2.1 Robotas vežėjovė

Prieš padedant robotą vežėjovę į sandėlį žiemai, jį reikia kruopščiai išvalyti. Žr. *Valymas psl. 62*.

Siekiant užtikrinti akumulatoriaus funkcionalumą ir eksploatacijos trukmę, labai svarbu įkrauti roboto vežėjovės akumuliatorių prieš laikymą žiemą. Atidare

dangtelį, pastatykite ir palikite robotą vežėjovę įkrovimo stotyje, kol akumulatoriaus simbolis ekrane parodys, kad akumuliatorius visiškai įkrautas. Paskui nustatykite pagrindinį jungiklį į padėtį 0.

Patikrinkite peilių ir galinio rato guolių būklę. Jei reikia, prieš kitą sezoną patikrinkite, ar roboto vežėjovės būklė yra gera.

Robotą vežėjovę laikykite pastatytą ant visų ratų sausoje, neužšalancioje vietoje, geriausia originalioje roboto pakuotėje. Taip pat galima pakabinti robotą vežėjovę ant originalaus „Husqvarna“ sieninio laikiklio. Daugiau informacijos apie sieninius laikiklius kreipkitės į vietinį „Husqvarna“ atstovą.



PASTABA: Prieš laikymą žiemą bateriją būtina pilnai įkrauti. Pilnai baterijos neįkrovus galite ją sugadinti ir kai kuriais atvejais ji taps netinkama naudoti.

29.2.2 Įkrovimo stotis

Įkrovimo stotį ir maitinimo šaltinį laikykite patalpoje. Kontūro kabelį ir gido kabelį galima palikti žemėje.

1. Atjunkite įkrovimo stoties maitinimo šaltinį.
2. Atlaisvinkite jungties užraktą ir ištraukite kištuką.
3. Atjunkite kontūro ir gido kabelio kontaktus nuo įkrovimo stoties.

Kabelių galus reikia apsaugoti nuo drėgmės, pavyzdžiui, iškiant juos į indą su tirštu tepalu.

Jei nėra galimybės įkrovimo stoties laikyti patalpoje, ji turi visą žiemą būti prijungta prie maitinimo, kontūro kabelio ir kreipiamojo kabelio.

29.3 Aplinkos apsaugos informacija



Ant „Husqvarna“ roboto vežėjovės pateikti ženklai rodo, kad šio gaminio negalima išmesti kartu su buitinėmis atliekomis. Jį reikia pristatyti į tinkamą perdirbimo centrą, kuriame bus perdirbti elektroniniai jo komponentai ir akumuliatoriai. Prieš išmetant gaminį, akumuliatorių reikia išimti.

Informacijos apie akumulatoriaus išėmimą žr. išsamų naudotojo vadovą „Husqvarna“ svetainėje.

Rūpindamiesi, kad šis gaminys būtų tvarkomas teisingai, padedate išvengti galimo neigiamo poveikio aplinkai ir žmonėms, kurį gali sukelti netinkamas šio gaminio atliekų tvarkymas.

Jei reikia daugiau informacijos apie šio gaminio perdirbimą, kreipkitės į savivaldybę, buitinių atliekų tvarkymo tarnybą arba parduotuvę, kurioje įsigijote gaminį.

30 Techniniai duomenys

30.1 Automower 105/310/315/315X

Matmenys	Automower 105	Automower 310	Automower 315	Automower 315X
Ilgis, cm	55	63	63	63
Plotis, cm	39	51	51	51
Aukštis, cm	25	25	25	25
Svoris, kg	6,9	9,2	9,2	10,1

Elektros sistema	Automower 105	Automower 310	Automower 315	Automower 315X
Akumulatorius, ličio jonų, 18 V / 2,1 Ah, gam. nr.	586 57 62-01, 586 57 62-02	584 85 28-01, 584 85 28-02	584 85 28-01, 584 85 28-02	584 85 28-01, 584 85 28-02
Maitinimas, V/28 V DC	100–240	100–240	100–240	100–240
Žemos įtampos kabelio ilgis, m	10	10	10	10
Vidutinės energijos sąnaudos maksimaliai naudojant	5 kWh/mėn. 600 m ² darbo zonoje	8 kWh/mėn. 1000 m ² darbo zonoje	10 kWh/mėn. 1500 m ² darbo zonoje	10 kWh/mėn. 1600 m ² darbo zonoje
Įkrovimo srovė, A DC	1,3	1,3	1,3	1,3
Vidutinis įkrovimo laikas, min.	65	70	70	70
Vidutinis įkrovimo laikas, min.	50	60	60	60

Kontūro kabelio antena	Automower 105	Automower 310	Automower 315	Automower 315X
Veikimo dažnių juosta, Hz	300-80000	300-80000	300-80000	300-80000
Maksimali radijo dažnio galia, mW esant 60 m ³⁷	<25	<25	<25	<25

Garso emisijos į aplinką išmatuotos kaip garso stiprumas ³⁸	Automower 105	Automower 310	Automower 315	Automower 315X
Išmatuotas garso stiprumo triukšmo lygis, dB (A)	58	58	58	58
Triukšmo emisijų neapibrėžtumai K _{WA} , dB (A)	3	2	2	2
Garantuotas garso galios triukšmo lygis	61	60	60	60
Garso slėgio triukšmo lygis ties naudotojo ausimis, dB (A) ³⁹	47	47	47	47

³⁷ Didžiausia aktyvi išvesties galia į antenas dažnių juostoje, kurioje veikia radijo įranga.

³⁸ Triukšmo lygio deklaracijos atitinka standartą EN 50636-2-107:2015. Triukšmas, skleidžiamas į aplinką, išmatuotas kaip garso galia (L_{WA}) pagal EB direktyvą 2000/14/EB. Garantuotasis garso galios lygis gaminiuose galis skirtis nuo bandymų metu nustatytų 1–3 dB (A).

³⁹ Garso slėgio triukšmo neapibrėžtumai K_{pA} 2–4 dB (A)

Pjovimas	Automower 105	Automower 310	Automower 315	Automower 315X
Pjovimo sistema	3 laisvai besisukantys pjovimo peiliai			
Peilių variklio greitis, aps. per min.	2900	2300	2300	2300
Energijos sąnaudos pjaunant, W +/- 20 %	20	25	25	25
Pjovimo aukštis, cm	2–5	2–6	2–6	2–6
Pjovimo plotis, cm	17	22	22	22
Mažiausias galimas kelio susiaurėjimas, cm	60	60	60	60
Didžiausias pjovimo teritorijos nuolydis, %	25	40	40	40
Didžiausias kontūro kabelio kampas, %	15	15	15	15
Didžiausias kontūro kabelio ilgis, m	400	800	800	800
Didžiausias gido kabelio ilgis, m	200	400	400	400
Darbo našumas, m ² +/- 20 %	600	1 000	1 500	1 600

IP klasifikacija	Automower 105	Automower 310	Automower 315	Automower 315X
Robotas vejapjovė	IPX4	IPX4	IPX4	IPX4
Įkrovimo stotis	IPX1	IPX1	IPX1	IPX1
Maitinimo šaltinis	IPX4	IPX4	IPX4	IPX4

„Husqvarna AB“ negali užtikrinti visiško suderinamumo tarp automatinės vejapjovės ir kitų tipų belaidžio ryšio sistemų, tokių kaip nuotolinio valdymo įranga, radijo siųstuvai, klausos aparatai, užkasti „elektrinio piemens“ kabeliai ir pan.

30.2 Automower 420/430X/440/450X

Matmenys	Automower 420	Automower 430X	Automower 440	Automower 450X
Ilgis, cm	72	72	72	72
Plotis, cm	56	56	56	56
Aukštis, cm	31	31	31	31
Svoris, kg	11,5	13,2	12,0	13,9

Elektros sistema	Automower 420	Automower 430X	Automower 440	Automower 450X
Akumulatorius, ličio jonų, 18 V / 2,1 Ah, gam. nr.	580 68 33-01, 580 68 33-02	588 14 64-01	588 14 64-01 (2 vnt.)	588 14 64-01 (2 vnt.)
Maitinimas, V/28 V DC	100–240	100–240	100–240	100–240
Žemos įtampos kabelio ilgis, m	10	10	10	10
Vidutinės energijos sąnaudos maksimaliai naudojant	17 kWh/mėn. 2200 m ² darbo zonoje	18 kWh/mėn. 3200 m ² darbo zonoje	20 kWh/mėn. 4000 m ² darbo zonoje	23 kWh/mėn. 5000 m ² darbo zonoje
Įkrovimo srovė, A DC	2.2	4.2	7	7
Vidutinis pjovimo laikas, min.	75	145	290	270
Vidutinis įkrovimo laikas, min.	50	50	60	60

Kontūro kabelio antena	Automower 420	Automower 430X	Automower 440	Automower 450X
Veikimo dažnių juosta, Hz	300-80000	300-80000	300-80000	300-80000
Maksimali radijo dažnio galia, mW esant 60 m ⁴⁰	<25	<25	<25	<25

Garso emisijos į aplinką išmatuotos kaip garso stiprumas ⁴¹	Automower 420	Automower 430X	Automower 440	Automower 450X
Išmatuotas garso stiprumo triukšmo lygis, dB (A)	57	57	56	58
Triukšmo emisijų neapibrėžtumai K_{WA} , dB (A)	1	1	1	1
Garantuotas garso galios triukšmo lygis	58	58	56	59
Garso slėgio triukšmo lygis ties naudotojo ausimis, dB (A) ⁴²	46	46	45	47

Pjovimas	Automower 420	Automower 430X	Automower 440	Automower 450X
Pjovimo sistema	3 laisvai besisukantys pjovimo peiliai			
Peilių variklio greitis, aps. per min.	2300	2300	2300	2300
Energijos sąnaudos pjaunant, W +/- 20 %	30	30	30	35
Pjovimo aukštis, cm	2–6	2–6	2–6	2–6
Pjovimo plotis, cm	24	24	24	24
Mažiausias galimas kelio susiaurėjimas, cm	60	60	60	60
Didžiausias pjovimo teritorijos nuolydis, %	45	45	45	45
Didžiausias kontūro kabelio kampas, %	15	15	15	15
Didžiausias kontūro kabelio ilgis, m	800	800	800	800
Didžiausias gido kabelio ilgis, m	400	400	400	400
Darbo našumas, m ² +/- 20 %	2 200	3 200	4000	5 000

IP klasifikacija	Automower 420	Automower 430X	Automower 440	Automower 450X
Robotas vejpjovė	IPX4	IPX4	IPX4	IPX4
Įkrovimo stotis	IPX1	IPX1	IPX1	IPX1
Maitinimo šaltinis	IPX4	IPX4	IPX4	IPX4

„Husqvarna AB“ negali užtikrinti visiško suderinamumo tarp automatinės vejpjovės ir kitų tipų belaidžio ryšio sistemų, tokių kaip nuotolinio valdymo įranga, radijo siųstuvai, klausos aparatai, užkasti „elektrinio piemens“ kabeliai ir pan.

⁴⁰ Didžiausia aktyvi išvesties galia į antenas dažnių juostoje, kurioje veikia radijo įranga.

⁴¹ Triukšmo lygio deklaracijos atitinka standartą EN 50636-2-107:2015. Triukšmas, skleidžiamas į aplinką, išmatuotas kaip garso galia (L_{WA}) pagal EB direktyvą 2000/14/EB. Garantuotasis garso galios lygis gaminiuose galis skirtis nuo bandymų metu nustatytų 1–3 dB (A).

⁴² Garso slėgio triukšmo neapibrėžtumai K_{pA} 2–4 dB (A)

31.1 Garantijos sąlygos

Husqvarna garantuoja, kad šis gaminys tinkamai veiks dvejus metus (nuo pirkimo datos). Garantija apima rimtus gedimus dėl medžiagų ar gamybos broko. Garantiniu laikotarpiu gaminys nemokamai keičiamas arba taisomas, jeigu laikomasi toliau išvardytų reikalavimų:

- Robotą vejapjovę ir įkrovimo stotį galima naudoti tik pagal naudojimo instrukciją. Ši gamintojo garantija neturi įtakos esamiems naudotojo ieškiniams, pateiktiems pardavimo atstovams dėl garantijų.
- Naudotojui arba neįgaliojai trečiajai šaliai draudžiama remontuoti gaminį.

Gedimų, kuriems netaikoma garantija, pavyzdžiai:

- Į robotą vejapjovę iš apačios patekusio vandens sukeltas gedimas. Šiuos gedimus paprastai sukelia valymo ar laistymo sistemos arba duobelės (įdubos), esančios darbo zonoje, kuriose lietui lyjant kaupiasi vanduo.
- Žaibo sukeltas gedimas.
- Netinkamo akumuliatoriaus laikymo ar naudojimo sukeltas gedimas.
- Gedimas dėl neoriginalaus ne Husqvarna akumuliatoriaus naudojimo.
- Žala, kurią gali sukelti naudojamos neoriginalios Husqvarna atsarginės dalys ir priedai, pvz., peiliai ir įrengimo medžiagos.
- Kontūro kabelio pažeidimas.
- Žala, kilusi dėl neautorizuoto keitimo arba darbo su gaminiu arba jo maitinimo šaltiniu.

Peiliai laikomi vienkartinėmis dalimis, todėl jiems garantija netaikoma.

Jei jūsų Husqvarna robote vejapjovėje atsiranda klaida, susisieki su savo vietiniu Husqvarna atstovu, kuris jums pateiks tolesnius nurodymus. Kreipdamiesi į vietinį Husqvarna atstovą turėkite kvitą ir roboto vejapjovės serijos numerį.

32 EB atitikties deklaracija

32.1 EB atitikties deklaracija

„Husqvarna AB“, SE-561 82 Huskvarna, Švedija, tel. +46-36-146500, patvirtina, kad robotai vejamieji Husqvarna Automower® 105, Husqvarna Automower® 310, Husqvarna Automower® 315, Husqvarna Automower® 315X, Husqvarna Automower® 420, Husqvarna Automower® 430X, Husqvarna Automower® 440 ir Husqvarna Automower® 450X, kurių serijos numeriai datuoti 2017 sav. 36 ir vėlesnėmis savaitėmis (metai ir savaitė aiškiai nurodyti informacinėje lentelėje prieš serijos numerį) atitinka TARYBOS DIREKTYVA:

- Direktyva **2006/42/EB** dėl mašinų.
 - Specialūs reikalavimai baterijomis maitinamiems elektriniams robotams vejamiesiems **EN 50636-2-107: 2015**.
 - Elektromagnetinių laukų **EN 62233: 2008**.
- Direktyva **2011/65/ES** „dėl tam tikrų pavojingų medžiagų naudojimo“.
- Direktyvą „dėl triukšmo sklaidos iš lauke naudojamos įrangos“ **2000/14/EB**. Informacija apie triukšmo sklaidą ir pjovimo plotį taip pat pateikiama skyriuje *Techniniai duomenys psl. 65*.

Husqvarna Automower® 105 (sertifikatas 01/901/176): Registruota įstaiga 0404, SMP Svensk Maskinprovning AB, Fyrisborgsgatan 3, SE-754 50 Uppsala, Sweden, pateikė ataskaitas dėl atitikties vertinimo pagal 2000 m. gegužės 8 d. Tarybos Direktyvos 2000/14/EB dėl triukšmo sklaidos į aplinką VI priedo nuostatas.

Husqvarna Automower® 310/315 (sertifikatas 01/901/225), **Husqvarna Automower® 315X** (sertifikatas 01/901/286) ir **Husqvarna Automower® 420/430X/440/450X** (sertifikatas 01/901/201): Registruota įstaiga 0404, SMP Svensk Maskinprovning AB, Box 7035, SE-750 07 Uppsala, Sweden, pateikė ataskaitas dėl atitikties vertinimo pagal 2000 m. gegužės 8 d. Tarybos Direktyvos 2000/14/EB dėl triukšmo sklaidos į aplinką VI priedo nuostatas.

- Direktyva dėl radijo ryšio įrenginių **2014/53/ES**. Pritaikyti tokie standartai:
 - **Galutinis juodraštis 303 447 v1.1.1 (2017 06)**

Elektromagnetinis suderinamumas

- **ETSI EN 301 489-1 v 2.2.0**

Modeliams **Husqvarna Automower® 310, Husqvarna Automower® 315, Husqvarna Automower® 315X, Husqvarna Automower® 420, Husqvarna Automower® 430X, Husqvarna Automower® 440 ir Husqvarna Automower® 450X** su **Automower® Connect** moduliu taip pat žr.:

- **EN 301 489-52 V1.1.1**
- **EN 301 511 V9.0.2** (radijo spektro efektyvumas)

Modeliams **Husqvarna Automower® 310, Husqvarna Automower® 315, Husqvarna Automower® 420 ir Husqvarna Automower® 440** žr.:

- **EN 300 328 juodraštis V2.1.1**



Husqvarna 2017-09-01

Lars Roos

Global R&D Director, Electric category

([galiotasis „Husqvarna AB“ atstovas, atsakingas už techninę dokumentaciją.)

Содержание

34 Введение

34.1 Памятка.....	71
34.2 Описание продукции.....	71
34.3 Производительность.....	71
34.4 Технология стрижки.....	71
34.5 Метод работы.....	72
34.6 Схема движения.....	72
34.7 Поиск зарядной станции.....	72
34.8 Обзор изделия Automower 105.....	73
34.9 Обзор изделия Automower 310/315/315X.....	74
34.10 Обзор изделия Automower 420/430X/ 440/450X.....	75
34.11 Условные обозначения на изделии.....	76

35 Безопасность

35.1 Общие инструкции по технике безопасности.....	77
35.2 Эксплуатация.....	77

36 Установка

36.1 Подключение источника питания.....	80
36.2 Панель управления.....	80
36.3 Дисплей Automower 105.....	80
36.4 Кнопочная панель Automower 105.....	81
36.5 Дисплей Automower 310/315/315X/ 420/430X/440/450X.....	81
36.6 Кнопочная панель Automower 310/315/315X/420/430X/440/450X.....	81
36.7 Структура меню.....	82
36.8 Подменю.....	82
36.9 Переход между меню.....	82
36.10 Главное меню.....	82

37 Эксплуатация

37.1 Выбор режима работы Automower 105.....	84
37.2 Выбор операции Start, Automower 310/315/315X/420/430X/440/450X.....	84
37.3 Выбор операции Park, Automower 310/315/315X/420/430X/440/450X.....	84
37.4 Соединение.....	84
37.5 Регулировка высоты стрижки.....	85

38 Техническое обслуживание

38.1 Очистка.....	87
38.2 Аккумулятор.....	87
38.3 Замена ножей.....	87

39 Поиск и устранение неисправностей

39.1 Поиск и устранение неисправностей.....	89
---	----

40 Транспортировка, хранение и утилизация

40.1 Транспортировка.....	90
40.2 Хранение в зимний период.....	90
40.3 Информация по охране окружающей среды..	91

41 Технические данные

41.1 Automower 105/310/315/315X.....	92
41.2 Automower 420/430X/440/450X.....	93

42 Гарантия

42.1 Условия гарантии.....	96
----------------------------	----

43 ДЕКЛАРАЦИЯ СООТВЕТСТВИЯ ЕС

43.1 Декларация соответствия ЕС.....	97
--------------------------------------	----

34 Введение

34.1 Памятка

Серийный номер:	
ПИН-код:	
Дилер:	
Номер телефона дилера:	

В случае кражи газонокосилки-робота необходимо уведомить об этом компанию Husqvarna. Свяжитесь с официальным дилером Husqvarna и сообщите серийный номер газонокосилки-робота, чтобы зарегистрировать ее как украденную в международной базе данных. Это важная мера по предотвращению краж газонокосилок, которая позволяет выявить людей/организации, занимающихся продажей краденых изделий.

Серийный номер изделия состоит из девяти цифр и указан на паспортной табличке изделия (расположенной на внутренней стороне крышки) и на упаковке изделия.

www.husqvarna.com

34.2 Описание продукции

Поздравляем вас с выбором оборудования самого высокого качества! Для достижения оптимальных результатов от использования газонокосилки-робота Husqvarna следует внимательно ознакомиться с принципом ее работы. В данном руководстве по эксплуатации содержатся краткие важные сведения о газонокосилке-роботе. В качестве дополнения к данному руководству по эксплуатации доступны видеоролики с инструкциями на веб-сайте компании Husqvarna: www.husqvarna.com.

Помните: пользователь несет ответственность за аварии или опасные ситуации, угрожающие другим людям или их имуществу.

Производитель Husqvarna постоянно работает над дальнейшим усовершенствованием своей продукции и поэтому оставляет за собой право на внесение изменений в конструкцию, внешний вид и функциональные параметры изделий без предварительного уведомления.

34.2.1 Полная версия руководства по эксплуатации

Полная версия руководства по эксплуатации доступна на веб-сайте Husqvarna www.husqvarna.com. Это руководство более подробное и содержит больше информации, включая инструкции по установке, техническому обслуживанию, поиску и устранению неисправностей, а также сведения о структуре меню.

34.3 Производительность

Рекомендованная площадь обрабатываемого газона для газонокосилки-робота составляет не более:

- 600 м²: Automower 105
- 1000 м²: Automower 310
- 1500 м²: Automower 315
- 1600 м²: Automower 315X
- 2200 м²: Automower 420
- 3200 м²: Automower 430X
- 4000 м²: Automower 440

- 5000 м²: Automower 450X

Площадь, которую может обработать газонокосилка-робот, зависит, в первую очередь, от состояния заточки ножей и сорта, высоты и влажности травы. Форма участка также имеет значение. Если участок состоит в основном из открытых площадок, то часовая производительность газонокосилки-робота может быть выше, чем при обработке участка, состоящего из нескольких небольших площадок, разделенных деревьями, клумбами, дорожками и т.п.

Газонокосилка-робот с полностью заряженной аккумуляторной батареей может косить от 60 до 290 минут в зависимости от модели, состояния батареи и густоты скашиваемой травы. Затем газонокосилке-роботу потребуется от 50 до 90 минут для зарядки. Помимо прочих факторов, время зарядки может меняться в зависимости от температуры окружающей среды.

34.4 Технология стрижки

В основу работы системы газонокосилки-робота положен принцип энергоэффективности. Газонокосилка-робот действительно срезает траву, в отличие от многих традиционных газонокосилок, которые лишь приминают ее. Данная технология частой стрижки улучшает качество травы. Сбор травы не требуется, а мелкие обрезки травы снижают потребность в удобрениях. Кроме того, данное изделие отличается экологичностью и удобством в работе, а ваш газон при этом всегда будет в отличном состоянии.

Для получения оптимальных результатов рекомендуется использовать газонокосилку-робот в основном при сухой погоде. Газонокосилка-робот может работать в условиях дождя, но в таком случае скошенная трава легко прилипает к газонокосилке, что повышает вероятность ее соскальзывания при работе на крутых склонах.

Если вы хотите добиться хорошего результата, ножи должны быть в рабочем состоянии. Чтобы ножи как можно дольше оставались острыми, необходимо

следить за состоянием газона и удалять с него ветки, мелкие камни и другие посторонние предметы.

Регулярно заменяйте ножи. Инструкции по замене ножей см. в полной версии руководства по эксплуатации на веб-сайте Husqvarna (www.husqvarna.com).

34.5 Метод работы

Правильно и безопасно установите контурный и направляющий провода. Дополнительные сведения об установке см. в полной версии руководства по эксплуатации на веб-сайте Husqvarna.

Газонокосилка-робот производит стрижку газона в автоматическом режиме. Она постоянно чередует режимы стрижки и зарядки. Когда заряда аккумуляторной батареи становится недостаточно, газонокосилка начинает искать зарядную станцию. Газонокосилка-робот не выполняет стрижку во время поиска зарядной станции.

Automower 315X/430X/450X используют функцию навигации с GPS для начала стрижки с того места, которое не обрабатывалось в последнее время. На других моделях может потребоваться ручная настройка, чтобы обеспечить равномерный результат стрижки газона. См. полную версию руководства по эксплуатации на веб-сайте Husqvarna.

При контакте корпуса с препятствием или приближении к ограничительному проводу газонокосилка-робот дает задний ход и выбирает новое направление движения. Датчики в передней и задней части устройства определяют приближение газонокосилки к ограничительному проводу. Перед разворотом передняя часть газонокосилки-робота проходит на определенном расстоянии от ограничительного провода. Расстояние можно изменить, чтобы при необходимости адаптировать работу газонокосилки под определенный участок.

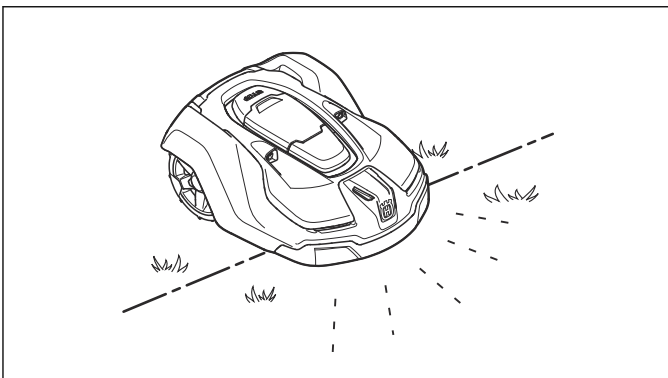

Кнопка **STOP** в верхней части газонокосилки-робота используется главным образом для остановки устройства во время движения. При нажатии на кнопку **STOP** открывается крышка, под которой находится панель управления. Кнопка **STOP** остается нажатой, пока не будет закрыта крышка.

Эта функция и кнопка запуска **START** блокируют запуск двигателя.

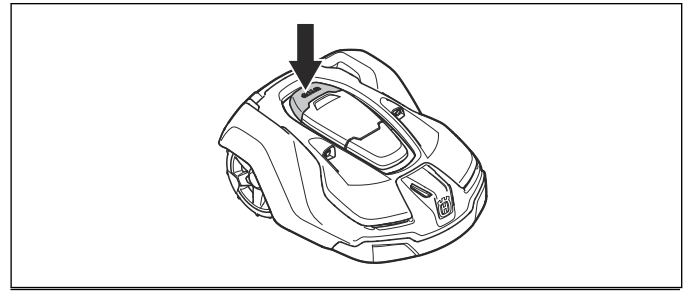

Примечание: Всегда нажимайте кнопку **START** перед закрытием крышки для запуска газонокосилки-робота. Если кнопка **START** не будет нажата, будет подан звуковой сигнал, и газонокосилка-робот не начнет работу.

Панель управления, расположенная в верхней части корпуса газонокосилки-робота, служит для управления всеми ее настройками.

При первой установке главного выключателя в положение 1 выполняется процедура запуска, которая включает ряд важных основных настроек, см. раздел *Первый запуск и калибровка* в полной версии руководства по эксплуатации на веб-сайте Husqvarna.

34.6 Схема движения

Схема движения газонокосилки-робота случайная, поэтому она никогда не повторяется. Такая система обеспечивает равномерную стрижку газона без полос от газонокосилки-робота.

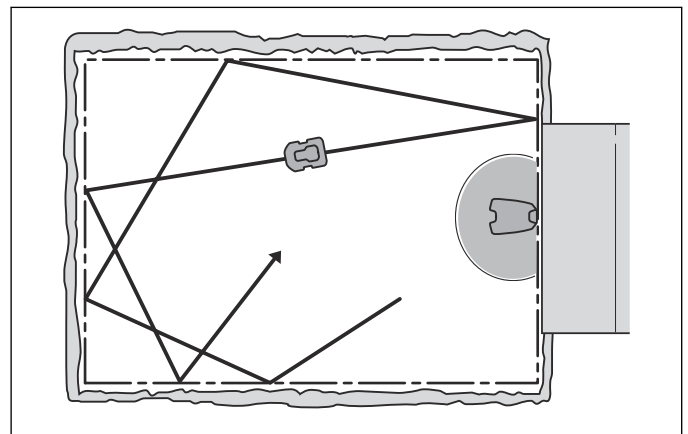

34.7 Поиск зарядной станции

На Automower 310/315/315X/420/430X/440/450X можно настроить до 3 различных способов поиска зарядной станции. Газонокосилка-робот автоматически комбинирует эти 3 способа для максимально быстрого поиска зарядной станции, а также чтобы избежать формирования наезженных дорожек. Automower 105 всегда следует по направляющему проводу до зарядной станции.

34.8 Обзор изделия Automower 105

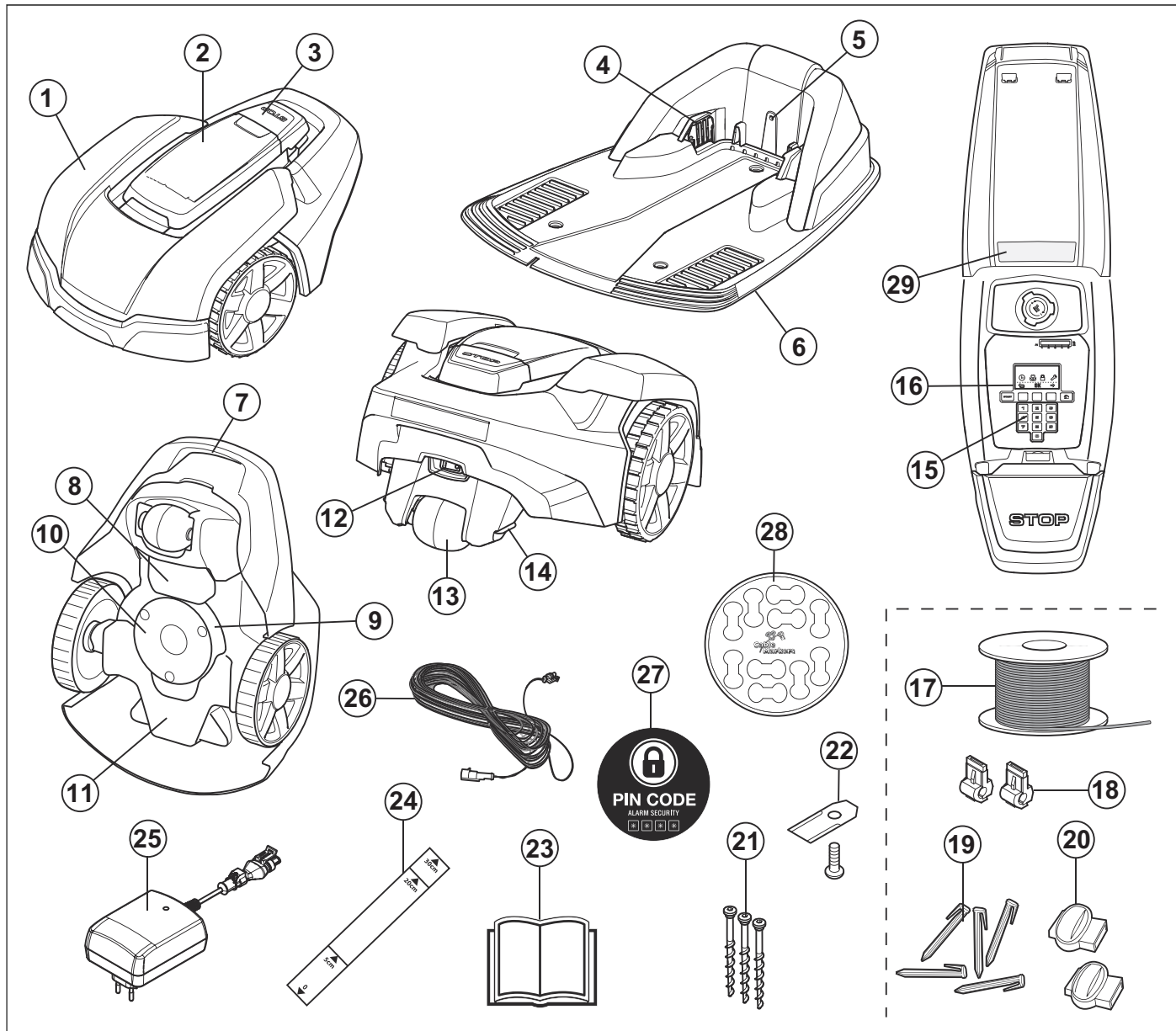

Номера на рисунке соответствуют следующим компонентам:

1. Корпус
2. Крышка дисплея, кнопочной панели и регулятора высоты стрижки
3. Кнопка STOP
4. Контактные шины
5. Светодиодный индикатор состояния зарядной станции, ограничительного и направляющего проводов
6. Зарядная станция
7. Рукоятка для переноски
8. Крышка аккумулятора
9. Режущий диск
10. Защитная пластина
11. Блок с электрокомпонентами, аккумулятором и моторами
12. Главный выключатель
13. Заднее колесо
14. Зарядная шина
15. Кнопочная панель
16. Дисплей
17. Контурный провод для ограничения зоны работы и направляющий провод
18. Разъем для подключения контурного провода к зарядной станции
19. Фиксаторы
20. Соединитель для контурного провода
21. Винты крепления зарядной станции
22. Дополнительные ножи
23. Руководство по эксплуатации и краткое руководство
24. Линейка для прокладки ограничительного провода (линейка снимается с корпуса)
25. Источник питания (внешний вид источника питания может различаться в зависимости от страны)
26. Кабель низкого напряжения
27. Наклейка с предупреждением
28. Маркировка кабеля
29. Паспортная табличка

34.9 Обзор изделия Automower 310/315/315X

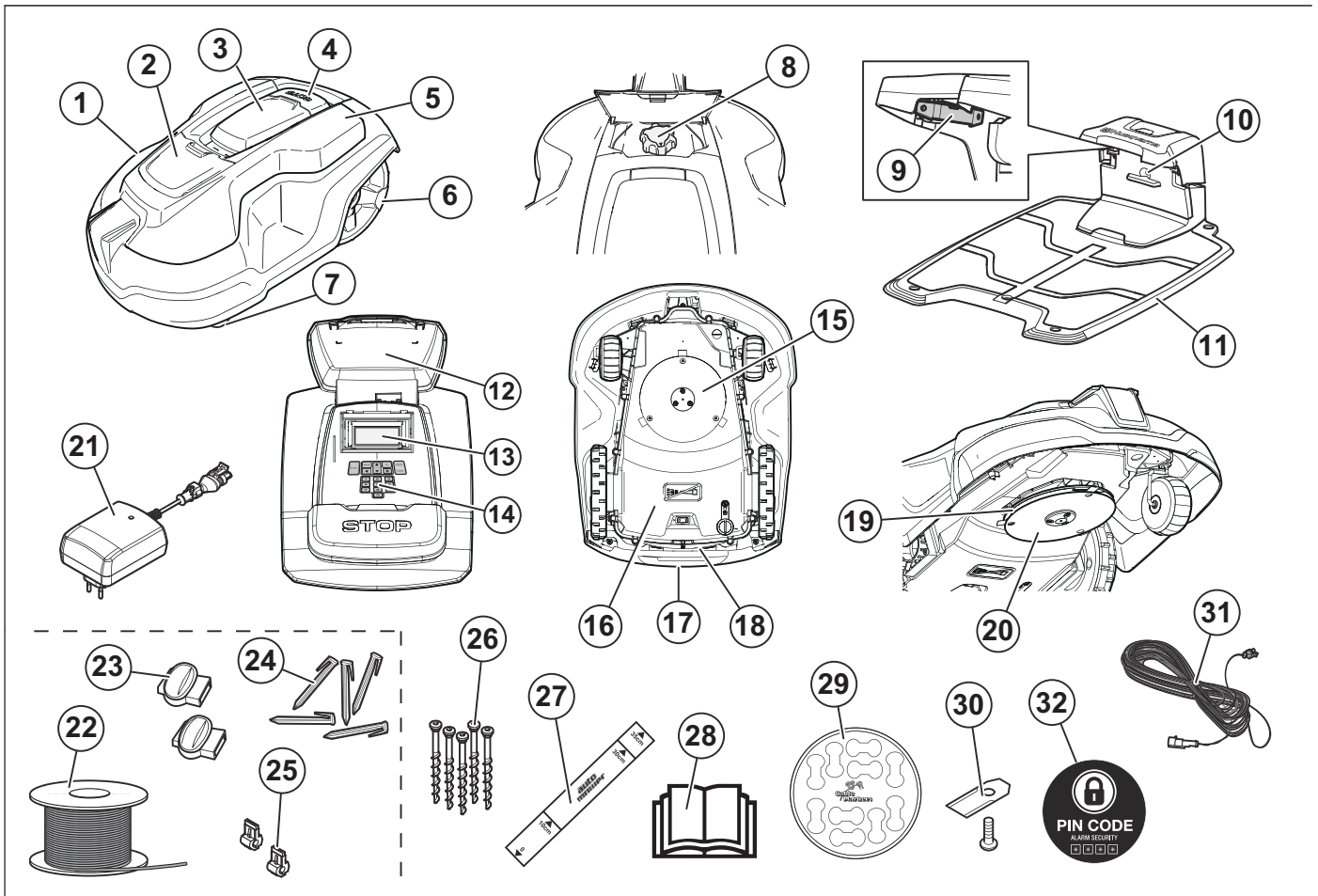

Номера на рисунке соответствуют следующим компонентам:

1. Корпус
2. Крышка регулятора высоты резки
3. Крышка дисплея и кнопочной панели
4. Кнопка STOP
5. Съёмная крышка
6. Задние колеса
7. Передние колеса
8. Регулятор высоты резки
9. Контактные шины
10. Светодиодный индикатор состояния зарядной станции и ограничительного провода
11. Зарядная станция
12. Паспортная табличка
13. Дисплей
14. Кнопочная панель
15. Режущий механизм
16. Блок с электрокомпонентами, аккумулятором и моторами
17. Рукоятка

18. Главный выключатель
19. Режущий диск
20. Защитная пластина
21. Источник питания (внешний вид источника питания может различаться в зависимости от страны)
22. Контурный провод для ограничения зоны работы и направляющий провод ⁴³
23. Соединители для контурного провода ⁴⁴
24. Фиксаторы ⁴⁵
25. Разъем для контурного провода ⁴⁶
26. Винты крепления зарядной станции
27. Линейка для прокладки ограничительного провода (линейка снимается с корпуса)
28. Руководство по эксплуатации и краткое руководство
29. Маркировка кабеля
30. Дополнительные ножи
31. Кабель низкого напряжения
32. Наклейка с предупреждением

⁴³ Входит в комплект для установки, который приобретается отдельно.

⁴⁴ См. примечание 1

⁴⁵ См. примечание 1

⁴⁶ См. примечание 1

34.10 Обзор изделия Automower 420/430X/440/450X

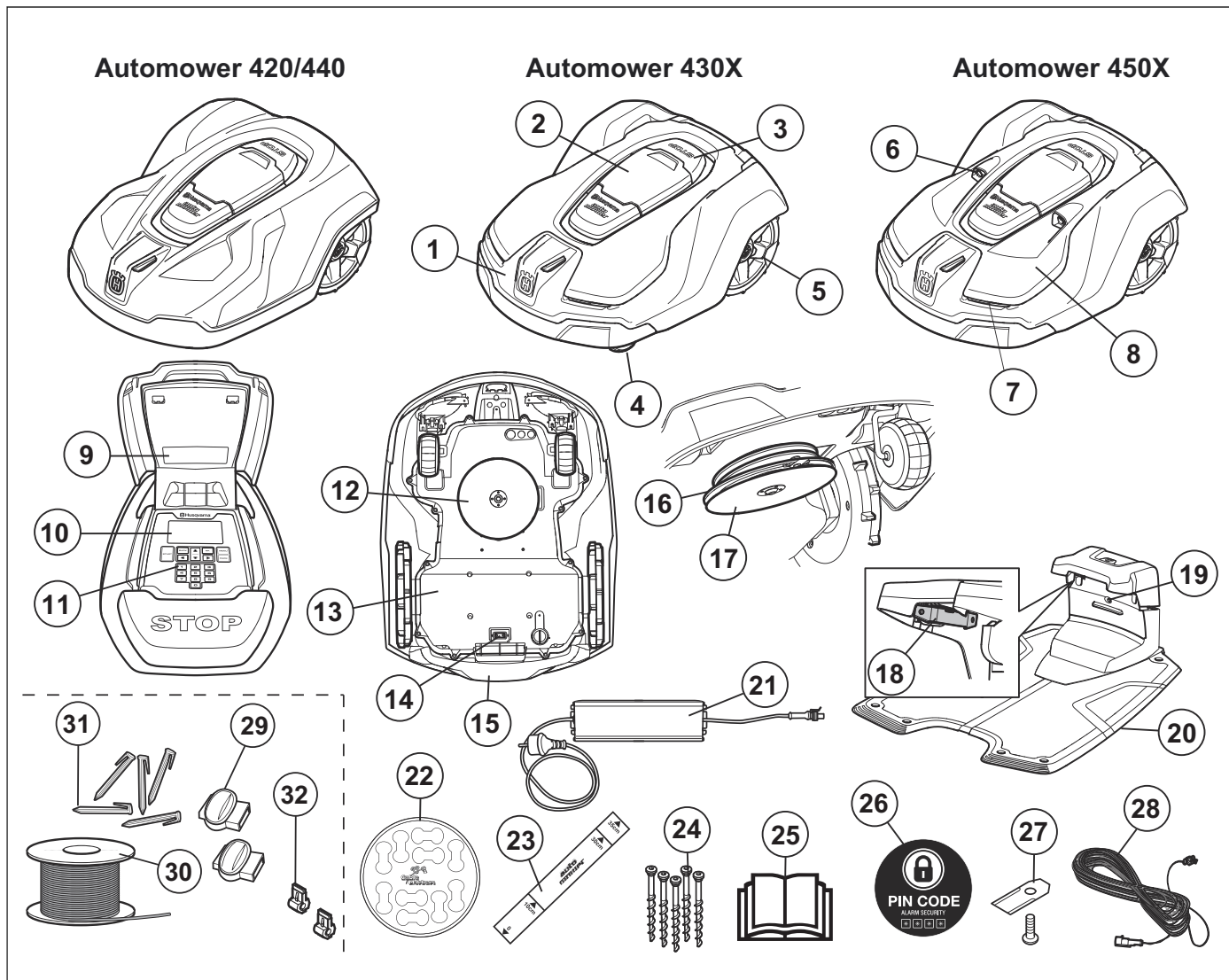

Номера на рисунке соответствуют следующим компонентам:

1. Корпус
2. Крышка дисплея и кнопочной панели
3. Кнопка STOP
4. Передние колеса
5. Задние колеса
6. Ультразвуковые датчики
7. Фары
8. Съемная крышка
9. Паспортная табличка
10. Дисплей
11. Кнопочная панель
12. Режущий механизм
13. Блок с электрокомпонентами, аккумулятором и моторами
14. Рукоятка
15. Главный выключатель
16. Режущий диск
17. Защитная пластина
18. Контактные шины
19. Светодиодный индикатор состояния зарядной станции и ограничительного провода
20. Зарядная станция
21. Источник питания
22. Маркировка кабеля
23. Линейка для прокладки ограничительного провода (линейка снимается с корпуса)
24. Винты крепления зарядной станции
25. Руководство по эксплуатации и краткое руководство
26. Наклейка с предупреждением
27. Дополнительные ножи
28. Кабель низкого напряжения
29. Соединители для контурного провода ⁴⁷
30. Контурный провод для ограничения зоны работы и направляющий провод ⁴⁸
31. Фиксаторы ⁴⁹
32. Разъем для контурного провода ⁵⁰

⁴⁷ Входит в комплект для установки, который приобретается отдельно.

⁴⁸ См. примечание 1

⁴⁹ См. примечание 1

⁵⁰ См. примечание 1

34.11 Условные обозначения на изделии

Эти условные обозначения размещены на газонокосилке-роботе. Внимательно изучите их.



ПРЕДУПРЕЖДЕНИЕ: Перед началом эксплуатации газонокосилки-робота прочитайте инструкции по эксплуатации.



ПРЕДУПРЕЖДЕНИЕ: Перед выполнением каких-либо операций с газонокосилкой или ее подъемом задействуйте устройство отключения.

Газонокосилка-робот может начать работу только после перевода главного выключателя в положение 1 и ввода правильного ПИН-кода. Переведите главный выключатель в положение 0 перед выполнением любых проверок и/или обслуживания.



ПРЕДУПРЕЖДЕНИЕ: Держитесь на безопасном расстоянии от агрегата во время его работы. Не приближайте руки или ноги к вращающимся ножам.



ПРЕДУПРЕЖДЕНИЕ: Запрещается передвигаться на агрегате. Запрещается держать руки или ноги вблизи корпуса или засовывать их под корпус агрегата.

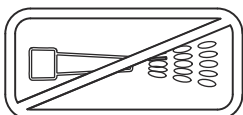

Запрещается использовать мойку высокого давления или проточную воду для очистки газонокосилки-робота.



Функция блокировки



Данное изделие соответствует действующим директивам ЕС.



Уровень шума. Уровень шума изделия указан в разделе *Технические данные* на стр. 92 и на паспортной табличке.



Запрещается утилизировать данное изделие вместе с бытовыми отходами. Утилизацию изделия следует проводить в соответствии с местными нормативными требованиями.



На шасси находятся компоненты, чувствительные к воздействию электростатического разряда (ESD). Повторную установку шасси должны выполнять специалисты. По этой причине вскрытие шасси могут проводить только специалисты официального сервисного центра. Повреждение уплотнения может привести к аннулированию гарантии на все устройство или его части.



Запрещается укорачивать, удлинять или наращивать кабель низкого напряжения.

Запрещается косить траву травокосилкой вблизи кабеля низкого напряжения. Соблюдайте осторожность при обработке кромки газона в месте расположения кабелей.

Перед эксплуатацией изделия или его подъемом задействуйте устройство отключения.

35 Безопасность

35.1 Общие инструкции по технике безопасности

Для удобства в руководстве по эксплуатации используется следующая система обозначений:

- Текст, выделенный *курсивом* — это текст, который отображается на дисплее газонокосилки-робота или является ссылкой на другой раздел руководства по эксплуатации.

- Текст, выделенный **жирным** шрифтом, относится к одной из кнопок на панели газонокосилки-робота.
- Текст, выделенный *ЗАГЛАВНЫМИ БУКВАМИ* и *курсивом*, относится к положению главного выключателя и различным рабочим режимам газонокосилки-робота.

35.1.1 ВАЖНО. ВНИМАТЕЛЬНО ПРОЧИТАЙТЕ ПЕРЕД НАЧАЛОМ ЭКСПЛУАТАЦИИ. СОХРАНИТЕ ДЛЯ ПОСЛЕДУЮЩЕГО ОБРАЩЕНИЯ

Оператор несет ответственность за несчастные случаи или опасные ситуации, угрожающие другим людям или их имуществу.

Данное оборудование не предназначено для использования лицами (включая детей) с ограниченными физическими, сенсорными или умственными способностями, а также лицами с недостаточным опытом или знаниями. Данные лица могут работать с оборудованием только под присмотром людей, отвечающих за их безопасность, или после прохождения соответствующего инструктажа. Необходимо убедиться, что дети не используют оборудование в качестве игрушки.

Дети старше 8 лет и лица с ограниченными физическими, сенсорными или умственными способностями или недостатком опыта и знаний могут использовать данное оборудование только под надзором или в случае предоставления инструкций относительно безопасной эксплуатации оборудования и возможных рисков. Допустимый возраст пользователя может быть ограничен местным законодательством. Очистка и техническое обслуживание не должны проводиться детьми без надзора.

Запрещается подсоединять источник питания к розетке в случае повреждения разъема или шнура. Поврежденный или изношенный шнур повышает риск поражения электрическим током.

Заряжайте аккумулятор только в зарядной станции, входящей в комплект поставки. Неправильная эксплуатация может привести к поражению электрическим током, перегреву или утечке коррозионной жидкости из аккумулятора. В случае утечки электролита смойте его водой/нейтрализатором; при контакте с глазами обратитесь за медицинской помощью.

Используйте только оригинальные аккумуляторы, рекомендованные производителем оборудования. При использовании аккумуляторов, отличных от оригинальных, безопасная эксплуатация изделия не может быть гарантирована. Запрещается использовать одноразовые аккумуляторы.

При снятии аккумулятора следует отключить оборудование от питающей сети.



ПРЕДУПРЕЖДЕНИЕ: Газонокосилка-робот может представлять опасность при неправильном использовании.



ПРЕДУПРЕЖДЕНИЕ: Не приближайте руки или ноги к вращающимся ножам. Запрещается держать руки или ноги вблизи корпуса или под корпусом при работающем двигателе газонокосилки.



ПРЕДУПРЕЖДЕНИЕ: Запрещается использовать газонокосилку-робот, если в непосредственной близости от зоны стрижки находятся люди (особенно дети) или животные.

35.2 Эксплуатация

- Данная газонокосилка-робот предназначена для стрижки травы на открытых и ровных участках земли. На изделие разрешается устанавливать только то оборудование, которое рекомендовано производителем. Другие варианты эксплуатации

являются недопустимыми. Необходимо неукоснительно соблюдать инструкции производителя по эксплуатации/техобслуживанию изделия.

- Если газонокосилка-робот используется в общественных местах, то вокруг рабочей зоны газонокосилки должны быть установлены предупреждающие знаки. Знаки должны содержать следующий текст: **Предупреждение! Автоматическая газонокосилка! Не приближайтесь к машине! Следите за детьми!**

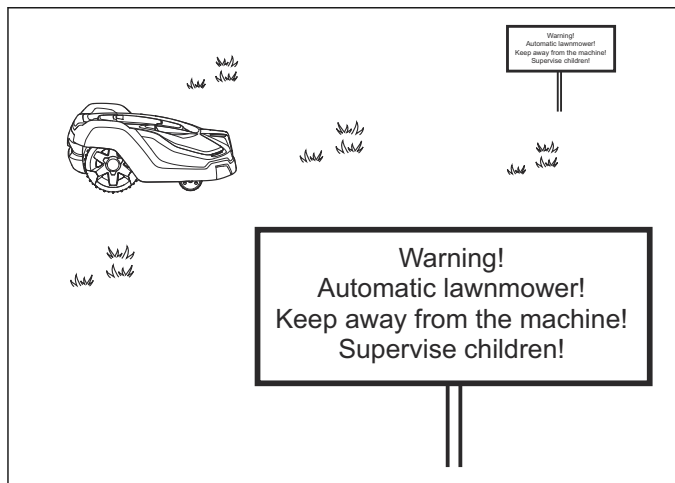

- Если в зоне стрижки находятся люди (особенно дети) или животные, используйте функцию **PARK** или переведите главный выключатель в выключенное положение. Рекомендуется запрограммировать газонокосилку для работы в то время, когда рабочая зона свободна, например, ночью.
- Эксплуатацию, обслуживание и ремонт газонокосилки-робота разрешается выполнять только лицам, хорошо знающим технические особенности ее конструкции и правила техники безопасности. Прежде чем приступить к работе с газонокосилкой-роботом, внимательно прочтите руководство по эксплуатации и уясните для себя все его положения.
- Запрещается вносить изменения в заводскую конструкцию газонокосилки-робота. Все изменения вносятся на свой страх и риск.
- Убедитесь в отсутствии на газоне камней, веток, инвентаря, игрушек и других предметов, которые могут повредить ножи. Наличие посторонних предметов на газоне также может привести к застреванию газонокосилки, после чего для удаления предмета и возобновления работы, вероятно, потребуется помощь. Перед удалением засорения всегда устанавливайте главный выключатель в положение 0.

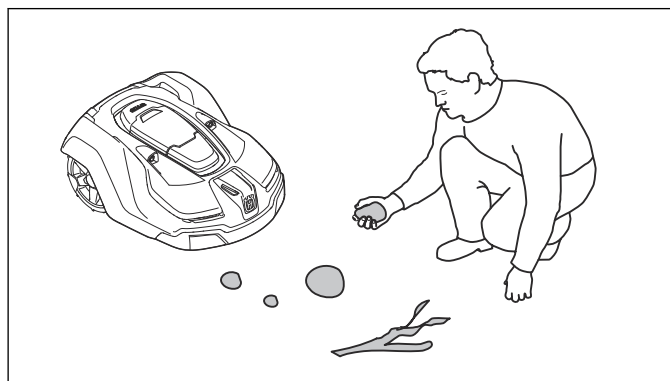

- Запустите газонокосилку-робот в соответствии с инструкциями. Предварительно установите главный выключатель в положение 1; убедитесь, что ваши руки и ноги находятся на безопасном расстоянии от ножей. Запрещается держать руки или ноги под газонокосилкой-роботом.
- Запрещается прикасаться к подвижным опасным деталям, например, к режущему диску, до того, как они полностью остановятся.
- Ни в коем случае не поднимайте и не переносите газонокосилку-робот, когда главный выключатель находится в положении 1.
- Не допускайте к эксплуатации газонокосилки-робота лиц, которые не знакомы с особенностями ее работы.
- Не допускайте столкновения газонокосилки-робота с людьми или животными. Газонокосилка должна быть немедленно остановлена, если на ее пути появляется человек или животное.
- Запрещается размещать любые предметы на корпусе газонокосилки-робота или ее зарядной станции.
- Запрещается эксплуатировать газонокосилку-робот с поврежденным щитком, режущим диском или корпусом. Кроме того, запрещено использование газонокосилки с поврежденными ножами, винтами, гайками или кабелями. Запрещается подключать поврежденный кабель или прикасаться к поврежденному кабелю, прежде чем он будет отсоединен от питания.
- Эксплуатация газонокосилки-робота с неисправным главным выключателем запрещена.
- Если газонокосилка не используется, ее необходимо отключить с помощью главного выключателя. Газонокосилка-робот может начать работу только после перевода главного выключателя в положение 1 и ввода правильного ПИН-кода.
- Одновременное использование газонокосилки-робота и дождевателя запрещено. Во избежание одновременной работы газонокосилки и дождевателя используйте функцию таймера.
- Компания Husqvarna не гарантирует нормальную совместную работу газонокосилки-робота с другими беспроводными устройствами, такими как пульты дистанционного управления, радиопередатчики, слуховые устройства, подземное электрическое ограждение для животных и т.д.

- Звук встроенной сигнализации очень громкий. Соблюдайте осторожность, особенно при использовании газонокосилки-робота в закрытом помещении.
- Металлические предметы, расположенные в земле (такие как железобетон или антикродовые сети), могут приводить к останову газонокосилки. Металлические предметы могут влиять на сигнал контура, что может приводить к останову газонокосилки.
- Эксплуатация газонокосилки-робота при температурах ниже 0 °C или выше 50 °C запрещена. Это может привести к повреждению изделия.

36 Установка

36.1 Подключение источника питания

При планировании места для размещения источника питания примите во внимание следующее:

- Близость к зарядной станции
- Защита от дождя
- Защита от прямых солнечных лучей.

Источник питания должен быть размещен в хорошо проветриваемом месте, оснащенный крышей. Если источник питания подсоединен к внешней электрической розетке, расположенной вне помещения, то это должна быть розетка специального типа, использование которой вне помещений разрешено. Рекомендуется при подключении источника питания к штепсельной розетке включить в цепь питания автоматический выключатель для защиты от короткого замыкания на землю (УЗО).



ПРЕДУПРЕЖДЕНИЕ: Применимо для США/ Канады. Если источник питания устанавливается вне помещения: Риск поражения электрическим током. Подключайте кабель только к розетке с крышкой и прерывателем тока при коротком замыкании на землю (УЗО) класса А. Корпус розетки должен обеспечивать защиту от погодных условий герметичность как со вставленным, так и с извлеченным штепселем.

Внесение изменений в конструкцию любых компонентов источника питания запрещено. Например, запрещается укорачивать или удлинять кабель низкого напряжения. В качестве дополнительных принадлежностей доступны кабели низкого напряжения длиной 3 м или 20 м.



ПРЕДУПРЕЖДЕНИЕ: Запрещается выполнять установку источника питания, если есть вероятность контакта с водой (установку следует выполнять на высоте не менее 30 см от уровня грунта). Запрещается размещать источник питания на земле.

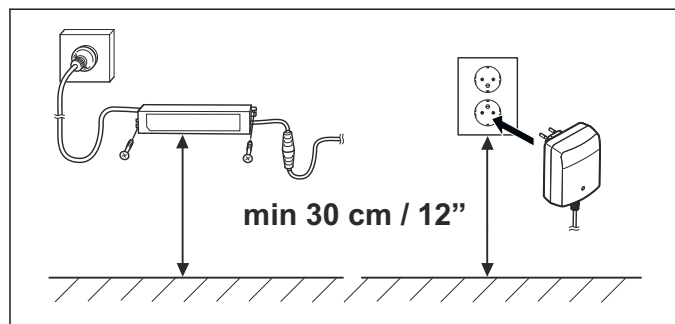

ПРЕДУПРЕЖДЕНИЕ: Внесение изменений в конструкцию любых компонентов источника питания не допускается ни в коем случае.

Запрещается укорачивать или удлинять кабель низкого напряжения.



ПРЕДУПРЕЖДЕНИЕ: Извлеките вилку из розетки для отключения электропитания зарядной станции перед очисткой зарядной станции или ремонтом контурного провода.



ПРЕДУПРЕЖДЕНИЕ: Разместите кабель низкого напряжения и отрегулируйте высоту стрижки таким образом, чтобы ножи режущего диска ни при каких условиях не касались кабеля.

Более подробные инструкции по правильной установке см. в разделе *Установка* в полной версии руководства по эксплуатации на веб-сайте Husqvarna www.husqvarna.com.

36.2 Панель управления

Любые команды и настройки газонокосилки-робота выполняются с панели управления. К любой функции можно перейти с помощью меню.

Панель управления состоит из дисплея и кнопочной панели. Вся информация отображается на дисплее, а ввод данных выполняется с помощью кнопок.

На рисунках в данном руководстве сообщения на дисплее показаны на английском, но на дисплее вашего изделия сообщения будут отображаться на выбранном языке.

36.3 Дисплей Automower 105

После нажатия кнопки **STOP** и открытия крышки в рабочем окне будет показано время, выбранный режим работы, количество часов работы, состояние аккумуляторной батареи и настройка таймера.

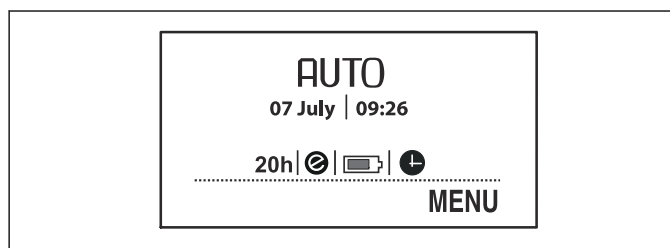

- Часы показывают текущее время.
- Дата показывает текущий день.
- Значение часов наработки (моточасов) означает количество часов со дня изготовления, в течение которых газонокосилка-робот находилась в работе. Здесь учитывается время, которое газонокосилка-робот потратила на стрижку и поиск зарядной станции.
- *AVTO*, *MAN* или *HOME* – это обозначение выбранного режима работы.
- Индикатор аккумулятора показывает состояние его зарядки.

- Значок ECO отображается, если газонокосилка-робот установлена в *ЭКО режим*.
- Если настройки таймера введены, отображается значок часов. Значок часов отображается черным цветом, когда газонокосилке-роботу запрещено выполнять стрижку в соответствии с настройками таймера.
- Текст *MENU* указывает, что перейти к главному меню можно нажатием на кнопку выбора, расположенную под текстом.

36.4 Кнопочная панель Automower 105

Кнопочная панель состоит из 4 групп кнопок:

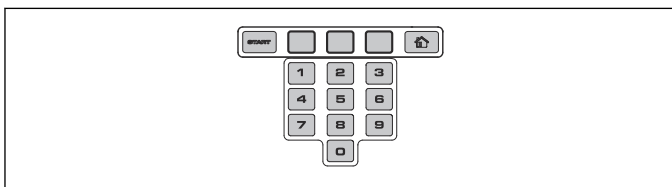

- Кнопка **START** используется для активации газонокосилки-робота. Как правило, это последняя кнопка, на которую необходимо нажать перед закрытием крышки.
- 3 **кнопки выбора** предлагают различные функции в зависимости от того, в какой части структуры меню вы находитесь. Функция кнопки отображается в нижней части дисплея.
- **Кнопки с цифрами** используются, например, для ввода ПИН-кода или настройки времени.
- **Кнопка выбора режима работы** обозначается значком домика. При нажатии на кнопку выбранный режим работы отображается на дисплее.

36.5 Дисплей Automower 310/315/315X/420/430X/440/450X

При нажатии кнопки **STOP** и открытии крышки на дисплее отображается следующая информация:



- Рабочая информация, например, *ГОТОВ*, *КОШЕНИЕ*, *ЗАПАРКОВАН* или *ТАЙМЕР*. Сообщение *ГОТОВ* отображается на дисплее, если газонокосилка-робот не установлена в какой-либо конкретный режим работы, например, если только что был включен главный выключатель. При нажатии кнопки **STOP** на дисплее газонокосилки-робота отображается последнее действие перед остановкой, например, *КОШЕНИЕ* или *ПОИСК*.
- Дата и часы показывают текущее время.
- Для Automower 315X/430X/450X: Значок спутника отображается, если активна система GPS-навигации. Значок (A) отображается, если

газонокосилка установила связь с достаточным количеством GPS-спутников. Значок (B) отображается, если газонокосилка не установила связь с достаточным количеством GPS-спутников. Значок (A) мигает в первые дни работы газонокосилки-робота, т.к. при этом выполняется сбор GPS-данных об участке.



- Значок ECO отображается, если газонокосилка-робот установлена в *ЭКО режим*.
- Значок часов черного цвета (A) отображается, когда газонокосилке запрещено выполнять стрижку в соответствии с настройками таймера. Если газонокосилке запрещено выполнять стрижку из-за *Таймера погоды*, отображается значок (B). При выборе режима работы *Сброс таймера* отображается значок (C).

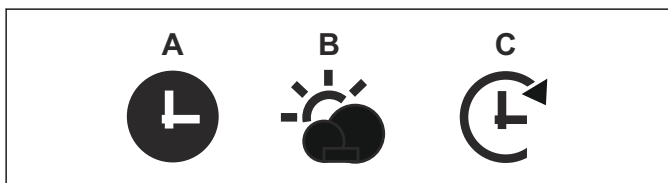

- Индикатор аккумулятора показывает состояние его зарядки. Если газонокосилка-робот заряжается, над значком аккумулятора также отображается молния (A). Если газонокосилка-робот находится в зарядной станции, но не заряжается, отображается значок (B).

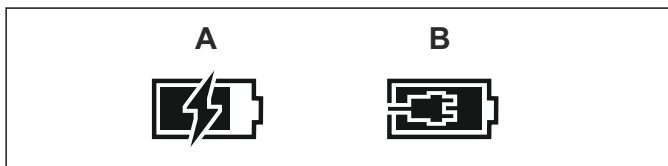

- Настройка регулировки высоты стрижки отображается в виде шкалы/числа.
- Для Automower Connect@Home (см. раздел *Automower Connect@Home на стр. 85*): Значок беспроводной связи Bluetooth® появится на дисплее газонокосилки-робота после установки соединения с вашим смартфоном.

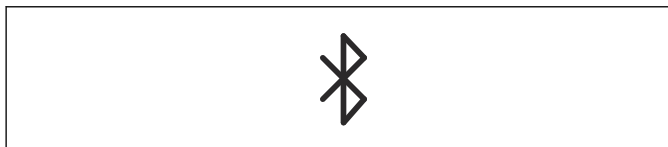

36.6 Кнопочная панель Automower 310/315/315X/420/430X/440/450X

Кнопочная панель состоит из 6 групп кнопок:

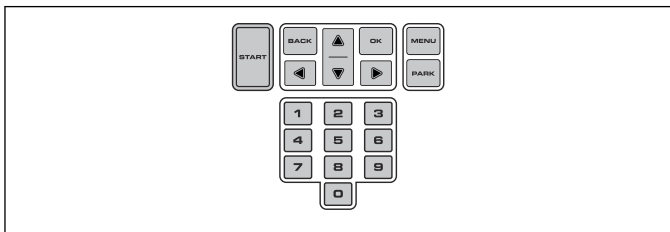

- Кнопка **START** используется для активации газонокосилки-робота. Как правило, это последняя кнопка, на которую необходимо нажать перед закрытием крышки.
- Кнопки **BACK** и **OK** используются для навигации по меню. Кнопка **OK** также используется для подтверждения настроек.
- **Кнопки со стрелками** используются для навигации в меню, а также позволяют выбирать определенные варианты настроек.
- Кнопка **MENU** используется для перехода в главное меню.
- Кнопка **PARK** используется для отправки газонокосилки-робота к зарядной станции.
- **Числовые кнопки** используются для ввода значений, например, ПИН-кода, времени или направления выхода.

36.7 Структура меню

Главное меню Automower 105 имеет 4 пункта. Automower 310 имеет 6 пунктов, а Automower 315/315X — 7 пунктов. Главное меню Automower 420/430X/440/450X имеет 8 пунктов.

36.8 Подменю

В каждом пункте есть несколько подменю. С помощью этих подменю вы можете перейти ко всем настройкам газонокосилки-робота.

Некоторые подменю содержат параметры, которые отмечены галочкой слева. Это означает, что данные параметры были выбраны. Чтобы отметить поле или убрать отметку, нажмите **OK**.

36.9 Переход между меню

Для перехода между элементами главного меню и подменю используйте кнопки выбора (Automower 105) или **кнопки со стрелками** (Automower 310/315/315X/420/430X/440/450X). Вводите значение и время с помощью кнопок с цифрами, каждый раз подтверждая выбор с помощью кнопки выбора **OK**. Для возврата к предыдущему пункту меню нажмите кнопку **BACK** или удерживайте кнопку **HOME** (Automower 105) / **MENU** (Automower 310/315/315X/420/430X/440/450X) нажатой в течение 2 секунд для перехода непосредственно в главное меню.

36.10 Главное меню



Таймер

Если вы хотите добиться хорошего результата, газон не следует косить слишком часто. Следовательно, важно ограничить время работы газонокосилки с помощью функции таймера, если рабочая зона меньше рекомендованной рабочей производительности газонокосилки. Функцию таймера также можно использовать для определения периодов, в течение которых газонокосилка-робот не должна работать, например, когда в саду играют дети.



Высота стрижки

Применимо для Automower 420/430X/440/450X

Высота стрижки может быть изменена с минимальной (1) до максимальной (9). В течение первой недели после установки новой газонокосилки высота стрижки должна быть установлена на уровень "МАКС", чтобы избежать повреждения контурного провода. После этого высоту стрижки можно уменьшать на один шаг в неделю до получения требуемого результата.



Безопасность

В этом меню можно задать настройки безопасности и подключения газонокосилки к зарядной станции. Существуют 3 уровня безопасности на выбор: *Низкий, Средняя, Выс.*



Сообщения

Применимо для Automower 310/315/315X/420/430X/440/450X

Данное меню содержит архивные сообщения, сообщения об ошибках и информационные сообщения. Для ряда наиболее распространенных сообщений об ошибках здесь представлены советы и рекомендации по устранению неисправности.



Таймер погоды

Применимо для Automower 315/315X/
420/430X/440/450X

Эта функция позволяет газонокосилке-роботу автоматически регулировать время работы с учетом скорости роста травы. Если стоит благоприятная для роста травы погода, газонокосилка проводит стрижку чаще. Если рост травы замедлен, газонокосилка автоматически уменьшает время обработки газона.



Установка

Эта функция меню используется для внесения изменений в установку под определенный садовый участок. Заводские настройки подходят для большинства рабочих зон, но в зависимости от сложности участка результаты стрижки можно улучшить за счет ручных настроек.



Настройки

В этом разделе вы можете внести изменения в общие настройки газонокосилки-робота, такие как дата и время. Вы также можете включить/выключить *ЭКО режим* и *Спиральное кошение* или сохранить свои настройки в разных *Профилях* (только Automower 315/315X/420/430X/440/450X).



Принадлежности

Применимо для Automower
310/315/315X/420/430X/440/450X

В этом меню находятся настройки для дополнительных принадлежностей газонокосилки-робота, например, Automower Connect или Automower Connect@Home. Информацию о возможностях установки дополнительных принадлежностей на вашу газонокосилку можно получить у местного представителя Husqvarna.

37 Эксплуатация

37.1 Выбор режима работы Automower 105

Последовательным нажатием кнопки **Выбор режима работы** можно выбрать один из трех разных режимов работы.

- **HOME.** Отправка газонокосилки-робота к зарядной станции. Газонокосилка остается у станции, пока не будет выбран другой режим работы. Сообщение "Home" отображается в рабочем окне. Когда аккумулятор будет полностью заряжен, газонокосилка-робот не покинет зарядную станцию и не начнет стрижку газона до тех пор, пока режим работы не будет изменен на **АВТО**.
- **АВТО.** В стандартном автоматическом режиме работы газонокосилка-робот выполняет стрижку травы и зарядку автоматически.
- **MAN.** При работе на вторичных участках необходимо использовать ручной режим **MAN**. При выборе ручного режима работы **MAN**, если газонокосилка-робот запущена посреди газона, она будет выполнять стрижку, пока аккумулятор не разрядится. Затем она остановится, и появится сообщение "Требуется ручная зарядка". После этого газонокосилку-робот необходимо вручную перенести к зарядной станции, а затем вручную запустить после зарядки. Если газонокосилка-робот заряжается в режиме **MAN**, она полностью зарядится, отъедет приблизительно на 20 см от зарядной станции и затем остановится. Это означает, что она заряжена и готова начать работу.

37.2 Выбор операции Start, Automower 310/315/315X/420/430X/440/450X

После нажатия на кнопку **START** можно выбрать следующие операции:

- **ОСНОВНОЙ УЧАСТОК.** В стандартном режиме работы газонокосилка-робот выполняет стрижку травы и зарядку автоматически.

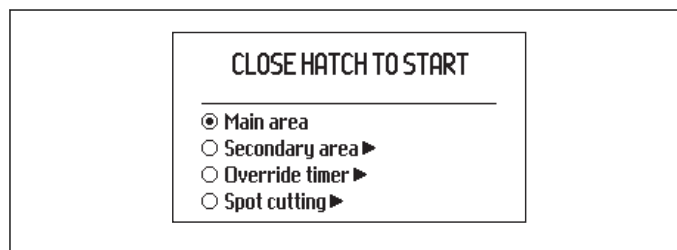

- **ВТОРИЧНЫЙ УЧАСТОК.** Данную настройку необходимо использовать при работе на вторичных участках.

Если газонокосилка-робот заряжается в режиме "Вторичный участок", она полностью зарядится, отъедет приблизительно на 50 см от зарядной станции и затем остановится. Это означает, что она заряжена и готова начать работу. Если после зарядки планируется обработка основной рабочей зоны, целесообразно перед

подключением к зарядной станции перевести косилку в режим *Основной участок*.

- **СБРОС ТАЙМЕРА.** Все настройки таймера временно становятся неактивны, если выбран режим "Сброс таймера". Настройки таймера можно *заблокировать* на 24 часа или 3 дня.
- **КОШЕНИЕ С МЕСТА** (недоступно для Automower 310). Газонокосилка-робот будет двигаться по спирали, чтобы скосить траву в зоне, где она скошена меньше, чем на других участках сада.

Активация функции *Кошение с места* происходит с нажатием кнопки **START**. Чтобы выбрать операцию для продолжения работы после завершения кошения с места, нажмите на **стрелку вправо** и затем укажите *Основной участок* или *Вторичный участок*.

37.3 Выбор операции Park, Automower 310/315/315X/420/430X/440/450X

После нажатия на кнопку **PARK** можно выбрать следующие операции.

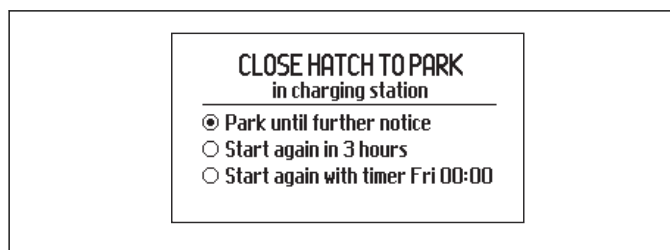

- **ПАРКОВКА ДО НОВОЙ КОМАНДЫ.** Газонокосилка-робот остается в зарядной станции, пока не будет выбран другой режим работы и не будет нажата кнопка **START**.
- **НОВЫЙ СТАРТ ЧЕРЕЗ 3 ЧАСА.** Газонокосилка-робот остается в зарядной станции в течение трех часов, а затем автоматически возвращается к нормальной работе. Этот вариант может использоваться, если необходимо сделать перерыв в работе газонокосилки, например, для полива или чтобы поиграть с детьми на газоне.
- **НАЧАЛО СО СЛЕДУЮЩЕГО ТАЙМЕРА.** Газонокосилка-робот остается в зарядной станции, пока таймер не позволит начать работу. Эта операция может использоваться, если необходимо прервать текущий цикл стрижки газона и оставить газонокосилку в зарядной станции до следующего дня. Эта опция не отображается, если не выбраны настройки таймера.

37.4 Соединение

Вы можете установить соединение со своей газонокосилкой-роботом с помощью мобильного приложения Automower Connect. Приложение Automower Connect доступно для установки на смартфон или планшет (на базе Apple или Android). После активации Automower Connect на дисплее газонокосилки-робота появятся новые значки. Для

получения дополнительных сведений см.: *Полная версия руководства по эксплуатации на стр. 71.*

37.4.1 Automower Connect

Приложение Automower Connect входит в стандартную комплектацию Automower 315X/430X/450X и доступно в качестве принадлежности для Automower 310/315/420/440.

Automower Connect предоставляет доступ к меню газонокосилки через смартфон, благодаря чему вы сможете с легкостью удаленно просматривать и изменять настройки газонокосилки. Это приложение показывает текущее состояние вашей газонокосилки Automower и позволяет отправлять команды на газонокосилку из любой точки мира. В случае кражи вам будет подан сигнал тревоги, и вы сможете отследить местоположение вашей газонокосилки. В некоторых странах приложение Automower Connect не поддерживается из-за региональных особенностей систем сотовой связи. Для получения дополнительных сведений свяжитесь с местным представителем Husqvarna.

37.4.2 Automower Connect@Home

Входит в стандартную комплектацию Automower 310/315/420/440.

Приложение Automower Connect@Home использует технологию беспроводной связи короткого действия Bluetooth® для соединения с газонокосилкой-роботом. Это означает, что вы можете установить соединение с газонокосилкой-роботом, если находитесь в зоне действия беспроводной связи. Значок беспроводной связи Bluetooth появится на дисплее газонокосилки-робота после установки соединения с вашим смартфоном. Функции Automower Connect@Home схожи с функциями Automower Connect, но имеют более ограниченное применение, при этом используется то же самое приложение.

37.4.3 Начало работы

Загрузите приложение Automower Connect (также применимо для Automower Connect@Home) через AppStore или GooglePlay. После загрузки приложения вы можете задать адрес электронной почты и пароль для создания учетной записи. Вы получите электронное письмо с подтверждением по указанному адресу электронной почты. Для подтверждения учетной записи выполните инструкции в электронном письме в течение 24 часов. В противном случае по истечении 24 часов вам придется создать учетную запись повторно. После создания учетной записи в приложении к вашему смартфону можно привязать газонокосилку-робот.

37.4.4 Привязка газонокосилки к Automower Connect

Выберите функцию *Принадлежности > Automower Connect > Соединение > Новая пара*. Когда на экране приложения появится соответствующий запрос, введите 6-значный код, отображаемый на дисплее газонокосилки-робота. После этого введите

в приложение название газонокосилки. Приложение Automower Connect всегда соединено с вашей газонокосилкой-роботом при условии, что смартфон ловит сигнал мобильной сети, газонокосилка-робот заряжена, а главный выключатель переведен в положение 1.

37.4.5 Привязка газонокосилки к Automower Connect@Home

Включите беспроводную связь Bluetooth® на вашем смартфоне. Выберите функцию *Принадлежности > Connect@Home > Новая пара* и следуйте инструкциям в приложении. После привязки ваша газонокосилка-робот и смартфон будут автоматически устанавливать соединение между собой каждый раз, когда вы будете находиться в зоне действия беспроводной связи (Automower Connect@Home). Если вы хотите подключиться к газонокосилке-роботу без создания учетной записи, вы можете использовать функцию Automower Connect@Home, выбрав опцию "Удаленный HMI" на начальном экране приложения.

37.5 Регулировка высоты стрижки

Если трава высокая, дайте газонокосилке-роботу возможность начать работу в режиме максимальной высоты стрижки ("МАКС"). После того как трава станет короче, вы можете постепенно уменьшить высоту стрижки.



ВНИМАНИЕ: В течение первой недели после установки новой газонокосилки высота стрижки должна быть установлена на уровень "МАКС", чтобы избежать повреждения контурного провода. После этого высоту стрижки можно уменьшать на один шаг в неделю до получения требуемого результата.

37.5.1 Automower 105

Высота стрижки может быть изменена с минимальной (2) до максимальной (5). Регулировка высоты стрижки:

1. Нажмите кнопку **STOP**, чтобы остановить газонокосилку-робот и открыть крышку.
2. Поверните рукоятку регулятора высоты в требуемое положение. Выбранное положение показано колонкой оранжевого цвета на индикаторе регулировки высоты.

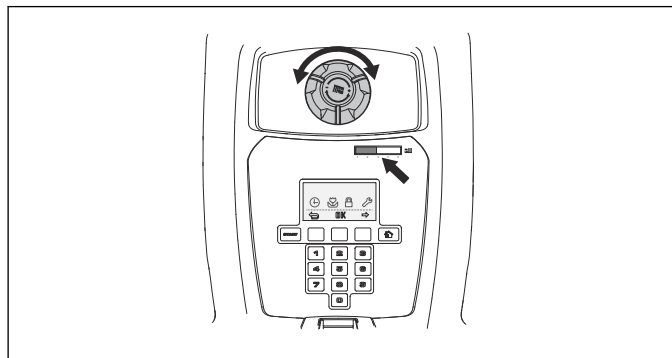

37.5.2 Automower 310/315/315X

Высота стрижки может быть изменена с минимальной (2) до максимальной (6) в 9 шагов.

1. Нажмите кнопку **STOP**, чтобы остановить газонокосилку-робот и открыть крышку для регулировки высоты стрижки.
2. Переведите регулятор в требуемое положение. Вращение по часовой стрелке увеличивает, а вращение против часовой стрелки уменьшает высоту стрижки. Стрелка должна быть совмещена с выбранным положением, отмеченным на корпусе.
3. Закройте крышку.

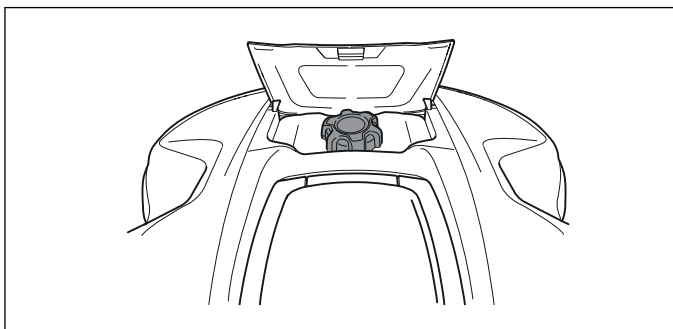

37.5.3 Automower 420/430X/440/450X

Высота стрижки может быть изменена с минимальной до максимальной в 9 шагов.

1. Нажмите кнопку **STOP**, чтобы остановить газонокосилку-робот и открыть крышку.
2. Нажмите кнопку **MENU**, чтобы перейти к главному меню.
3. С помощью кнопок со стрелками вверх/вниз переместите курсор в поле *Высота стрижки*.
4. Нажмите **OK**.

38 Техническое обслуживание

38.1 Очистка

Важно содержать газонокосилку-робот в чистоте. Газонокосилка-робот с большим скоплением травы будет медленно двигаться на склоне, менее эффективно срезать траву и быстрее изнашиваться. Для повышения надежности работы и увеличения срока службы: проверяйте и регулярно очищайте газонокосилку и при необходимости заменяйте изношенные запчасти. Очистку рекомендуется выполнять мягкой щеткой.

Для снижения риска повреждения электрических компонентов газонокосилки-робота и зарядной станции мы рекомендуем отсоединить все подключенные к зарядной станции элементы (источник питания, ограничительный провод и направляющие провода), если ожидается гроза.



ПРЕДУПРЕЖДЕНИЕ: Если необходимо перевернуть газонокосилку колесами вверх, главный выключатель должен находиться в положении *0*.

Главный выключатель должен находиться в положении *0* при выполнении любых работ на шасси газонокосилки, например, при очистке или замене ножей.



ВНИМАНИЕ: Запрещается использовать мойку высокого давления или проточную воду для очистки газонокосилки-робота. Категорически запрещается использовать для очистки растворители.

38.2 Аккумулятор

Аккумулятор не требует технического обслуживания, но имеет ограниченный срок службы от 2 до 4 лет.

Срок службы аккумулятора зависит от длительности сезона и продолжительности использования газонокосилки-робота. Для длительного сезона или при большом числе часов ежедневной работы необходимо более часто заменять аккумулятор.



ПРЕДУПРЕЖДЕНИЕ: Заряжайте газонокосилку-робот только в зарядной станции, предназначенной для зарядки данной газонокосилки. Неправильная эксплуатация может привести к поражению электрическим током, перегреву или утечке коррозионной жидкости из аккумуляторной батареи. В случае утечки электролита смойте его водой; при контакте с глазами или другими частями тела обратитесь за медицинской помощью.



ПРЕДУПРЕЖДЕНИЕ: Используйте только оригинальные аккумуляторы, рекомендованные производителем

оборудования. При использовании других аккумуляторов безопасная эксплуатация изделия не может быть гарантирована. Запрещается использовать одноразовые аккумуляторы.



ВНИМАНИЕ: Перед помещением аккумулятора на хранение в зимний период следует полностью его зарядить. Если аккумулятор заряжен не полностью, он может повредиться и в некоторых случаях стать непригодным.

Если время работы газонокосилки-робота между зарядками сократилось по сравнению со стандартным, это означает, что срок службы аккумулятора подходит к концу, и его необходимо заменить. Если газонокосилка-робот качественно подстригает газон, аккумулятор в порядке.

Для замены аккумуляторной батареи обратитесь к местному представителю Husqvarna.

38.3 Замена ножей



ПРЕДУПРЕЖДЕНИЕ: Всегда используйте ножи и винты правильного типа. Компания Husqvarna может гарантировать безопасность только при использовании оригинальных ножей. Если новые ножи крепятся с помощью старых винтов, это может привести к износу и поломке винтов во время стрижки газона. В этом случае ножи могут быть выброшены из-под корпуса, что приведет к серьезной травме.



ПРЕДУПРЕЖДЕНИЕ: Наденьте защитные перчатки.

Изношенные или поврежденные детали должны быть заменены в целях безопасности. Даже в случае отсутствия повреждений ножи необходимо регулярно заменять для гарантии эффективной стрижки газона и низкого потребления энергии.

Газонокосилка-робот оснащена 3 ножами, которые закреплены винтами на режущем диске. Замену всех 3 ножей и винтов следует производить одновременно для обеспечения балансировки режущего механизма.

Используйте оригинальные ножи Husqvarna, на которые нанесен логотип Husqvarna, см. раздел *Условия гарантии на стр. 96*.

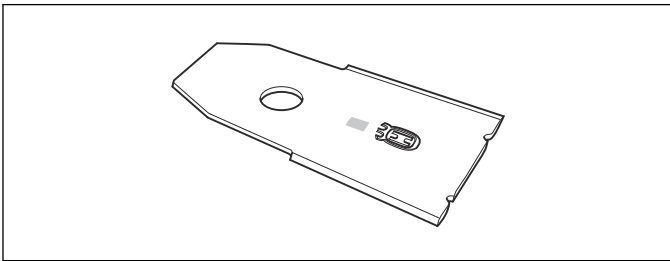

38.3.1 Замена ножей

1. Переведите главный выключатель в положение *0*.
2. Переверните газонокосилку-робот колесами вверх. Чтобы не поцарапать корпус и крышку, поместите газонокосилку-робот на мягкую и чистую поверхность.
3. Поверните защитную пластину таким образом, чтобы отверстия в ней совпали с винтами крепления ножа.
4. Снимите 3 винта. Используйте плоскую или крестовую отвертку.
5. Снимите все ножи и винты.
6. Установите новые ножи и винты.
7. Проверьте свободу вращения ножей.

39 Поиск и устранение неисправностей

39.1 Поиск и устранение неисправностей

В случае неисправности на дисплее газонокосилки появляется сообщение. Более подробную информацию о сообщениях см. в полной версии руководства по эксплуатации на веб-сайте Husqvarna (www.husqvarna.com). Если одно и то же сообщение появляется часто или вы не можете определить причину неисправности, обратитесь к своему дилеру.

Разрывы контурного провода — это, как правило, результат непреднамеренного физического повреждения провода, например, садовой лопатой. Кроме того, повреждения могут возникать из-за чрезмерного натяжения провода во время его прокладки. Место обрыва провода можно определить постепенным сокращением вдвое контура, в котором мог произойти разрыв, до тех пор, пока не останется очень короткий отрезок провода. См. полную версию руководства по эксплуатации на веб-сайте Husqvarna (www.husqvarna.com).

39.1.1 Индикаторная лампа зарядной станции

Когда газонокосилка полностью готова к работе, индикаторная лампа зарядной станции горит ровным или мигающим зеленым светом. В противном случае следуйте руководству по устранению неполадок, приведенному ниже.

Дополнительные рекомендации см. на веб-сайте www.husqvarna.com. Если вам все еще требуется помощь, свяжитесь с местным представителем Husqvarna.

Свет	Причина	Решение
<i>Ровный зеленый свет</i>	Хороший сигнал	Никаких действий не требуется
<i>Мигающий зеленый индикатор</i>	Сигналы в порядке, включен <i>ЭКО режим</i> .	Никаких действий не требуется. Дополнительные сведения об <i>ЭКО режиме</i> см. в разделе <i>Полная версия руководства по эксплуатации на стр. 71</i> .
<i>Мигающий синий индикатор</i>	Ограничительный контур не подсоединен к зарядной станции.	Убедитесь, что разъемы ограничительного провода должным образом подсоединены к зарядной станции. См. раздел <i>Полная версия руководства по эксплуатации на стр. 71</i> .
	Обрыв ограничительного контура.	Определите место разрыва. Замените поврежденную часть контура новым контурным проводом и соедините с помощью оригинального соединителя.
<i>Красный мигающий свет</i>	Сбой антенны зарядной станции.	Свяжитесь с местным представителем Husqvarna.
<i>Постоянно горит красный индикатор</i>	Ошибка в печатной плате или неподходящий источник питания в зарядной станции. Неисправность устраняется специалистом официального сервисного центра.	Свяжитесь с местным представителем Husqvarna.

40 Транспортировка, хранение и утилизация

40.1 Транспортировка

Входящие в комплект литий-ионные аккумуляторы должны соответствовать требованиям законодательства в отношении опасных товаров. В случае коммерческой транспортировки (например, третьей стороной или экспедиторской компанией) необходимо соблюдать особые требования в отношении упаковки и маркировки. При подготовке изделия к перевозке следует проконсультироваться со специалистом по опасным материалам. Также необходимо соблюдать прочие, возможно, более подробные региональные нормативы.

Заклейте открытые контакты и упакуйте аккумуляторную батарею таким образом, чтобы она не могла перемещаться внутри упаковки. Всегда надежно закрепляйте изделие при его транспортировке.

40.1.1 Перемещение и подъем газонокосилки-робота

Для безопасного перемещения за пределы рабочей зоны или внутри нее:

1. Нажмите кнопку **STOP**, чтобы остановить газонокосилку-робот. Если установлен средний или высокий уровень безопасности (см. раздел *Полная версия руководства по эксплуатации на стр. 71*), необходимо ввести ПИН-код. ПИН-код состоит из четырех цифр и выбирается при первом запуске газонокосилки-робота. См. раздел *Полная версия руководства по эксплуатации на стр. 71*.
2. Переведите главный выключатель в положение *0*.

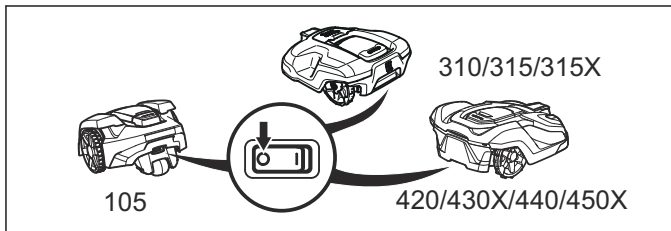

3. Переносите газонокосилку-робот за рукоятку, расположенную под корпусом. При переносе газонокосилки режущий диск ни в коем случае не должен быть обращен к телу.

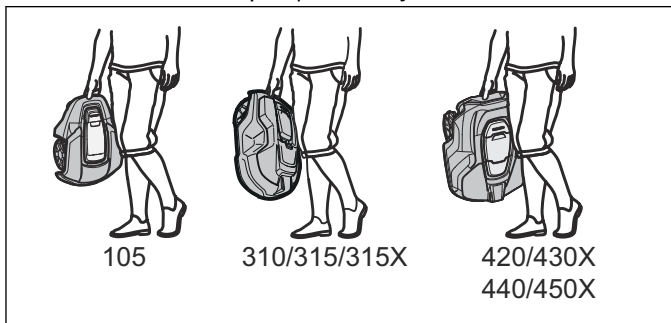

ВНИМАНИЕ: Запрещается поднимать газонокосилку-робот, если она подключена к зарядной станции. Это может привести к

повреждению зарядной станции и/или газонокосилки-робота. Нажмите кнопку **STOP** и отсоедините газонокосилку от зарядной станции, прежде чем поднимать ее.

40.2 Хранение в зимний период

40.2.1 Газонокосилка-робот

Газонокосилку-робот необходимо тщательно очистить перед помещением ее на хранение в зимний период. См. раздел *Очистка на стр. 87*.

Для обеспечения функциональности аккумуляторной батареи и продления срока ее службы важно заряжать аккумуляторную батарею газонокосилки-робота перед помещением ее на хранение в зимний период. Поместите газонокосилку-робот в зарядную станцию с открытой крышкой дисплея и заряжайте до тех пор, пока на дисплее не появится индикатор полной зарядки аккумулятора. Затем переведите главный выключатель в положение *0*.

Проверьте состояние сменных деталей, таких как ножи и подшипники на заднем колесе. Перед началом сезона следует заменить изношенные элементы газонокосилки-робота, если это необходимо.

Храните газонокосилку-робот, установив ее на все колеса, в сухом помещении при температуре не ниже 0 градусов, желательно в заводской упаковке. Вы также можете повесить газонокосилку на стену на оригинальном кронштейне Husqvarna. Обратитесь к местному представителю Husqvarna для получения более подробной информации о доступных настенных кронштейнах.



ВНИМАНИЕ: Перед помещением аккумулятора на хранение в зимний период следует полностью его зарядить. Если аккумулятор заряжен не полностью, он может повредиться и в некоторых случаях стать непригодным.

40.2.2 Зарядная станция

Зарядная станция и источник питания должны храниться в помещении. Ограничительный и направляющий провода можно оставить в земле.

1. Отсоедините источник питания зарядной станции.
2. Разблокируйте фиксатор разъема и извлеките разъем.
3. Отсоедините контакты ограничительного и направляющего проводов от зарядной станции.

Для защиты концов проводов от воздействия влаги можно поместить их, например, в контейнер со смазкой.

В случае если невозможно поместить зарядную станцию на хранение в помещение, ее необходимо

на весь зимний период подсоединить к сетевому кабелю, ограничительному и направляющему проводам.

40.3 Информация по охране окружающей среды



Данный символ на газонокосилке-роботе Husqvarna означает, что данное изделие не подлежит утилизации в качестве бытовых отходов. Устройство следует передать в соответствующий центр приемки, где будет произведена утилизация электронных компонентов и аккумуляторов. Перед утилизацией изделия из него следует извлечь аккумулятор.

Инструкции по разборке аккумулятора см. в полной версии руководства по эксплуатации на веб-сайте Husqvarna.

Обеспечив надлежащую утилизацию данного изделия, вы сможете предотвратить потенциальное отрицательное воздействие на окружающую среду и здоровье людей, которое иначе могло быть последствием неправильной утилизации.

Более подробную информацию о переработке данного изделия получите в Городском управлении, у службы, занимающейся переработкой бытовых отходов, либо в магазине, где вы приобрели изделие.

41 Технические данные

41.1 Automower 105/310/315/315X

Размеры	Automower 105	Automower 310	Automower 315	Automower 315X
Длина, см	55	63	63	63
Ширина, см	39	51	51	51
Высота, см	25	25	25	25
Вес, кг	6,9	9,2	9,2	10,1

Электрическая система	Automower 105	Automower 310	Automower 315	Automower 315X
Аккумуляторная батарея, литий-ионная, 18 В/2,1 А/ч арт. №	586 57 62-01, 586 57 62-02	584 85 28-01, 584 85 28-02	584 85 28-01, 584 85 28-02	584 85 28-01, 584 85 28-02
Источник питания, В/28 В пост. тока	100-240	100-240	100-240	100-240
Длина кабеля низкого напряжения, м	10	10	10	10
Средний расход энергии при максимальном использовании	5 кВт*ч в месяц при площади рабочего участка 600 м ²	8 кВт*ч в месяц при площади рабочего участка 1000 м ²	10 кВт*ч в месяц при площади рабочего участка 1500 м ²	10 кВт*ч в месяц при площади рабочего участка 1600 м ²
Ток зарядки, А пост. тока	1,3	1,3	1,3	1,3
Среднее время стрижки, мин	65	70	70	70
Среднее время зарядки, мин	50	60	60	60

Антенна ограничительного провода	Automower 105	Automower 310	Automower 315	Automower 315X
Рабочий диапазон частот, Гц	300-80000	300-80000	300-80000	300-80000
Максимальная мощность радиочастот, мВт при 60 м ⁵¹	<25	<25	<25	<25

Излучение шума в окружающую среду, измеренное как мощность звука ⁵²	Automower 105	Automower 310	Automower 315	Automower 315X
Измеренный уровень мощности звука, дБ (А)	58	58	58	58
Разброс излучения шума K _{WA} , дБ (А)	3	2	2	2
Гарантированный уровень мощности звука	61	60	60	60
Уровень звукового давления на уровне уха пользователя, дБ (А) ⁵³	47	47	47	47

⁵¹ Максимальная активная мощность на антенны в рабочем диапазоне частот радиооборудования.

⁵² Декларация относительно излучения шума соответствует EN 50636-2-107:2015. Излучение шума в окружающую среду измеряется как мощность звука (L_{WA}) согласно директиве ЕС 2000/14/ЕС. Гарантированный уровень мощности звука включает технологические допуски, а также отклонение от тестового кода с 1-3 дБ(А).

⁵³ Разброс уровня звукового давления K_{PA}, 2-4 дБ (А)

Стрижка	Automower 105	Automower 310	Automower 315	Automower 315X
Режущий механизм	3 поворотных режущих ножа			
Частота вращения мотора привода ножей, об/мин	2900	2300	2300	2300
Энергопотребление при стрижке, Вт +/- 20%	20	25	25	25
Высота стрижки, см	2-5	2-6	2-6	2-6
Рабочая ширина, см	17	22	22	22
Минимальная ширина прохода, см	60	60	60	60
Максимальный угол для зоны стрижки, %	25	40	40	40
Максимальный угол для ограничительного провода, %	15	15	15	15
Максимальная длина ограничительного провода, м	400	800	800	800
Максимальная длина направляющего провода, м	200	400	400	400
Производительность, м ² +/- 20%	600	1000	1500	1600

IP-классификация	Automower 105	Automower 310	Automower 315	Automower 315X
Газонокосилка-робот	IPX4	IPX4	IPX4	IPX4
Зарядная станция	IPX1	IPX1	IPX1	IPX1
Источник питания	IPX4	IPX4	IPX4	IPX4

Компания Husqvarna AB не гарантирует нормальную совместную работу газонокосилки-робота с другими беспроводными устройствами, такими как пульты дистанционного управления, радиопередатчики, слуховые устройства, подземное электрическое ограждение для животных и т.д.

41.2 Automower 420/430X/440/450X

Размеры	Automower 420	Automower 430X	Automower 440	Automower 450X
Длина, см	72	72	72	72
Ширина, см	56	56	56	56
Высота, см	31	31	31	31
Вес, кг	11,5	13,2	12,0	13,9

Электрическая система	Automower 420	Automower 430X	Automower 440	Automower 450X
Аккумуляторная батарея, литий-ионная, 18 В/2,1 А/ч арт. №	580 68 33-01, 580 68 33-02	588 14 64-01	588 14 64-01 (2 шт.)	588 14 64-01 (2 шт.)
Источник питания, В/28 В пост. тока	100-240	100-240	100-240	100-240
Длина кабеля низкого напряжения, м	10	10	10	10
Средний расход энергии при максимальном использовании	17 кВт*ч в месяц при площади рабочего участка 2200 м ²	18 кВт*ч в месяц при площади рабочего участка 3200 м ²	20 кВт*ч в месяц при площади рабочего участка 4000 м ²	23 кВт*ч в месяц при площади рабочего участка 5000 м ²
Ток зарядки, А пост. тока	2,2	4,2	7	7
Среднее время стрижки, мин	75	145	290	270
Среднее время зарядки, мин	50	50	60	60

Антенна ограничительного провода	Automower 420	Automower 430X	Automower 440	Automower 450X
Рабочий диапазон частот, Гц	300-80000	300-80000	300-80000	300-80000
Максимальная мощность радиочастот, мВт при 60 м ⁵⁴	<25	<25	<25	<25

Излучение шума в окружающую среду, измеренное как мощность звука ⁵⁵	Automower 420	Automower 430X	Automower 440	Automower 450X
Измеренный уровень мощности звука, дБ (А)	57	57	56	58
Разброс излучения шума K _{WA} , дБ (А)	1	1	1	1
Гарантированный уровень мощности звука	58	58	56	59
Уровень звукового давления на уровне уха пользователя, дБ (А) ⁵⁶	46	46	45	47

⁵⁴ Максимальная активная мощность на антенны в рабочем диапазоне частот радиооборудования.

⁵⁵ Декларация относительно излучения шума соответствует EN 50636-2-107:2015. Излучение шума в окружающую среду измеряется как мощность звука (L_{WA}) согласно директиве ЕС 2000/14/ЕС. Гарантированный уровень мощности звука включает технологические допуски, а также отклонение от тестового кода с 1-3 дБ(А).

⁵⁶ Разброс уровня звукового давления K_{PA}, 2-4 дБ (А)

Стрижка	Automower 420	Automower 430X	Automower 440	Automower 450X
Режущий механизм	3 поворотных режущих ножа			
Частота вращения мотора привода ножей, об/мин	2300	2300	2300	2300
Энергопотребление при стрижке, Вт +/- 20%	30	30	30	35
Высота стрижки, см	2-6	2-6	2-6	2-6
Рабочая ширина, см	24	24	24	24
Минимальная ширина прохода, см	60	60	60	60
Максимальный угол для зоны стрижки, %	45	45	45	45
Максимальный угол для ограничительного провода, %	15	15	15	15
Максимальная длина ограничительного провода, м	800	800	800	800
Максимальная длина направляющего провода, м	400	400	400	400
Производительность, м ² +/- 20%	2200	3200	4000	5000

IP-классификация	Automower 420	Automower 430X	Automower 440	Automower 450X
Газонокосилка-робот	IPX4	IPX4	IPX4	IPX4
Зарядная станция	IPX1	IPX1	IPX1	IPX1
Источник питания	IPX4	IPX4	IPX4	IPX4

Компания Husqvarna AB не гарантирует нормальную совместную работу газонокосилки-робота с другими беспроводными устройствами, такими как пульты дистанционного управления, радиопередатчики, слуховые устройства, подземное электрическое ограждение для животных и т.д.

42.1 Условия гарантии

Компания Husqvarna гарантирует работу изделия в течение двух лет (с даты приобретения). Гарантия распространяется на серьезные недостатки, касающиеся материалов, и заводские дефекты. В течение гарантийного срока потребитель может рассчитывать на замену изделия или бесплатный ремонт, если выполнены следующие условия:

- Газонокосилка-робот и зарядная станция эксплуатировалась в полном соответствии с положениями настоящего руководства по эксплуатации. Данная гарантия производителя не затрагивает существующие гарантийные претензии пользователя к дилеру/продавцу.
- Ремонт изделия выполнялся только уполномоченными лицами или компаниями.

Примеры случаев, когда вам может быть отказано в гарантийном обслуживании:

- Повреждения, вызванные проникновением воды через днище газонокосилки-робота. Обычно эти повреждения вызваны моющими или поливными системами, а также наличием ям в рабочей зоне, в которых скапливается дождевая вода.
- Повреждения в результате удара молнии.
- Повреждения, вызванные неправильным хранением или обращением с аккумулятором.
- Повреждения в результате использования неоригинального аккумулятора Husqvarna.
- Повреждения в случае неиспользования оригинальных запасных частей и дополнительного оборудования Husqvarna, включая ножи и материалы для установки.
- Повреждения контурного провода.
- Повреждения в результате модификации или замены компонентов изделия/источника питания без разрешения производителя.

Ножи относятся к расходным деталям; на них гарантия производителя не распространяется.

При возникновении ошибок в работе вашей газонокосилки-робота Husqvarna свяжитесь с местным представителем Husqvarna для получения дальнейших инструкций. При обращении к местному представителю Husqvarna подготовьте квитанцию об оплате и серийный номер газонокосилки-робота.

43 ДЕКЛАРАЦИЯ СООТВЕТСТВИЯ ЕС

43.1 Декларация соответствия ЕС

Husqvarna AB, SE-561 82 Huskvarna, Швеция, тел.: +46-36-146500, настоящим заявляет, что газонокосилки-роботы Husqvarna Automower® 105, Husqvarna Automower® 310, Husqvarna Automower® 315, Husqvarna Automower® 315X, Husqvarna Automower® 420, Husqvarna Automower® 430X, Husqvarna Automower® 440 и Husqvarna Automower® 450X с серийными номерами, начиная с 36 недели 2017 года и далее (год и неделя производства четко указаны на паспортной табличке рядом с серийным номером), соответствуют требованиям ДИРЕКТИВЫ СОВЕТА ЕС:

- Директива "о механическом оборудовании" **2006/42/ЕС**.
 - Особые требования для электрических аккумуляторных газонокосилок-роботов **EN 50636-2-107: 2015**.
 - Электромагнитные поля, **EN 62233: 2008**.
- Директива "об ограничении по использованию опасных веществ" **2011/65/EU**.
- Директива "об излучении шума от оборудования, размещенного вне помещения" **2000/14/ЕС**. Информацию об излучении шума и ширине стрижки см. также в разделе *Технические данные на стр. 92*.

Husqvarna Automower® 105 (сертификат 01/901/176): Зарегистрированная организация 0404, SMP Svensk Maskinprovning AB, Fyrisborgsgatan 3, SE-754 50 Uppsala, Sweden, представила отчет об оценке соответствия согласно приложению VI к Директиве Совета ЕС от 8 мая 2000 года "об излучении шума в окружающую среду" 2000/14/ЕС.

Husqvarna Automower® 310/315 (сертификат 01/901/225), **Husqvarna Automower® 315X** (сертификат 01/901/286) и **Husqvarna Automower® 420/430X/440/450X** (сертификат 01/901/201): Зарегистрированная организация 0404, SMP Svensk Maskinprovning AB, Box 7035, SE-750 07 Uppsala, Sweden, представила отчет об оценке соответствия согласно приложению VI к Директиве Совета ЕС от 8 мая 2000 года "об излучении шума в окружающую среду" 2000/14/ЕС.

- Директива "о радиооборудовании" **2014/53/EU**. Применяются следующие стандарты:
 - **Окончательная версия документа 303 447 v1.1.1 (2017-06)**

Электромагнитная совместимость:

- **ETSI EN 301 489-1 v 2.2.0**

Для Husqvarna Automower® 310, Husqvarna Automower® 315, Husqvarna Automower® 315X, Husqvarna Automower® 420, Husqvarna Automower® 430X, Husqvarna Automower® 440 и

Husqvarna Automower® 450X, оснащенных модулем Automower® Connect, также:

- **EN 301 489-52 V1.1.1**
- **EN 301 511 V9.0.2** (эффективность радиочастот)

Для Husqvarna Automower® 310, Husqvarna Automower® 315, Husqvarna Automower® 420 и Husqvarna Automower® 440 также:

- **EN 300 328 версия V2.1.1**



Husqvarna 2017-09-01

Ларс Рус

Global R&D Director, Electric category

(Уполномоченный представитель Husqvarna AB, ответственный за техническую документацию.)

ИЗГОТОВИТЕЛЬ:

Фирма «Husqvarna AB»;

Адрес: Швеция, Drottninggatan 2, 56182 Huskvarna;

Телефон: 4636146500, Факс: 4636146080

ИМПОРТЕР: ООО «Хускварна»

АДРЕС: 141400, Россия, Московская обл., г. Химки, ул. Ленинградская, вл. 39, «ХимкиБизнесПарк», зд. II, этаж 4.

Тел./факс: 8-800-200-1689

Веб-сайт: www.хускварна.рф / www.husqvarna.com



Husqvarna[®]

AUTOMOWER[®] ir Husqvarna AB piederoša preču zīme.

Autortiesības[®] 2017 HUSQVARNA. Visas tiesības paturētas.

AUTOMOWER[®] yra Husqvarna AB priklausantis prekės ženklas.

Autoriaus teisės[®] 2017 HUSQVARNA. Visos teisės priklauso autoriui.

AUTOMOWER[®] ir Husqvarna AB piederoša preču zīme.

Autortiesības[®] 2017 HUSQVARNA. Visas tiesības paturētas.

AUTOMOWER[®] — торговая марка компании Husqvarna AB.

© 2017 HUSQVARNA. Все права защищены.

www.husqvarna.com

Originaljuhend
Originalios instrukcijos
Lietošanas pamācība
Оригинальные инструкции

1159071-40



2017-11-03