



Husqvarna®

PAX1100, PAX730

EAC

BG	Ръководство за експлоатация	2-18
HU	Használati utasítás	19-35
PT	Manual do utilizador	36-52
RO	Instrucțiuni de utilizare	53-68
RU	Руководство по эксплуатации	69-86
TR	Kullanım kılavuzu	87-102

Содержание

Въведение.....	2	Поддръжка.....	10
Безопасност.....	3	Технически данни.....	15
Монтаж.....	6	Принадлежности.....	17
Операция.....	8	Декларация за съответствие на ЕО.....	18

Въведение

Описание на продукта

Ние имаме политика на непрекъснато развитие на своите продукти и затова запазваме правото си да променяме тяхната конструкция и външен вид без предизвестие.

Забележка: Това ръководство обхваща както бензинови, така и захранвани с акумулаторни батерии захранващи блокове.

Предназначение



ПРЕДУПРЕЖДЕНИЕ: Тази приставка може да се използва единствено заедно с предназначения продукт, вижте главата за принадлежности в ръководството за оператора на продукта.

Тази приставка е конструирана само за рязане на клонове и вежди.

Общ преглед на приставка

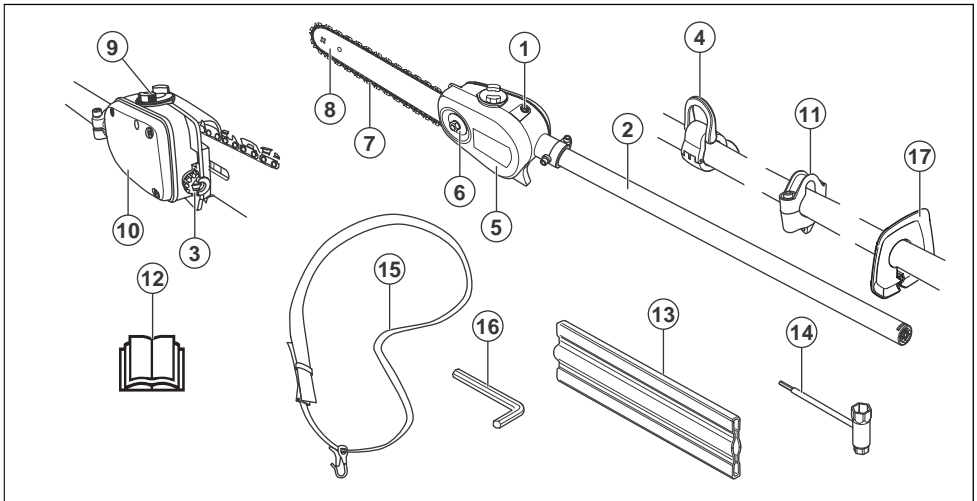

1. Регулиращ винт за смазване на веригата
2. Вал
3. Винт за натягане на веригата
4. Кука за окачване на самар (24 mm)
5. Защита за веригата
6. Гайка на шината
7. Верига за моторен трион
8. Водеща шина
9. Пълнене с верижно масло.
10. Резервоар за верижно масло
11. Кука за окачване на самара (1")
12. Ръководство за оператора
13. Защита при транспортиране
14. Комбиниран гаечен ключ
15. Самар
16. Звездовиден гаечен ключ
17. Защита за ръцете

Символи върху оборудването и захранващия блок



Немарливото или неправилното използване на продукта може да доведе до сериозно или смъртоносно нараняване на оператора и заобикалящите го.



Прочетете внимателно ръководството за оператора и се уверете, че разбирате инструкциите, преди да използвате приставката.



Тази приставка отговаря на изискванията на приложимите директиви на ЕО.



Винаги носете одобрени антифони и защитни очила или маска.

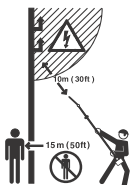

Винаги носете одобрени защитни ръкавици.



Носете устойчиви и нехлъзгащи се ботуши.



Пазете всички части на тялото си далеч от горещите повърхности.



Посока на въртене на веригата за моторния трион, време на работа/празен ход.



Регулировка на маслената помпа.



Посока на веригата.

Този продукт не е електрически изолиран. Ако продуктът се докосне или се приближи до електропроводи с високо напрежение, това може да доведе до смърт или сериозно нараняване. Електричеството може да прескача от една точка до друга посредством електрическа дъга. Колкото е по-високо напрежението, толкова на по-голямо разстояние може да прескочи електрическата дъга. Електричеството също така може да преминава през клони и други предмети, особено ако те са мокри. Винаги дръжте машината на разстояние от най-малко 10 m от електропроводите с високо напрежение и/или обекти, които ги докосват. Ако трябва да се работи по-близо от тази безопасна дистанция, трябва винаги да се свързвате със съответната електроснабдителна фирма, за да се уверите, че електрозахранването е изключено, преди да започнете работа.

По време на работа операторът на продукта трябва да внимава хора или животни да не се приближават на по-малко от 15 метра.

Забележка: Останалите символи/стикери със символи върху машината се отнасят за специфични изисквания по отношение на сертификати за определени пазари.

Безопасност

Дефиниции за безопасност

Предупреждения, знаци за внимание и бележки се използват за указване на особено важни части на инструкцията.



ПРЕДУПРЕЖДЕНИЕ: Използва се, ако има опасност от нараняване или смърт за оператора или за околните, ако не се спазват инструкциите в ръководството.



ВНИМАНИЕ: Използва се, ако има опасност от повреждане на машината, други материали или съседната зона, ако не се спазват инструкциите в ръководството.

Забележка: Използва се за предоставяне на повече информация, която е необходима в дадена ситуация.

ВАЖНИ ИНСТРУКЦИИ ЗА БЕЗОПАСНОСТ

Прочетете всички инструкции



ПРЕДУПРЕЖДЕНИЕ: Когато използвате електрически градинарски инструменти, основните инструкции по техника за безопасност трябва винаги да се спазват, за да се намали опасността от пожар, електрически удар и телесна повреда, включително следното:

Общи инструкции за безопасност



ПРЕДУПРЕЖДЕНИЕ: Прочетете следващите предупредителни указания, преди да използвате машината.

- Прочетете внимателно ръководството за оператора и се уверете, че разбирате инструкциите, преди да използвате приставката.
- Тези инструкции допълват инструкциите, приложени към продукта. За други процедури, моля, направете справка с инструкциите за работа за продукта.
- При никакви обстоятелства не бива да се нанасят модификации в първоначалната конструкция на приставката без разрешение от производителя. Не използвайте дадена приставка, когато се вижда, че е модифицирана от други лица, и винаги използвайте оригинални принадлежности. Неразрешени изменения и/или приспособления може да предизвикат сериозни телесни повреди или смъртта на оператора или други лица.
- Националните разпоредби могат да ограничат използването на продукта.

Инструкции за безопасност за работа

- Никога не позволявайте на деца да използват продукта.
- Дръжте неотризираните лица на разстояние. Деца, животни, странични наблюдатели и помощници трябва да стоят извън зоната на

безопасност от 15 метра, докато работите. Спрете незабавно продукта, ако някой се приближи.

- Не позволявайте никой друг да използва продукта, без първо да сте се уверили, че е прочел и разбрал съдържанието на инструкцията за експлоатация.
- Не работете никога от стълба, столче или друго положение на високо, което не е напълно обезопасено.
- Винаги се грижете да заставате в безопасно и стабилно работно положение.
- Винаги дръжте продукта с две ръце. Дръжте продукта от страни на тялото си. Уверете се, че сте свързали самара към куката за окачване на самара.

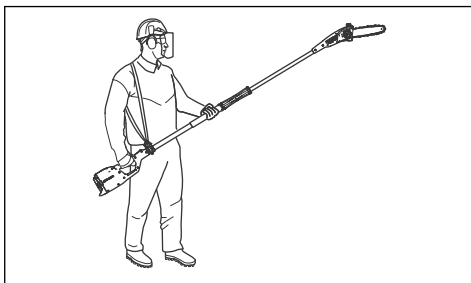

- Използвайте дясната си ръка, за да управлявате газа/захранващия спусък.
- Уверете се, че ръцете и краката Ви са далеч от режещото оборудване, когато двигателят/моторът работи.
- Когато двигателят/моторът е изключен, пазете ръцете и краката си от режещото оборудване, докато то не спре напълно.
- Внимавайте за парчета от клоните, които могат да изхвърчат по време на рязането.
- Винаги оставайте продукта на земята, когато не го използвате.
- Проверявайте работната площ за странични предмети, като електрически кабели, насекоми и животни и т. н., или други предмети, които могат да повредят режещото оборудване, като например метални предмети.
- Ако някакъв чужд обект бъде ударен или ако се получат вибрации, спрете веднага продукта. Ако имате продукт, който работи с бензин, извадете лулата на запалителната свещ от запалителната свещ. Ако имате продукт, работещ с акумулатор, извадете акумулатора от продукта. Уверете се, че продуктът не е повреден. Ремонтирайте продукта, ако е повреден.
- Ако нещо бъде захванато в режещото оборудване, докато работите, изключете двигателят/мотора и го оставете да спре напълно, преди да почистите режещото оборудване.

- Не използвайте ножицата, когато сте изморени или когато сте под влиянието на наркотици, алкохол или лекарства.
- Прекомерно излагане на вибрации може да доведе до поражения върху кръвоносни съдове и нервната система на лица със смущения в кръвообращението. Потърсете лекарска помощ, ако се появят симптоми, които могат да са резултат от прекомерно излагане на вибрации. Такива симптоми са например изтръпване, загуба на чувствителност, "иглички", "бодежи", болки, физическа отпуснатост, промяна на цвета или състоянието на кожата. Тези симптоми се появяват обикновено на пръстите, ръцете или китките. Рискът може да се увеличи при ниски температури.

Лични предпазни средства



ПРЕДУПРЕЖДЕНИЕ: Прочетете следващите предупредителни указания, преди да използвате машината.

- Ако е възможно, използвайте каска, тъй като върху Вас могат да паднат предмети.
- Използвайте одобрени антифони.
- Дълготрайното излагане на шум може да доведе до постоянно влошаване на слуха. Винаги използвайте одобрени антифони.
- Винаги носете защитни нехлъзгащи се ботуши.



- Винаги носете работни дрехи и дълги панталони с висока издръжливост.
- Никога не носете свободни дрехи или бижута.
- Погрижете се косата Ви да не виси под нивото на раменете.

Приспособления за безопасност на продукта

Този раздел описва приспособленията за безопасност на продукта, целта им и как трябва да бъдат извършени проверките, за да се гарантира, че приспособленията за безопасност работят правилно.



ПРЕДУПРЕЖДЕНИЕ: Никога не използвайте продукт с неизправни приспособления за безопасност. Приспособленията за безопасност трябва да се проверяват по начина, описан в

този раздел. Ако продуктът не премине успешно някоя от изброените проверки, свържете се с Вашия сервизен агент за извършване на ремонт.

Инструкции за безопасност при техническо обслужване



ПРЕДУПРЕЖДЕНИЕ: Режещото оборудване продължава да се върти дори когато сте освободили газта/захранващия спусък. Ако имате продукт, който работи с бензин, извадете пулата на запалителната свещ от запалителната свещ. Ако имате продукт, работещ с акумулатор, извадете акумулатора от продукта. Уверете се, че режещото оборудване е спрало напълно, преди да пристъпите към техническо обслужване на оборудването.

- Уверете се, че защитата при транспортиране е закрепена правилно към режещото оборудване, когато продуктът не се използва, транспортира се или се съхранява.
- Винаги носете ръкавици с висока издръжливост, когато поправяте режещото оборудване. Режещото оборудване е изключително остро и лесно може да причини порязвания.
- Съхранявайте продукта на място, недостъпно за деца.
- При ремонтите използвайте само оригинални резервни части.
- Никога не използвайте продукт, който е неизправен. Извършвайте описаните в това ръководство за експлоатация редовни проверки за безопасност, поддръжка и сервиз. Определени операции по поддръжката и сервиза се извършват единствено от квалифицирани специалисти.
- Обезопасете машината при транспортиране.

Инструкции за безопасност за режещо оборудване



ПРЕДУПРЕЖДЕНИЕ: Прочетете следващите предупредителни указания, преди да използвате продукта.

- Използвайте само препоръчаните комбинации направляваща шина/верига за моторен трион и заточващо оборудване. Инструкции можете да видите в *Поддръжка на страница 10*.
- Носете защитни ръкавици, когато използвате или извършвате техническо обслужване на верига за моторния трион. Верига за моторен трион, която не се движи, също може да причини наранявания.

- Поддържайте режещите зъби добре заточени. Спазвайте инструкциите и използвайте препоръчания шаблон за чапразене. Верига за моторен трион, която е повредена или неправилно заточена, увеличава риска от злополука.

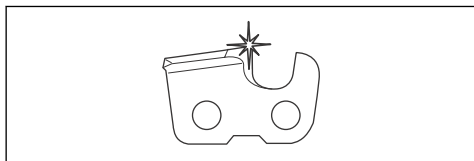

- Поддържайте правилната настройка на мащаба на дълбочина. Следвайте инструкциите ни и използвайте препоръчаната настройка на мащаба на дълбочина. Прекалено голямата настройка на мащаба на дълбочина повишава риска за откат.

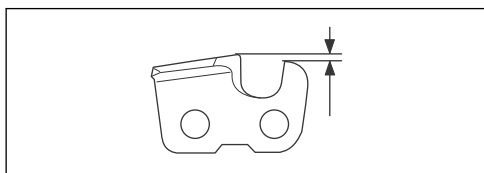

- Уверете се, че веригата за моторен трион е правилно натегната. Ако веригата за моторния трион не е затегната към направляващата шина, веригата може да излезе от водача. Неправилното обтягане на веригата за моторния трион повишава износването на направляващата

шина, веригата за моторния трион и задвижващия венец на веригата. Вижте *За обтягане на веригата на страница 13*.

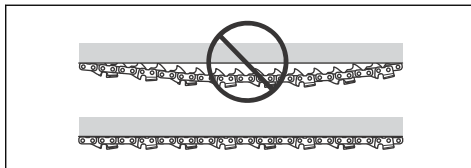

- Редовно извършвайте техническа поддръжка на режещото оборудване и го поддържайте правилно смазано. Ако веригата за моторния трион не е смазана правилно, опасността от износване на направляващата шина, веригата за моторния трион и задвижващия венец на веригата се увеличава.

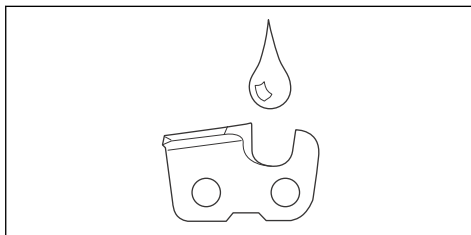

ЗАПАЗЕТЕ ТЕЗИ ИНСТРУКЦИИ

Монтаж

Въведение



ПРЕДУПРЕЖДЕНИЕ: Прочетете и разберете главата за безопасност, преди да монтирате продукта.

За монтиране на режещата глава



ВНИМАНИЕ: Уверете се, че задвижващият вал вътре в двусекционния вал се зацепва с разреза в режещата глава.

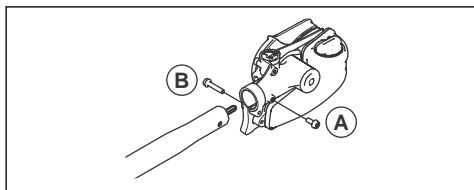

1. Разхлабете винта на режещата глава. (A)

2. Монтирайте режещата глава на двусекционния вал, така че винтът (A) да бъде подравнен с отвора в двусекционния вал, както е показано.
3. Завинтете винт A на ръка, доколкото е възможно. Уверете се, че винт A пасва в отвора на двусекционния вал.
4. Затегнете винт A.
5. Затегнете винт B.

За монтиране на шината и веригата

1. Развийте гайката на шината и свалете защитния капак.
2. Поставете шината на нейния болт. Придвийте шината в крайно задно положение. Поставете веригата на задвижващия венец и в жлеба на шината. Започнете от горната страна на шината.
3. Уверете се, че ръбовете на режещите звена върху горния край на шината сочат напред.

4. Монтирайте капака и не забравяйте да сложите регулиращия щифт на веригата (A) в отвора в шината. Проверете дали кулисните предавки на веригата пасват правилно в задвижващия венец (B) и дали веригата преминава по жлеба на шината (C). Затегнете гайката на шина на ръка.

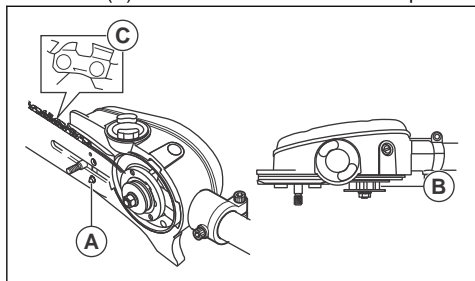

5. Обтегнете веригата, като въртите винта за обтягане на веригата по посока на часовниковата стрелка с помощта на комбиниран гаечен ключ. Веригата се опънва докато не увисва под долната страна на шината.

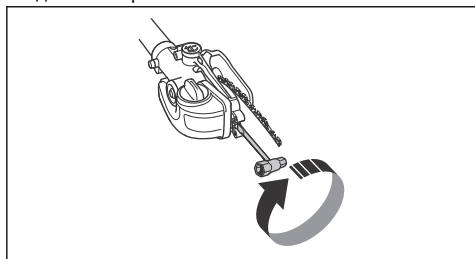

6. Веригата е опъната правилно, когато не провисва под долната страна на шината, но лесно може да се завърта с ръка. Затегнете гайките на шината с комбиниран гаечен ключ, като същевременно държите върха на шината нагоре.

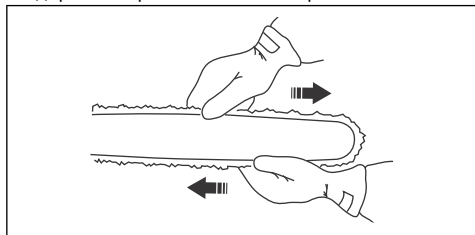

7. При монтирането на нова верига трябва често да се проверява натягането ѝ, докато веригата се разработи. Проверявайте натягането на веригата редовно. Правилно натегнатата верига притежава добри режещи характеристики и дълъг живот.

За монтиране на предпазителя

1. Монтирайте предпазителя върху двусекционния вал. Уверете се, че предпазителят е монтиран до главата на триона.
2. Закрепете предпазителя към двусекционния вал с винта.

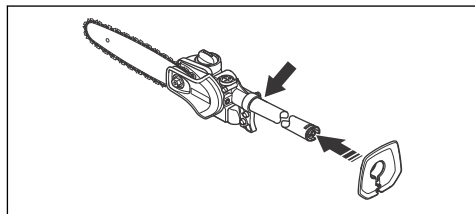

За монтиране на пръстена на окачването

1. Монтирайте пръстена на окачването между задната ръкохватка и примковата ръкохватка. Поставете висящия пръстен така, че продуктът да е балансиран и удобен за работа.

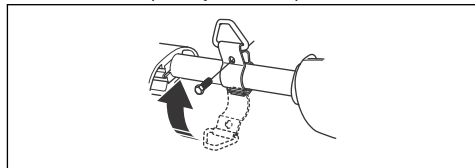

Регулиране на самара

Винаги използвайте самара, когато работите с продукта. Самарът Ви предоставя максимален контрол по време на работа с продукта. Самарът намалява риска от умора в ръцете и гърба.

1. Поставете самара.
2. Закачете продукта на куката за окачване на самара.
3. Регулирайте дължината на самара, докато куката за окачване е на приблизителното ниво на дясното Ви бедро.

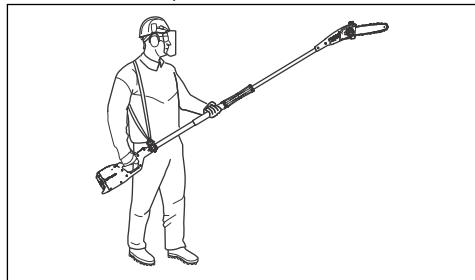



ПРЕДУПРЕЖДЕНИЕ: Ако възникне аварийна ситуация, пуснете продукта и ги оставете да падне на земята.

2. Налейте верижно масло за триони.
3. Поставете капачката обратно.

Напълване на масло

1. Отвинтете капачката за масло в горната част на главата на шината.

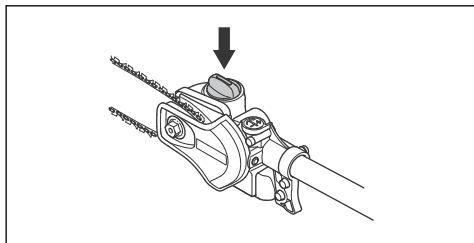

Операция

Въведение



ПРЕДУПРЕЖДЕНИЕ: Прочетете и разберете раздела с инструкции за безопасност преди използване на продукта.

ако нямате пълна видимост над режещото оборудване.



ПРЕДУПРЕЖДЕНИЕ: Продуктът е далекообхватен. Уверете се, че в радиус от 15 m от продукта няма хора или животни.

За проверка преди започване

1. Проверете работния участък. Отстранете всички обекти, които могат да изхвърчат във въздуха.
2. Проверете режещото оборудване. Никога не използвайте оборудване, което е изтъпено, напукано или повредено
3. Проверете дали машината е в отлично работно състояние.
4. Проверете дали всички гайки и винтове са затегнати.
5. Проверете дали веригата е достатъчно смазана. Вижте *Смазване на режещото оборудване на страница 14*.
6. Уверете се, че режещото оборудване винаги спира, когато освободите газта/захранващия спусък.
7. Използвайте продукта единствено по предназначение.
8. Уверете се, че дръжката и приспособленията за безопасност са изправни. Никога не използвайте машина, която има липсващи части или която е модифицирана в сравнение със спецификациите.



ПРЕДУПРЕЖДЕНИЕ: Този продукт не е електрически изолиран. Ако продуктът се докосне или се приближи до електропроводи с високо напрежение, това може да доведе до смърт или сериозно телесно нараняване. Електричеството може да прескача от една точка до друга посредством електрическа дъга. Колкото е по-високо напрежението, толкова на по-голямо разстояние може да прескочи електрическата дъга. Електричеството също така може да преминава през клони и други предмети, особено ако те са мокри. Винаги дръжте машината на разстояние от най-малко 10 m от електропроводите с високо напрежение и/или обекти, които ги докосват. Ако трябва да се работи по-близо от тази безопасна дистанция, трябва винаги да се свързвате със съответната електроснабдителна фирма, за да се уверите, че електрозахранването е изключено, преди да започнете работа.

За използване на продукта



ПРЕДУПРЕЖДЕНИЕ: Никога не активирайте газта/захранващия спусък,



ПРЕДУПРЕЖДЕНИЕ: Спазвайте приложимите правила за безопасност за работа в близост до електропроводи.



ПРЕДУПРЕЖДЕНИЕ: Никога не заставяйте директно под клона, който режете. Това може да доведе до сериозни и дори смъртоносни наранявания.

- Дръжте продукта възможно най-близо до тялото, за да получите най-добро равновесие.
- Уверете се, че върхът не докосва земята.
- Не прибързвайте, а работете в умерено темпо, докато изрежете чисто всички клони.
- Винаги отпускате газа/захранващия спусък след всяко работно действие. Продължителната работа на пълна газ/скорост, без двигателят/моторът да е натоварен, може да доведе до сериозна повреда на двигателя/мотора.
- Винаги работете на пълна газ/скорост.
- Бъдете извънредно внимателни, когато се налага да работите в близост до електропроводи. Падащите клони могат да направят късо съединение.
- Когато е възможно, заставяйте така, че да правите разреза в клона на прави ъгли.

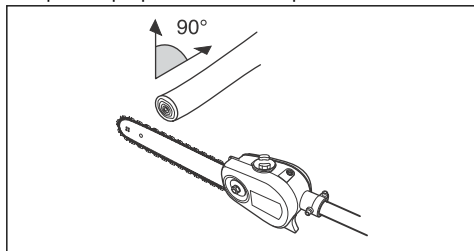

- Не работете, държейки двусекционния вал право пред вас (като въдица), тъй като това увеличава привидното тегло на режещото оборудване.

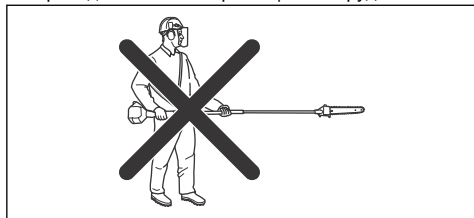

- Режете големите клони на части, така че да имате по-голям контрол над това къде падат.

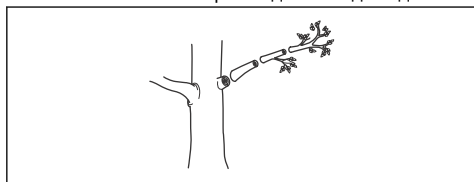

- Никога не режете през подутината в основата на клона, тъй като това ще забави заздравяването и ще увеличи риска от гъбична атака.

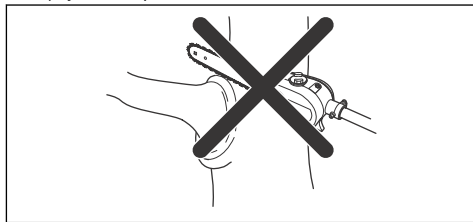

- Използвайте спирачката в основата на режещата глава за поддръжка по време на рязане. Това ще предотврати „скачането“ на режещото оборудване по клона.

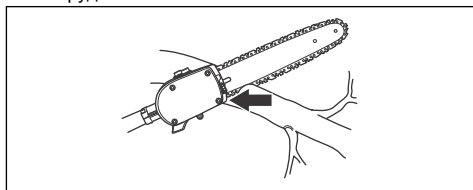

- Направете първия разрез от долната страна на клона, преди да режете през него. Това ще предотврати разкъсването на кората, което би довело до бавно оздравяване и постоянна щета на дървото. Разрезът не бива да е по-дълбок от 1/3 от дебелината на клона, за да избегнете засядане. Оставете веригата да се върти, докато изтеглите режещото оборудване от клона, за да предотвратите засядане.

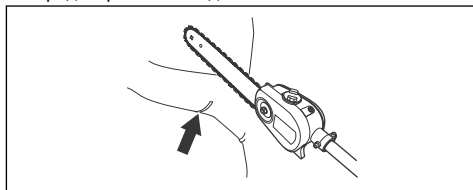

- Използвайте самара, за да облекчите теглото на машината и да я направите по-лесна за боравене.
- Трябва да можете да стъпите стабилно и да можете да работите, без да бъдете възпрепятствани от клонове, камъни и дървета.

Поддръжка

Въведение

По-долу са изложени някои общи инструкции за поддръжка. Ако ви е необходима допълнителна информация, се свържете с вашия сервиз.

За извършване на техническа поддръжка на приспособлението

За проверка на веригата на триона

Всеки ден проверявайте веригата за моторен трион.

1. Уверете се, че няма пукнатини в нитовете и звената.

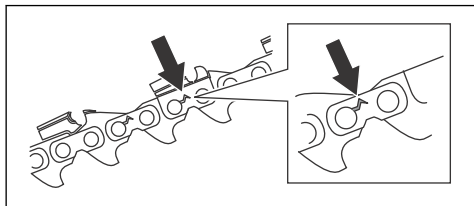

2. Проверете дали веригата е неподвижна.
3. Сравнете веригата за моторен трион с нова такава, за да проверите дали нитовете и звената са износени.
4. Сменете веригата за моторен трион, ако тя демонстрира някое от състоянията, посочени по-горе.
5. Сменете веригата за моторен трион, когато дължината на режещите зъби намалее до 4 mm (0,16 in.)

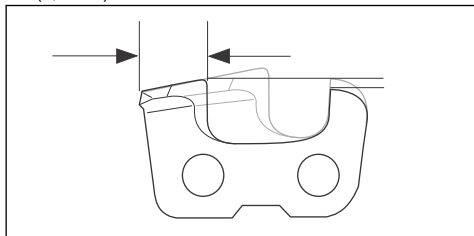

За проверка на задвижващия венец

1. Редовно проверявайте степента на износването на задвижващия венец. При прекомерно износване то трябва да се смени.

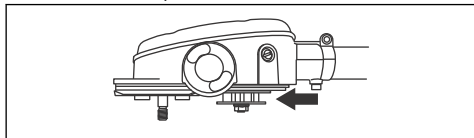

За проверка на направляващата шина

1. Уверете се, че маслените канали не са запушени. Почистете ги, ако е необходимо.

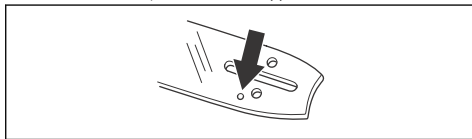

2. Проверете има ли неравности по ръбовете на направляващата шина. Отстранете чепците с пила.

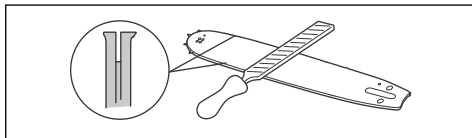

3. Почистете канала в направляващата шина.

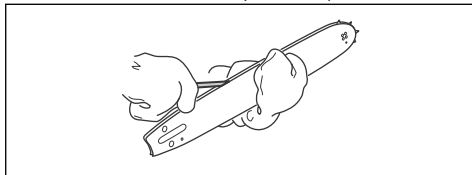

4. Проверете дали е износен жлебът във направляващата шина. Сменете направляващата шина, ако е необходимо.

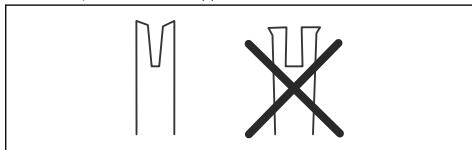

5. Проверете дали върхът на направляващата шина е неравен или много износен.

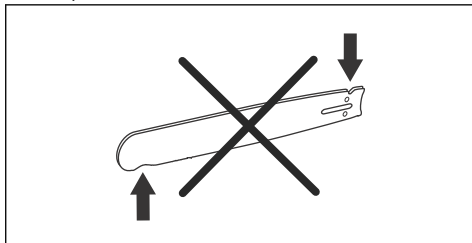

6. Уверете се, че челното верижно зъбно колело на шината се върти свободно и че отворът за смазване в същото не е запушен. Почистете го и го смажете, ако е необходимо.



7. Обръщайте направляващата шина всеки ден, за да удължите експлоатационния ѝ живот.

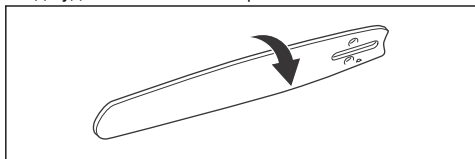

Заточване на веригата за моторен трион

Информация за направляващата шина и веригата за моторен трион

Заменяйте износена или повредена направляваща шина или верига за моторен трион с комбинациите от направляваща шина и верига за моторен трион, препоръчани от нас. Това е важно, за да се запазят функциите за безопасност на режещото оборудване. Вижте *Принадлежности на страница 17* за списък от резервни комбинации от шина и верига, които препоръчваме.

- Дължина, in/cm.

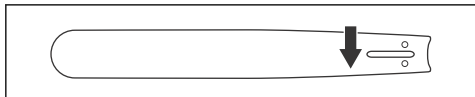

- Брой зъби на челно колело на шината (Т).

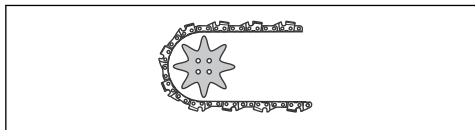

- Верижна стъпка, in. Разстоянието между кулисите предавки на веригата за моторен трион трябва да съвпадне с разстоянието на

зъбите на челното колело на шината и задвижващия венец.

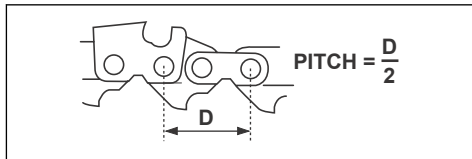

- Брой кулисни предавки. Броят на кулисите предавки се определя от дължината на шината, верижната стъпка и броя на зъбите на челното колело на шината.

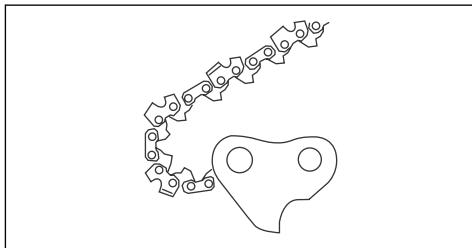

- Ширината на жлеба на шината in/mm. Жлебът на направляващата шина трябва да съвпадне с ширината на кулисите предавки на веригата.

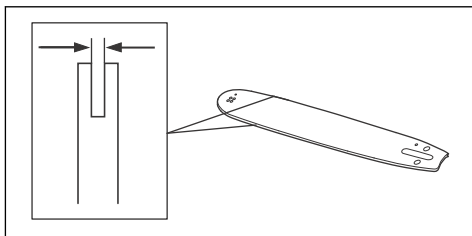

- Отвор за верижно масло и отвор за натягане на веригата. Направляващата шина трябва да съвпадне с продукта.

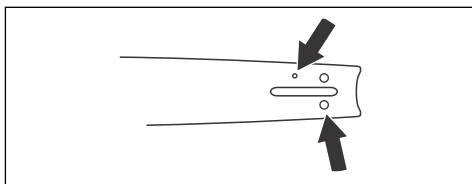

- Ширина на кулисна предавка mm/in.

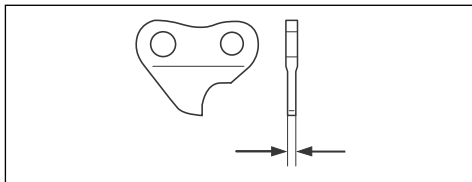

Обща информация за това, как да се заточат режещите зъби

Не използвайте тъпа верига за моторен трион. Ако веригата за моторен трион е тъпа, трябва да използвате повече натиск, за да прокарате направляващата шина през дървото. Ако верига за моторен трион е много тъпа, няма да има парченца дърво, а дървени стърготини.

Острата верига за моторен прорязва дървото и стърготините стават дълги и дебели.

Режещият зъб (А) и мащабът на дълбочина (В) заедно правят режещата част от веригата за моторен трион, резеца. Разликата във височината между двете дава дълбочината на рязане (настройката за мащаб на дълбочина).

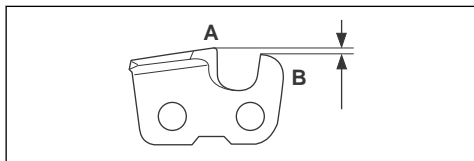

Когато заточвате режещ зъб, помислете за следното:

- Тъгъл на заточване.

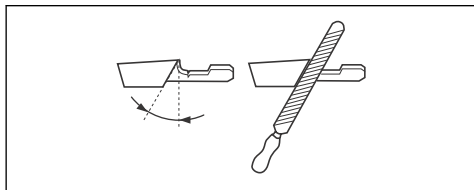

- Тъгъл на рязане.

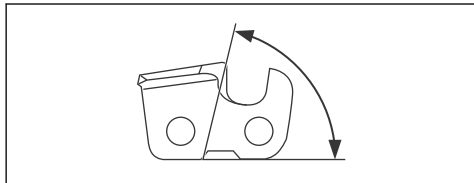

- Положение на пилата.

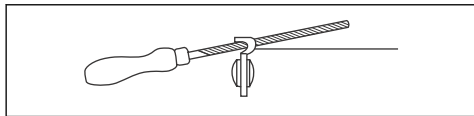

- Диаметър на кръглата пила.

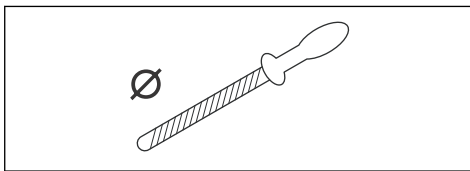

Не е лесно правилно да се заточи верига за моторен трион без правилното оборудване. Използвайте препоръчания шаблон за чапразене. Това ще Ви помогне да поддържате максимална ефективност на рязане при минимален риск за откат.



ПРЕДУПРЕЖДЕНИЕ: Рискът за откат нараства драстично, ако не следвате инструкциите за заточване.

Забележка: Вижте *Технически данни на страница 15* за информацията относно заточването на веригата за моторен трион.

Заточване на режещите зъби

1. За заточване на режещите зъби използвайте кръгла пила и шаблон за чапразене.

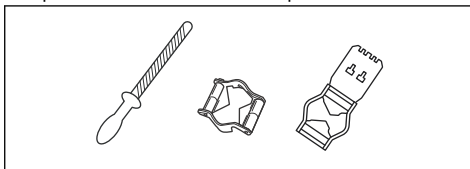

Забележка: Вижте *Технически данни на страница 15* за информацията относно това какви са пилата и шаблонът за чапразене, които препоръчваме за Вашата верига на триона.

2. Уверете се, че веригата за моторен трион е правилно натегната. Верига за моторен трион, която не е правилно натегната, има страничен лунфт. Това затруднява заточването на веригата за моторен трион. За инструкции вижте *За обтягане на веригата на страница 13*.

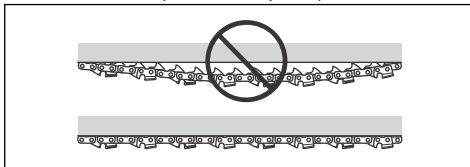

3. Движете пилата от вътрешната страна на режещите зъби навън. Намалете натиска при теглещ ход.

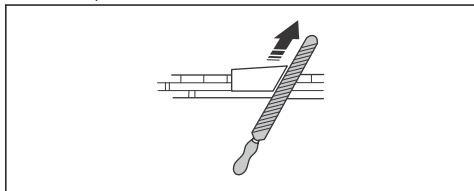

4. Първо свалете материал за изпиляване от едната страна на всички зъби.
5. Обърнете продукта и свалете материал за изпиляване от другата страна.
6. Уверете се, че всички режещи зъби добиват еднаква дължина, когато свалят материал за изпиляване.
7. Веригата за моторен трион е износена, когато режещите зъби намалееят до 4 mm (0,16"). Сменете веригата за моторен трион.

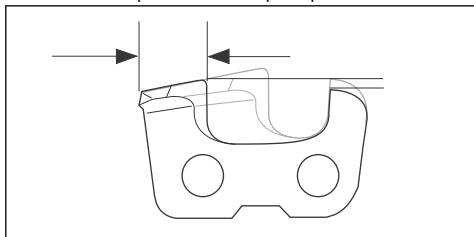

Обща информация за това, как да регулирате настройката за мащаб на дълбочина

Настройката за мащаб на дълбочина (C) намалява, когато заточвате режещия зъб (A). За да запазите максимална ефективност на рязане, трябва да свалите материал за изпиляване от мащаба на дълбочина (B), за да постигнете препоръчаната настройка за мащаб на дълбочината. Вижте *Технически данни на страница 15* за инструкции относно това, как се получава правилната настройка за мащаб на дълбочина за веригата за моторен трион.

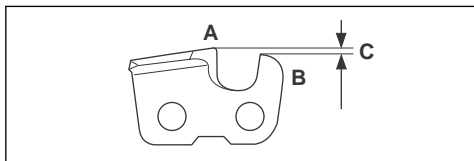

ПРЕДУПРЕЖДЕНИЕ: Рискът за откат нараства, ако настройката на мащаба на дълбочината е твърде голяма!

Регулиране на мащаба на дълбочината

Преди да регулирате настройката за мащаб на дълбочина или да заточвате режещите зъби, вижте за инструкции *Заточване на режещите зъби на страница 12*. Препоръчваме Ви да регулирате настройката на мащаба на дълбочината при всяко трето заточване на режещите зъби.

Забележка: Тази препоръка е в сила само ако дължината на режещите зъби не намалее твърде много.

Препоръчваме Ви да използвате нашия инструмент за измерване на дълбочина, за да получите правилната настройка на мащаба на дълбочина и ъгъла на ръба за мащаба на дълбочина.

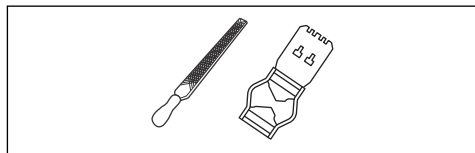

1. Използвайте плоска пила и инструмент за измерване на дълбочина, за да регулирате настройката на мащаба на дълбочината. Използвайте само препоръчания инструмент за измерване на дълбочина, за да получите правилната настройка на мащаба на дълбочина и скосяването за мащаба на дълбочина.
2. Поставете инструмента за измерване на дълбочината върху веригата за моторен трион.

Забележка: Вижте опаковката на инструмента за измерване на дълбочина за повече информация за това, как да използвате инструмента.

3. Използвайте плоската пила, за да премахнете частта от мащаба на дълбочината, която се подава извън инструмента за измерване на дълбочината.

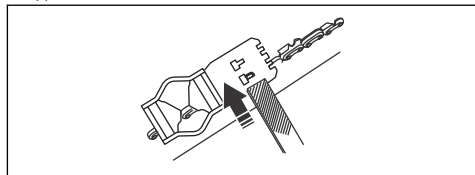

Забележка: Настройката на мащаба на дълбочина е правилна, когато не усещате съпротивление при прекарване на пилата по инструмента за измерване на дълбочина.

За обтягане на веригата



ПРЕДУПРЕЖДЕНИЕ: Недостатъчно натегнатата верига може да се откачи и да

предизвика сериозни и дори смъртоносни травми.

Колкото повече ползвате една верига, толкова по-дълга става тя. Важно е режещото оборудване да се регулира така, че да отговаря на настъпващите промени. Проверявайте натягането на веригата при всяко зареждане с гориво. Натягайте веригата възможно най-силно, но не толкова, че да не може да се върти свободно на ръка.

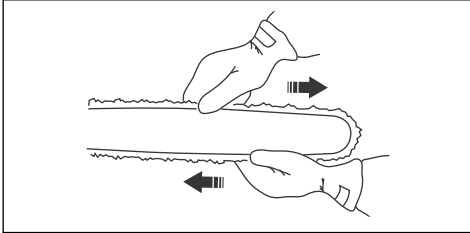

Забележка: Всяка нова верига има период на разработване. През този период проверявайте натягането по-често.

1. Разхлабете гайката на шината с гаечен ключ.

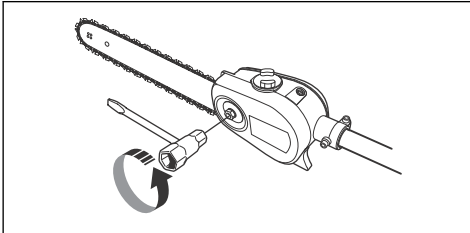

2. Повдигнете върха на шината и опънете веригата, като затегнете винта за натягане на веригата с помощта на комбинирания гаечен ключ. Опъвайте веригата до момента, когато тя не провисва от долната страна на шината.

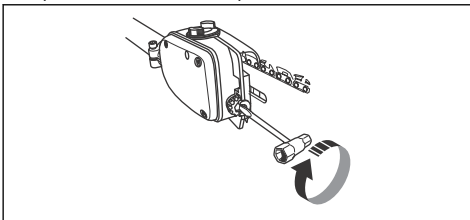

3. Използвайте комбинирания гаечен ключ, за да затегнете гайката на шината, докато държите вдигнат върха на шината. Проверете дали можете да въртите свободно на ръка на веригата на триона.

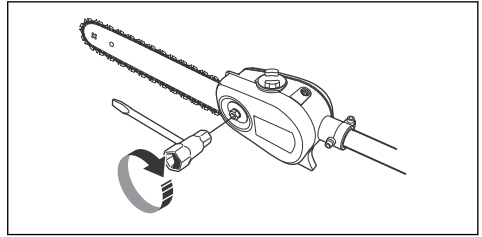

Смазване на режещото оборудване



ПРЕДУПРЕЖДЕНИЕ: Недостатъчно смазано режещото оборудване може да доведе до скъсване на веригата и до сериозни, дори смъртоносни травми.



ПРЕДУПРЕЖДЕНИЕ: **Не използвайте отработено масло!** Отработено масло е опасно за хората, продукта и за околната среда.

Верижно масло

- Верижното масло трябва да се задържа върху веригата и същевременно да е достатъчно втечно, независимо дали времето е топло през лятото, или студено през зимата.
- Като производител на верижни триони ние сме разработили оптимално масло за вериги на растителна основа, което е биоразградимо. Ние препоръчваме използването на нашето масло както за постигане на максимална продължителност на живота на веригата, така и по отношение на околната среда.
- Ако не е възможно да се снабдите с наше верижно масло, ви препоръчваме да използвате стандартно верижно масло.
- На места, в които не може да бъде набавено специално масло за смазване на вериги за моторен трион, може да се използва масло за трансмисия EP 90.

Маслената помпа е предварително регулирана във фабриката, така че да удовлетворява повечето изисквания за смазване. Пълнен маслен резервоар стига за половината от времето за изгаряне на горивото от пълнен горивен резервоар. Поради това проверявайте редовно нивото на маслото в масления резервоар, за да предотвратите повреди на веригата на триона и пръта, които могат да възникнат при липса на смазване.

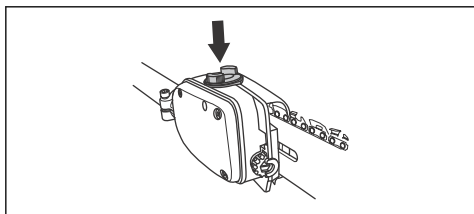

- Завъртете винта на регулатора обратно на часовниковата стрелка, за да намалите притока на масло.

За проверка дали смазването не работи

1. Проверете дали каналът на маслото в шината не е запушен. Почистете при необходимост.

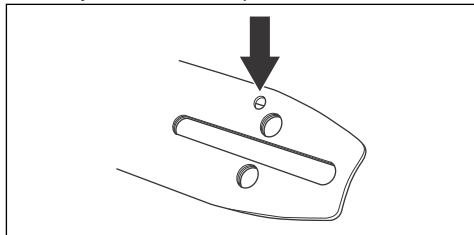

За проверка на смазването на веригата

1. Проверявайте смазването на веригата при всяко зареждане с гориво. Насочете върхът на шината към светло оцветена повърхност, намираща се на разстояние около 20 cm (8 инча). След работа в продължение на 1 минута при 75% газ трябва да се вижда отчетлива линия от масло върху светлата повърхност.

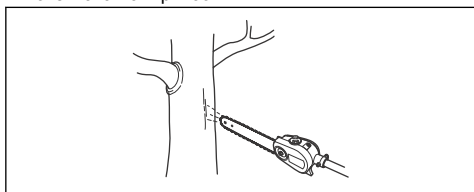

2. Проверете дали каналът на маслото в корпуса на скоростната кутия е чист. Почистете при необходимост.

3. Проверете дали челното колело на шината се върти свободно. Ако смазочната система на веригата все още не работи, след като сте извършили горните проверки, трябва да се обърнете към сервис.

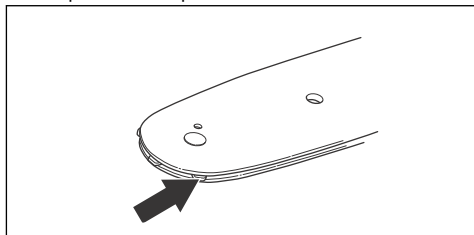

За регулиране на смазването на веригата

Когато режете сухи или твърди видове дърво, може да се наложи да увеличите смазването. Проверявайте редовно нивото в резервоара за масло. Не забравяйте, че повишено ниво на маслен поток повишава също и консумацията на масло.

- Завъртете винта на регулатора по часовниковата стрелка, за да увеличите притока на масло.

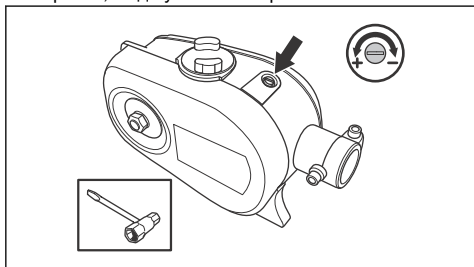

Технически данни

Технически данни за продукти, които работят с бензин

	PAX1100	PAX730
Смазочна система		
Вместимост на резервоара за масло, l	0,15	0,15

	PAX1100	PAX730
Тегло		
Тегло, kg	1,4	1,3
Шумови емисии¹		
Ниво на звуковата мощност на висока скорост (в съответствие с EN ISO 22868), dB (A)	111	112
Гарантирано ниво на звуковата мощност dB(A)	113	114
Нива на шума²		
Еквивалентно ниво на звуковото налягане върху ухото на оператора, измерено съгласно EN ISO 11806 и ISO 22868, dB(A)		
Оборудван с одобрено приспособление (оригинално)	95	97
Нива на вибрациите³		
Нива на вибрациите в ръкохватките, измерени съгласно EN ISO 22867, m/s ²		
Оборудван с одобрено приспособление (оригинално), ляво/дясно	3,2/2,8	4,1/4,7

Технически данни за продукти, които работят с акумулатор

	325iLK +приставка за прътова ножица PAX1100	325iLK + приставка за прътова ножица PAX730
Смазочна система		
Вместимост на резервоара за масло, l	0,15	0,15
Тегло		
Тегло, kg (с включена акумулаторна батерия BLi200)	3,7 + 1,4	3,7 + 1,3
Шумови емисии⁴		
Измерено ниво на звуковата мощност, dB (A)	97	101
Нива на звука⁵		
Ниво на звуковото налягане при ухото на оператора, измерено съгласно ISO 22868, dB (A)		

¹ Отчетените данни за нивото на изходния звук имат типична дисперсия (стандартно отклонение) от 2 dB(A).

² Отчетените данни за еквивалентното ниво на звуковото налягане за машината имат типична статистическа дисперсия (стандартно отклонение) от 1 dB(A).

³ Отчетените данни за еквивалентното ниво на вибрациите имат типична статистическа дисперсия (стандартно отклонение) от 1 m/s².

⁴ Отчетените данни за нивото на звуковата мощност за машината имат типична статистическа дисперсия (стандартно отклонение) от 3 dB (A) и са измерени с оригиналната приставка, която осигурява най-високото ниво.

⁵ Отчетените данни за нивото на звуково налягане за машината имат типична статистическа дисперсия (стандартно отклонение) от 3 dB (A) и са измерени с оригиналната приставка, която осигурява най-високото ниво.

	325iLK +приставка за прътова ножица РАХ1100	325iLK + приставка за прътова ножица РАХ730
Оборудван с одобрено приспособление (оригинално)	87	94
Нива на вибрациите⁶		
Нива на вибрациите в ръкохватките, измерени съгласно EN 62841-1, m/s ²		
Оборудван с одобрено приспособление (оригинално), ляво/ дясно	2,4/1,6	2,2/2,1

Принадлежности

Комбинации на направляваща шина и верига за моторен трион

Следните комбинации са утвърдени.





Водеща шина			Верига за моторен трион	
Дължина, in	Стъпка, mm/in	Калибровка, mm/in	Тип	Дължина, брой на задвижващите звена
10	9,5/32	1,3/0,050	Husqvarna H37	40
12	9,5/32	1,3/0,050	Husqvarna H37	45

Изпилване на веригата на триона и шаблона за чапразене

Използвайте препоръчания шаблон за чапразене, за да получите правилните ъгли на заточване. Препоръчваме Ви винаги да използвате

препоръчания шаблон за чапразене, за да възстановите остротата на веригата на триона.

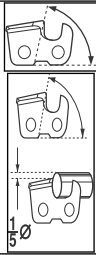
Ако не знаете каква верига на трион имате на продукта, обърнете се към дистрибутора по обслужването.

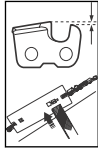
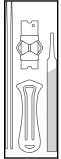
						
37	mm/in	80°	30°	0°	mm/in	5796536-01

⁶ Отчетените данни за равнището на вибрации имат типична статистическа дисперсия (стандартно отклонение) от 2 m/s². За сравняване на нивата на вибрациите, акумулаторната батерия и продуктите с вътрешно горене използвайте калкулатора за вибрации. <https://www.husqvarna.com/uk/services-solutions/vibration-calculator/>.

Декларация за съответствие на ЕО

Декларация за съответствие на ЕО – за продукти, които работят с бензин

Husqvarna AB, SE-561 82 Huskvarna, Швеция, тел.: +46-36-146500, удостоверява, че трионът на прътова ножица **Husqvarna PAX1100, PAX730** със серийни номера от 2019 и нататък (годината е ясно обозначена върху типовата табелка, следвана от серийния номер) отговаря на изискванията на ДИРЕКТИВАТА НА СЪВЕТА:

- от 17 май 2006 г., "относно машини" **2006/42/ЕО**
- от 08 юни 2011 г., "ограничаването на употребата на някои опасни вещества в електрическо и електронно оборудване" **2011/65/ЕС**

Следните стандарти са приложени за бензинови продукти:

EN ISO 12100:2010, ISO 11680-1:2011, EN 50581:2012

0404, RISE SMP Svensk Maskinprovning AB, Box 7035, SE-750 07 Uppsala, Швеция, извърши изпитване на типа съгласно ЕО в съответствие с директивата за машинното оборудване (2006/42/ЕО), член 12, точка 3b. Сертификатът за изпитване на типа съгласно ЕО в съответствие с анекс IV е с номер: **0404/18/2492**

Huskvarna, 2019-06-24



Per Gustafsson, мениджър „Разработки и Развитие“ (оторизиран представител на Husqvarna AB и отговорник за техническата документация)

Декларация за съответствие на ЕО – за продукти, които работят с акумулатор

Husqvarna AB, SE-561 82 Huskvarna, Швеция, тел.: +46-36-146500, удостоверява, че приставката на триона на прътова ножица **Husqvarna PAX1100 Husqvarna PAX730 със захранващ блок Husqvarna 325iLK** със серийни номера от 2019 и нататък (годината е ясно обозначена върху типовата табелка, следвана от серийния номер) отговаря на изискванията на ДИРЕКТИВАТА НА СЪВЕТА:

- от 17 май 2006 г., "относно машини" **2006/42/ЕО**
- от 08 юни 2011 г., "ограничаването на употребата на някои опасни вещества в електрическо и електронно оборудване" **2011/65/ЕС**

Следните стандарти са приложени за продукти с акумулатор:

IEC 62841-1:2014, EN ISO 11680-1:2011, EN 50581:2012

0404, RISE SMP Svensk Maskinprovning AB, Box 7035, SE-750 07 Uppsala, Швеция, извърши изпитване на типа съгласно ЕО в съответствие с директивата за машинното оборудване (2006/42/ЕО), член 12, точка 3b. Сертификатът за изпитване на типа съгласно ЕО в съответствие с анекс IV е с номер: **0404/18/2492**

Huskvarna, 2019-06-24



Per Gustafsson, мениджър „Разработки и Развитие“ (оторизиран представител на Husqvarna AB и отговорник за техническата документация)

TARTALOMJEGYZÉK

Bevezető.....	19	Karbantartás.....	26
Biztonság.....	20	Műszaki adatok.....	32
Összeszerelés.....	23	Tartozékok.....	33
Üzemeltetés.....	25	EK megfelelőségi nyilatkozat.....	35

Bevezető

Termékleírás

Folyamatosan fejlesztjük termékeinket, ezért fenntartjuk a jogot a termékek kialakításának és megjelenésének előzetes figyelmeztetés nélküli megváltoztatására.

Megjegyzés: A jelen kézikönyv a benzines és az akkumulátoros tápegységekre egyaránt vonatkozik.

Rendeltetésszerű használat



FIGYELMEZTETÉS: Ez a tartozék csak a megadott termékkel együtt használható, lásd a tartozék fejezetet a termék használati utasításában.

A tartozékokat kizárólag ágak és gallyak levágására tervezték.

A tartozék áttekintése

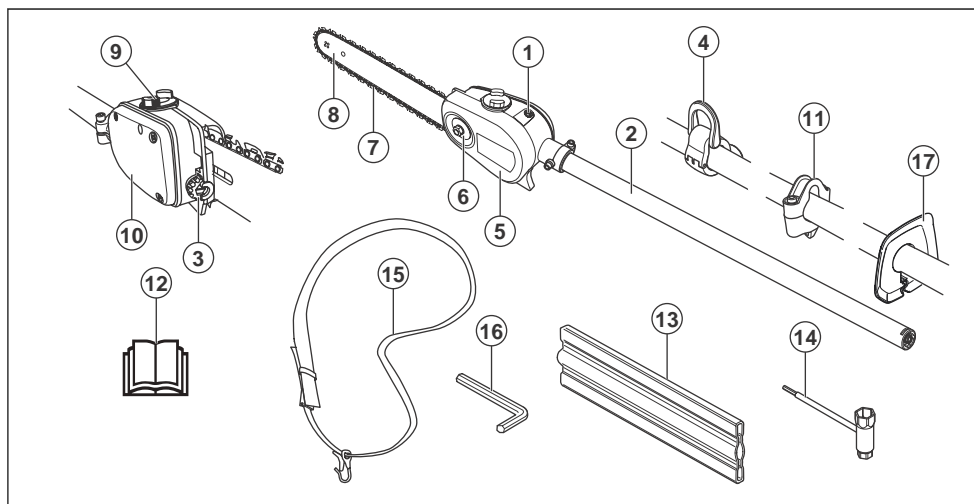

1. Beállítócsavar a lánc kenéséhez
2. Nyél
3. Láncfeszítő csavar
4. Hevedertartó horog (24 mm)
5. A fűrészlánc védőburkolata
6. Vezetőlemez-rögzítő anyacsavar
7. Fűrészlánc
8. Vezetőlemez
9. A láncolaj utántöltése
10. Láncolaj tartálya
11. Hevedertartó horog (1 hüvelyk)
12. Használati utasítás

13. Szállítási biztosítószerkezet
14. Kombinált kulcs
15. Heveder
16. Torx kulcs
17. Kézvédő

A tartozék és a tápegység szimbólumai



A termék nem körültekintő vagy helytelen használata a kezelő vagy más személyek súlyos sérülését, illetve halálos balesetét is okozhatja.



Olvassa el figyelmesen a használati utasítást, és győződjön meg róla, hogy megértette azt a tartozék használatba vétele előtt.



Használjon stabil, nem csúszós csizmát.



Minden testrészét tartsa távol a forró felületektől.



A fűrészlánc forgásiránya, üzemidő/alapjárat.



Az olajszivattyú szabályozása.



A lánc mozgásiránya.



Ez a tartozék megfelel a vonatkozó EK irányelveknek.



Mindig viseljen jóváhagyott fülvédőt, valamint védőszemüveget, illetve szemellenzőt.



Használjon mindig megfelelő védőkesztyűt.

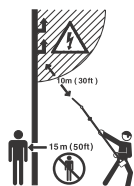

Ez a termék nem rendelkezik elektromos szigeteléssel. Ha a termék nagyfeszültségű vezetékhez ér vagy annak a közelébe kerül, súlyos, akár halálos sérüléshez is vezethet. A villamos áram átívelhet egyik pontról a másikra. Minél nagyobb a feszültség, az áram annál nagyobb távolságot képes átugrani. A villamos áram ágakon és más tárgyakon is áthaladhat, különösen, ha azok nedvesek. Mindig tartson legalább 10 méteres távolságot a gép és a nagyfeszültségű vezetékek és/vagy a vezetékekhez érő tárgyak között. Ha ezen a biztonsági távolságon belül kell végeznie a munkát, mindig vegye fel a kapcsolatot az illetékes áramszolgáltatóval, hogy a munka megkezdése előtt meggyőződhessen az áram kikapcsolásáról.

A termék kezelőjének ügyelnie kell arra, hogy a munka során se ember, se állat ne jöjjön 15 m-nél közelebb a munkaterülethez.

Megjegyzés: A terméken szereplő többi jel/címke egyes piacok specifikus vizsgáztatási követelményeire vonatkozik.

Biztonság

Biztonsági meghatározások

A figyelmeztetések, óvintézkedések és megjegyzések a használati utasítás kiemelten fontos részeire hívják fel a figyelmet.



FIGYELMEZTETÉS: Akkor használatos, ha a kézikönyv utasításainak be nem tartása esetén fennáll a kezelő vagy a közelben tartózkodók sérülésének vagy halálának veszélye.



VIGYÁZAT: Akkor használatos, ha a kézikönyv utasításainak be nem tartása esetén fennáll a vagyoni kár, illetve a termék

vagy a környező terület károsodásának veszélye.

Megjegyzés: További információt biztosít az adott helyzetben szükséges tennivalókról.

FONTOS BIZTONSÁGI ELŐÍRÁSOK

Minden utasítást olvasson el



FIGYELMEZTETÉS: Elektromos kerti készülékek használata esetén a tűz, az áramütés és a személyi sérülések kockázatának csökkentése érdekében mindig be kell tartani az alapvető biztonsági óvintézkedéseket, beleértve a következőket:

Általános biztonsági utasítások



FIGYELMEZTETÉS: A termék használata előtt olvassa el az alábbi figyelmeztetéseket.

- Olvassa el figyelmesen a használati utasítást, és győződjön meg róla, hogy megértette azt a tartozék használatba vétele előtt.
- Ezek az utasítások a termékkel kapott utasítások kiegészítéséül szolgálnak. A többi eljárást a termék használati utasításában találja meg.
- A tartozék kivitelezésén a gyártó cég engedélye nélkül semmilyen módosítást sem szabad végezni. Ne használjon olyan tartozékokat, amelyet esetleg módosítottak, és mindig eredeti kiegészítőket használjon. Nem engedélyezett módosítások és/vagy pótalkatrészek komoly sérülésekhez vagy halálos balesetekhez vezethetnek.
- A termék használatára nemzeti jogszabályok általi korlátozások vonatkozhatnak.

Biztonsági utasítások az üzemeltetéshez

- Soha ne engedje, hogy a terméket gyermek használja.
- Tartsa az illetéktelen személyeket biztonságos távolságban. A gyermekek, állatok, nézelődők és segítők maradjanak a 15 m-es biztonsági zónán kívül. Ha valaki megközelíti Önt, azonnal állítsa le a terméket.
- Soha ne engedje meg senkinek a termék használatát, amíg nem győződött meg arról, hogy az illető elolvasta és megértette a használati utasítás tartalmát.
- Csak akkor dolgozzon létrán, széken vagy más emelvényen, ha azt teljes mértékben rögzítette.
- Mindig gondoskodjon róla, hogy biztonságos és stabil munkahelyzetben dolgozzon.
- Mindig két kézzel fogja a terméket. Tartsa a terméket az oldala mellett. Győződjön meg arról,

hogy a hevedert a hevedertartó horoghoz rögzítette.

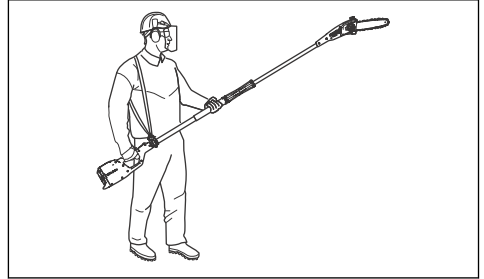

- A gázadagolót/kapcsológombot a jobb kezével szabályozza.
- Ügyeljen rá, hogy keze és lába ne érhesse a vágófelszereléshez, amikor a motor jár.
- A motor leállítása után se a kezével, se a lábával ne érjen a vágófelszereléshez, amíg az teljesen le nem áll.
- Ügyeljen az ágakon lévő gallyakra, melyek vágás közben elrepülhetnek.
- A használaton kívüli terméket mindig helyezze a talajra.
- Ellenőrizze, nincs-e a munkaterületen idegen objektum, például villamos vezeték, bogarak, állatok stb. vagy egyéb olyan objektumok (például fémtárgyak), amelyek kárt tehetnek a vágófejtétben.
- Ha a termék bármilyen idegen tárgynak ütközik vagy rezegni kezd, azonnal állítsa le. Amennyiben benzines termékkel dolgozik, távolítsa el gyertyapipát a gyújtógyertyáról. Amennyiben a termék akkumulátoros, távolítsa el az akkumulátort. Ellenőrizze, hogy a termék sértetlen-e. Ha a termék sérült, javítsa meg.
- Ha munka közben valami beleakad a vágófelszerelésbe, állítsa le a motort, várjon annak teljes leállításáig, és csak ezután tisztítsa meg a vágófelszerelést.
- Ne használja az ágvágót, ha fáradt, illetve ha gyógyszer, gyógykezelés vagy alkohol hatása alatt áll.
- Az erős rezgés miatt a vérkeringési zavarokban szenvedő személyeknél ér- vagy idegsérülések léphetnek fel. Forduljon orvoshoz, ha olyan tüneteket tapasztal, amelyeket feltehetőleg az erős rezgés okozott. Ezek a tünetek többek között zsbibbadás, érzéskiesés, bizsergés, szúró érzés, fájdalom, erőtlenség, a bőr színének vagy felületének megváltozása. A tünetek többnyire az ujjakban, a kézben vagy a csuklóban jelentkeznek. Alacsony hőmérsékleten a veszély növekedhet.

Személyi védőfelszerelés



FIGYELMEZTETÉS: A termék használata előtt olvassa el az alábbi figyelmeztetéseket.

- Vegyen fel védősisakot, ha fennáll az esélye, hogy valami a fejére eshet.
- Használjon jóváhagyott fülvédőt.
- Hosszú távon a tartós zajártalom maradandó halláskárosodást okozhat. Mindig használjon jóváhagyott fülvédőt.
- Mindig viseljen csúszásgátló talppal ellátott munkavédelmi bakancsot.



- Mindig viseljen munkaruházatot és nagy teherbírású hosszúnadrágot.
- Soha ne viseljen laza ruházatot vagy ékszereket.
- Ügyeljen rá, hogy a haja ne lógjon a vállá alá.

Biztonsági eszközök a terméken

Ez a fejezet a termék biztonsági felszereléseit, azok rendeltetését írja le, valamint azt, hogy miként kell a megfelelő üzemelés biztosítása érdekében ellenőrzéseket végezni.



FIGYELMEZTETÉS: Soha ne használjon olyan terméket, amelynek hibás a biztonsági berendezése. A biztonsági berendezést a jelen szakaszban ismertetett módon kell ellenőrizni. Ha a termék nem felel meg az alábbi ellenőrzések valamelyikénél, forduljon a szervizműhelyhez.

Biztonsági utasítások a karbantartáshoz



FIGYELMEZTETÉS: A vágófelszerelés a gázadagoló/kapcsológomb elengedése után is tovább forog. Amennyiben benzines termékkel dolgozik, távolítsa el a gyertyapapát a gyújtógyertyáról. Amennyiben a termék akkumulátoros, távolítsa el az akkumulátort. A vágófelszerelésen végzendő karbantartás előtt győződjön meg arról, hogy az teljesen leállt-e.

- Ha nem használja a terméket, illetve szállítás vagy tárolás esetén ügyeljen arra, hogy a szállítási biztosítószerszemet megfelelően legyen rögzítve a vágófelszereléshez.
- A vágófelszerelés javításához mindig vegyen fel erős védőkesztyűt. A vágószerkezet nagyon éles, így könnyen megvághatja magát.

- A termék gyermekektől elzárva tartandó.
- A javításhoz csak eredeti pótalkatrészeket használjon.
- Soha ne használjon olyan terméket, amely hibás. Végezze el az ebben a használati utasításban előírt ellenőrzési, karbantartási és szervizmunkálatokat. Bizonyos karbantartási és szervizmunkákat szakembernek kell végrehajtania.
- Szállításkor rögzítse a gépet.

A vágószerkezetre vonatkozó biztonsági utasítások



FIGYELMEZTETÉS: A termék használata előtt olvassa el az alábbi figyelmeztetéseket.

- Kizárólag az általunk javasolt vezetőlemez/ fűrészlánc kombinációkat és élezőfelszerelést használja. Az utasításokat illetően tekintse át a következőt: *Karbantartás26. oldalon.*
- A fűrészlánc használata és karbantartása során használjon védőkesztyűt. A nem mozgó fűrészlánc is sérüléseket okozhat.
- Biztosítsa a vágófogak megfelelő mértékű élezését. Kövesse az utasításokat, és csak a javasolt reszelőszablonot használja. A károsodott vagy nem megfelelően megélezett fűrészlánc megnöveli a balesetek kockázatát.

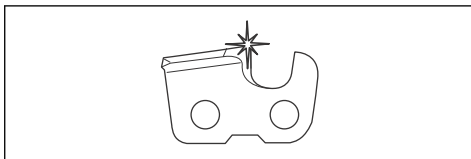

- A helyes vágásmélység-beállítást alkalmazza. Kövesse az utasításokat, és csak a javasolt vágásmélység-beállítást használja. A túl nagyra beállított vágásmélység-beállítás növeli a visszacsapódás kockázatát.

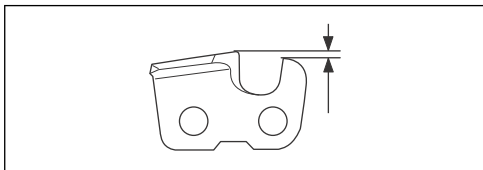

- Ellenőrizze, hogy a fűrészlánc feszessége megfelelő-e. Ha a fűrészlánc nem fekszik rá szorosan a vezetőlemezre, akkor a fűrészlánc leugorhat a helyéről. A nem megfelelő fűrészláncfeszesség a vezetőlemez, a fűrészlánc és

a csillagkerék fokozott kopását okozza. Lásd az A lánc feszítése 30. oldalon fejezetet.

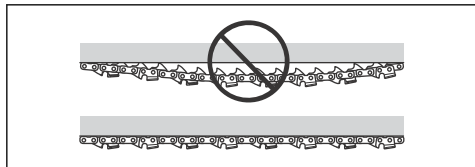

- Rendszeresen végezzen karbantartást a vágószerkezeten, és tartsa megfelelően kent állapotban. Ha a fűrészlánc nincs megfelelően megkenve, akkor megnő a vezetőlemez, a fűrészlánc és a csillagkerék kopásának kockázata.

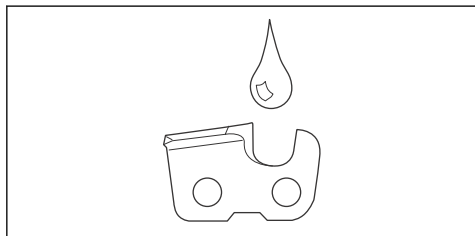

A KEZELÉSI ÚTMUTATÓT ŐRIZZE MEG

Összeszerelés

Bevezető



FIGYELMEZTETÉS: Figyelmesen olvassa el a biztonságról szóló fejezetet, mielőtt összeállítaná a terméket.

A vágófej összeszerelése



VIGYÁZAT: Ügyeljen rá, hogy nyélen belüli meghajtó tengely bekattanjon a vágófej nyílásába.

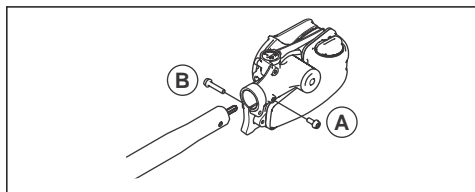

1. Lazítsa meg a vágófejen található csavart. (A)
2. Illessze a vágófejet a nyélre úgy, hogy a csavar (A) a képen látható módon a nyélen található nyílással egy vonalban helyezkedjen el.
3. Húzza meg szorosan az „A” jelölésű csavart. Bizonyosodjon meg róla, hogy az „A” jelölésű csavar megfelelően illeszkedik a nyélen található lyukba.
4. Húzza meg az A csavart.
5. Húzza meg a B csavart.

A vezetőlemez és a lánc összeszerelése

1. Csavarja ki a vezetőlemez rögzítő anyacsavart, és vegye le a védőburkolatot.
2. Helyezze a vezetőlemez a vezetőlemez rögzítő tőcsavar fölé. Tolja a vezetőlemez a leghátsó helyzetbe. Helyezze a láncot a csillagkerék köré, és illessze a vezetőlemez vágatába. Kezdje a vezetőlemez felső élén.
3. A vágószemek fogai a vezetőlemez felső felén előre mutassanak.

4. Szerelje fel a burkolatot, és illessze a láncfeszesség-állító tüskét (A) a vezetőlemezen lévő nyílásba. Ellenőrizze, hogy a meghajtón lévő láncszemek helyesen illeszkednek-e a csillagkerékre (B), illetve hogy a lánc megfelelően illeszkedik-e a vezetőlemez vajatába (C). Szorítsa meg kézzel a vezetőlemez anyacsavarját.

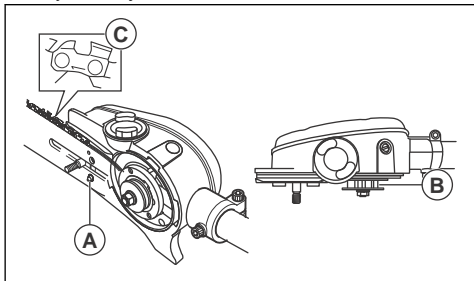

5. Feszítse meg a láncot: csavarja a láncfeszítő csavart az óramutató járásával megegyező irányba a kombinált kulcs segítségével. A lánc feszessége akkor megfelelő, ha az nem lóg lazán a vezetőlemez alsó élénél.

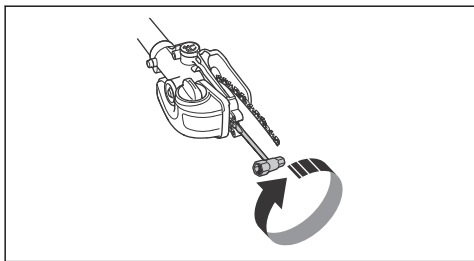

6. A lánc akkor kellően feszes, ha nem válik el a vezetőlemez alsó részéről, de kézzel még könnyen mozgatható. Szorítsa meg a csavaranyákat a kombinált kulccsal és tartsa felfelé a vezetőlemez csúcsát.

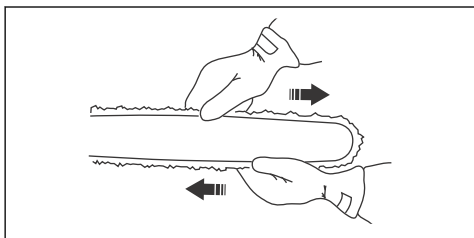

7. Egy új lánc feszességét gyakran kell ellenőrizni, amíg azt be nem járátjuk. Ellenőrizze rendszeresen a láncfeszességet. Egy megfelelően megfeszített lánc jó vágóteljesítményt nyújt, és hosszú élettartamú lesz.

A védőelem felszerelése

1. Szerelje össze a nyélen található védőelemet. Bizonyosodjon meg róla, hogy a védőelem a fűrészfője mellé van felhelyezve.
2. A csavar segítségével rögzítse a védőelemet a nyélre.

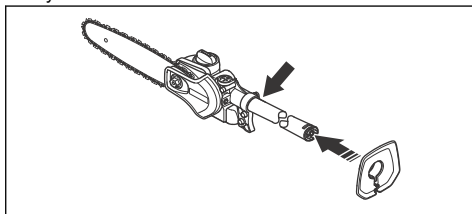

A függesztőkarika összeszerelése

1. Helyezze a függesztőkarikát a hátsó fogantyú és a hurokfogantyú közé. Úgy helyezze el a függesztőkarikát, hogy a termék kiegyensúlyozott és kényelmesen használható legyen.

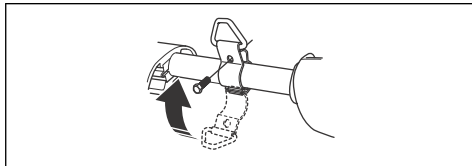

A heveder beállítása

A termék működtetésekor mindig használja a hevedert. A heveder maximális ellenőrzést garantál a kezelőnek a termék használata során. A heveder használata esetén kevésbé valószínű, hogy a kezelő karja és háta elfárad.

1. Vegye fel a szíjat.
2. Rögzítse a terméket a hevedertartó horoghoz.
3. Állítsa be a heveder hosszát úgy, hogy a tartóhorog nagyjából egy szintben legyen a jobb csípőjével.

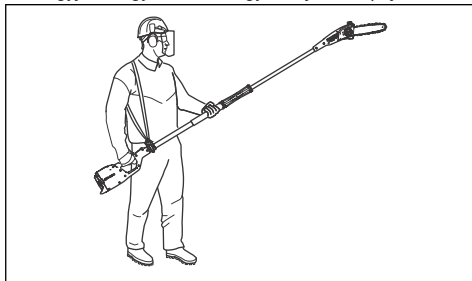

FIGYELMEZTETÉS: Vészhelyzet esetén engedje el a terméket, és hagyja a földre esni.

Az olaj utántöltése

1. Nyissa ki a vezetőlemez fejn lévő olajsapkát.

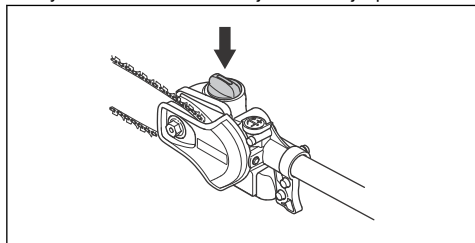

2. Töltsse fel a terméket láncolajjal.
3. Helyezze vissza a sapkát.

Üzemeltetés

Bevezető



FIGYELMEZTETÉS: A termék használata előtt figyelmesen olvassa el a biztonságról szóló fejezetet.

Indítás előtti ellenőrzések

1. Ellenőrizze a munkaterületet. Távolítsa el minden olyan tárgyat, amelyet a termék kivethet.
2. Ellenőrizze a vágóadaptert. Soha ne használjon életlen, repedt vagy sérült felszerelést.
3. Ellenőrizze, hogy a gép teljes mértékben működőképes állapotban van-e.
4. Ellenőrizze, hogy az anyák és csavarok szorosan meg vannak-e húzva.
5. Ellenőrizze, hogy a lánc kenése megfelelő-e. Lásd: *A vágószerszemet kenése* 31. oldalon.
6. Ellenőrizze, hogy a vágófelszerelés leáll-e a gázadagoló/kapcsológomb felengedésekor.
7. Kizárólag a rendeltetésének megfelelően használja a terméket.
8. Győződjön meg arról, hogy a fogantyú és a biztonsági jellemzők rendben vannak-e. Soha ne használja a gépet hiányzó, vagy a specifikációhoz képest módosított alkatrészekkel.

A termék használata



FIGYELMEZTETÉS: Soha ne aktiválja a gázadagoló/kapcsológombot, ha nem lát rá teljesen a vágófelszerelésre.



FIGYELMEZTETÉS: A termék távolra is elér. Ügyeljen arra, hogy a termék használatakor se ember, se állat ne legyen a munkaterület 15 m-es környezetében.



FIGYELMEZTETÉS: Ez a termék nem rendelkezik elektromos szigeteléssel. Ha a termék nagyfeszültségű vezetékhez ér vagy annak a közelébe kerül, súlyos, akár halálos testi sérüléshez is vezethet. A villamos áram átívelhet egyik pontról a másikra. Minél nagyobb a feszültség, az áram annál nagyobb távolságot képes átugrani. A villamos áram ágakon és más tárgyakon is áthaladhat, különösen, ha azok nedvesek. Mindig tartson legalább 10 méteres távolságot a termék és a nagyfeszültségű vezetékek és/vagy a vezetékekhez érő tárgyak között. Ha ezen a biztonsági távolságon belül kell végeznie a munkát, mindig vegye fel a kapcsolatot az illetékes áramszolgáltatóval, hogy a munka megkezdése előtt meggyőződhessen az áram kikapcsolásáról.



FIGYELMEZTETÉS: Tartsa be a magasfeszültségű távvezetékek közelében való munkavégzésre vonatkozó biztonsági szabályozásokat.



FIGYELMEZTETÉS: Soha ne álljon közvetlenül a levágandó faág alá. Ez súlyos, akár halálos személyi sérüléshez is vezethet.

- A legjobb egyensúly biztosítása érdekében tartsa a terméket közvetlenül a teste mellett.
- Ügyeljen rá, hogy a hegye ne érjen a talajra.
- Ne siessen munka közben, dolgozzon egyenletesen, amíg minden ágat tisztán le nem vágott.
- Minden munkaművelet után engedje el a gázadagoló/kapcsológombot. A motor komoly károsodásához vezethet, ha túl hosszú ideig működik terhelés nélkül, teljes gázzal/sebességgel.
- Mindig teljes gázzal/sebességgel dolgozzon.

- Magasfeszültségű vezetékek közelében különös körültekintéssel járjon el. A lezuhanó faágak rövidzárlatot okozhatnak.
- Amikor csak lehetséges, helyezkedjen úgy, hogy az ágra merőlegesen ejthesse meg a vágást.

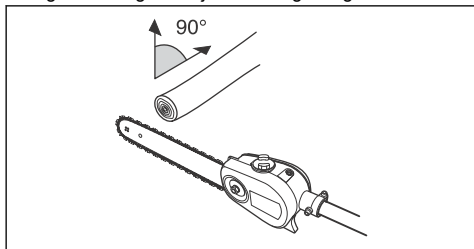

- A művelet során ne tartsa egyenesen maga elé a nyelet (mint egy horgásbotot), mivel ez növeli a vágófelszerelés látszólagos tömegét.

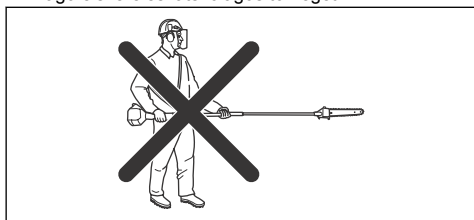

- A nagyobb ágakat részekben vágja le, így jobban irányíthatja, hogy hová essenek.

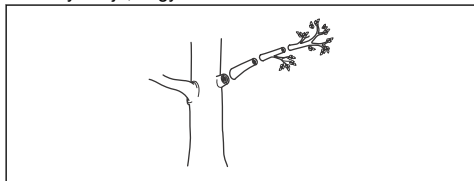

- Soha ne vágja le a az ágak tövénél található kidudorodó részt, mivel ez lassítja a gyógyulás folyamatát, és növeli a gombafertőzés kockázatát.

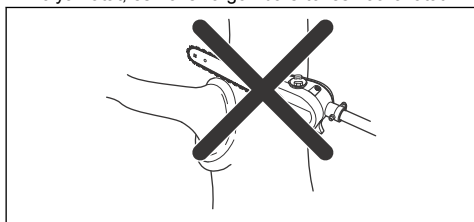

- A vágófej aljánál található leállítóelem támasztást biztosít a vágás során. Ez megakadályozza, hogy a vágófelszerelés „megugorjon” az ágon.

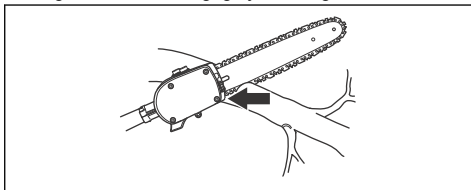

- Az ág átvágása előtt ejtsen egy kezdővágást az ág alsó részén. Ez megakadályozza a kéreg letöredezését, ami lassabb gyógyuláshoz vezethet, és akár maradandó károsodást is okozhat a fának. Az elakadás elkerülése érdekében a vágás nem lehet mélyebb az ág vastagságának 1/3-ánál. Az elakadás elkerülése érdekében ne állítsa le a terméket, amikor kihúzza a vágófelszerelést az ágból.

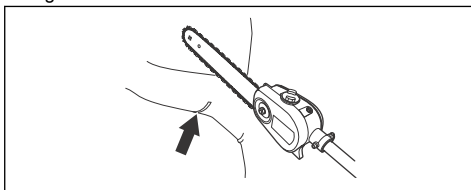

- Használja a hevedert, amely megtartja a gép súlyát és egyszerűbbé teszi annak kezelését.
- Ügyeljen a szilárd lábtartásra, valamint hogy az ágak, kövek és fák ne akadályozhassák munka közben.

Karbantartás

Bevezető

Alább néhány általános karbantartási utasítást talál. További információkért forduljon az illetékes szakszervizhez.

A tartozék karbantartása

A fűrészlánc ellenőrzése

Naponta végezze el a fűrészlánc ellenőrzését.

1. Győződjön meg arról, hogy a szegecseken és a meghajtószemeken nincsenek repedések.

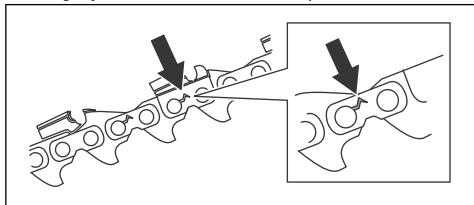

2. Ellenőrizze, hogy nem merev-e a lánc.
3. Hasonlítsa össze a láncot egy új láncsal annak megállapításához, hogy a szegecsek és a meghajtószemek elhasználódtak-e.
4. Ha a fentiek bármelyikét tapasztalja, cserélje ki a fűrészláncot.
5. Cserélje ki a láncot, amennyiben a vágófogak hossza 4 mm-re csökkent.

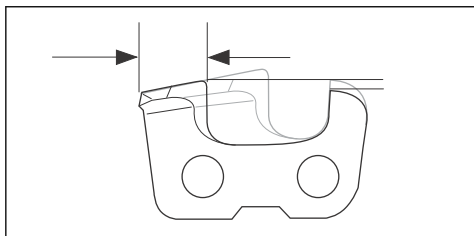

A csillagkerék ellenőrzése

1. Rendszeresen ellenőrizze a csillagkerék kopásának mértékét. Túlzott kopás esetén cserélje ki azt.

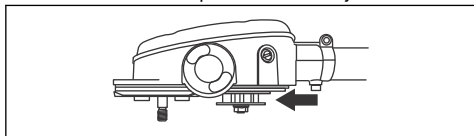

A vezetőlemez ellenőrzése

1. Ellenőrizze, hogy nincs-e eltömődve az olajcsatorna. Szükség esetén tisztítsa meg.

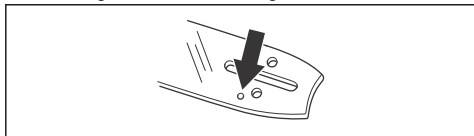

2. Ellenőrizze, hogy nincs-e sorja a vezetőlemez szélein. Reszelő segítségével távolítsa el a sorjákat.

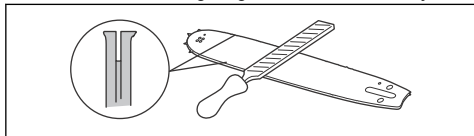

3. Tisztítsa meg a vezetőlemez vágóját.

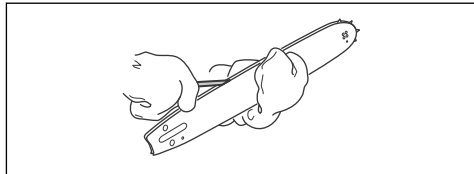

4. Ellenőrizze, hogy nem kopott-e a vezetőlemez vágója. Szükség esetén cserélje ki a vezetőlemezt.

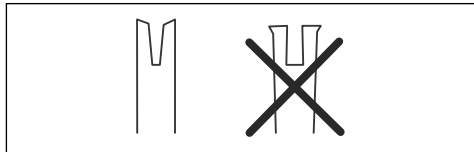

5. Ellenőrizze, hogy nem durva vagy nagyon kopott-e a vezetőlemez csúcsa.

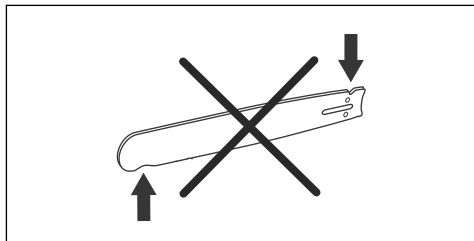

6. Ellenőrizze, hogy az orrkerék szabadon fog-e, és hogy nincs-e eldugulva a vezetőlemez csúcsán lévő kenőnyílás. Szükség esetén tisztítsa meg és kenje meg.

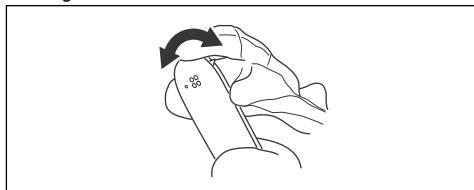

7. Naponta fordítsa meg a vezetőlemezt az élettartama meghosszabbítása érdekében.

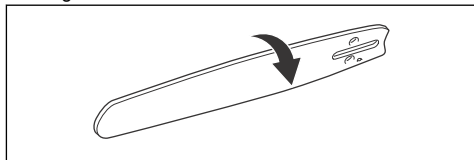

A fűrészlánc élezése

A vezetőlemezzel és a fűrészláncsal kapcsolatos tudnivalók

A kopott vezetőlemez és fűrészláncot az általunk javasolt vezetőlemez és fűrészlánc kombinációjára cserélje le. Ez fontos annak érdekében, hogy

megmaradjanak a vágószerszék biztonsági funkciói. A csere-vezetőlemezek és -fűrészláncok általunk ajánlott kombinációit illetően lásd: *Tartozékok33. oldalon*.

- Hossz, hüvelyk/cm.

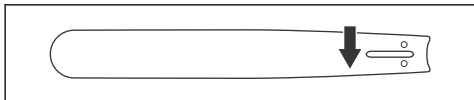

- Fogak száma a vezetőlemez orrkerekén (T).

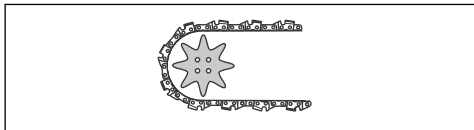

- Láncosztás, hüvelyk. A lánc vezetőszerkezete közötti távolságnak egyeznie kell a láncvezető végén lévő lánckerék és a meghajtó lánckerék fogai közötti távolsággal.

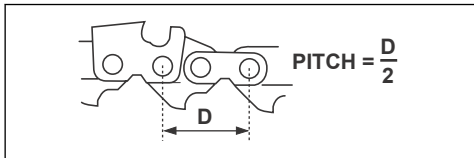

- Meghajtószerkezetek száma. A meghajtószerkezetek számát a vezetőlemez hossza, a láncosztás és az orrkerek fogainak száma határozza meg.

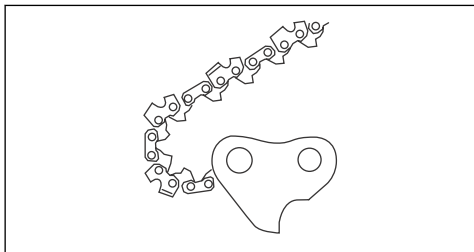

- A vezetőlemez nyomszélessége, hüvelyk/mm. A vezetőlemez nyomszélességének igazodnia kell a meghajtószerkezetek vastagságához.

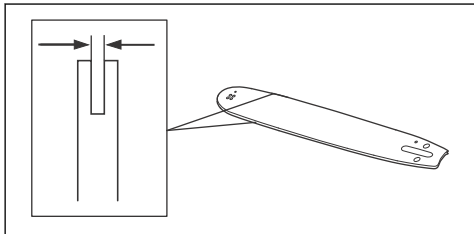

- Láncolajozó nyílás, és nyílás a láncfeszítőhöz. A vezetőlemeznek a terméknek megfelelőnek kell lennie.

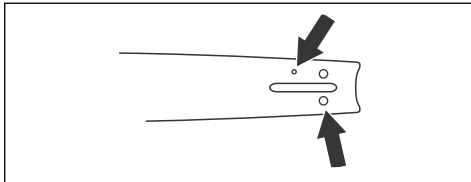

- Meghajtószerkezetek szélessége, mm/hüvelyk.

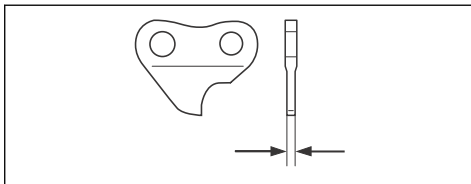

A vágófogak élezésével kapcsolatos általános tudnivalók

Ne használjon tompa fűrészláncot. Ha a fűrészlánc tompa, akkor nagyobb nyomást kell kifejteni ahhoz, hogy a vezetőlemez áthaladjon a fán. Ha a fűrészlánc nagyon tompa, akkor nem jön létre faforgács, csak fűrészpor.

Az éles fűrészlánc könnyedén áteszi magát a fán, és a faforgácsok hosszúak és vastagok lesznek.

A vágófog (A) és a mélység (B) együttesen teszi ki a fűrészlánc vágásra szolgáló részét, a vágószerszámot. A kettő magassága közötti különbség adja ki a vágási mélységet (vágásmélység-beállítás).

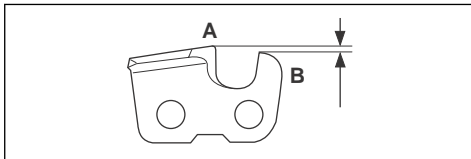

Vágófog élezésekor a következőkre kell figyelni:

- Reszelési szög.

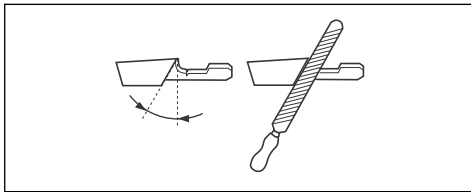

- Vágási szög.

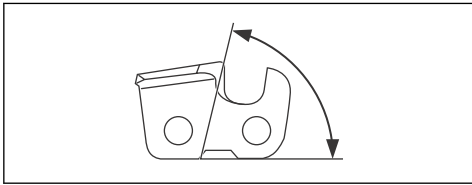

- Reszelőpozíció.

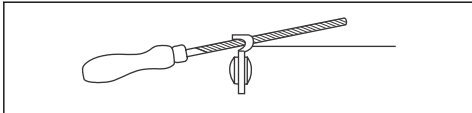

- Hengeres reszelő átmérője.

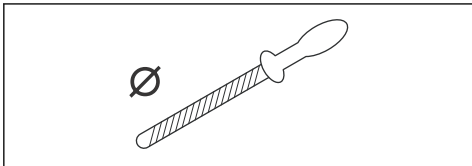

Megfelelő eszköz hiányában nem egyszerű megélezni a fűrészláncot. Használja az ajánlott reszelőszablont. Ez elő fogja segíteni a maximális vágási teljesítmény fenntartását, illetve minimális szinten tartja a visszarúgás kockázatát.



FIGYELMEZTETÉS: A visszarúgás kockázata nagymértékben megnő, ha nem követik az élezésre vonatkozó utasításokat.

Megjegyzés: A fűrészlánc élezésével kapcsolatos tudnivalókat illetően lásd: *Műszaki adatok*32. oldalon.

A vágófogak élezése

1. A vágófogakat hengeres reszelővel és reszelőszablonnal élezze meg.

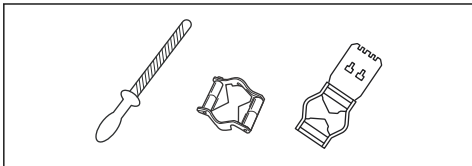

Megjegyzés: Az Ön fűrészláncához ajánlott reszelőt és sablont illetően lásd: *Műszaki adatok*32. oldalon.

2. Ellenőrizze, hogy a fűrészlánc feszessége megfelelő-e. A nem megfelelő feszítésű fűrészlánc oldalirányú mozgást végez. Ez megnehezíti a fűrészlánc élezését. Az utasításokat illetően lásd: *A lánc feszítése*30. oldalon.

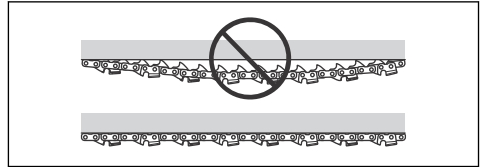

3. A reszelőt a vágófogak belső oldaláról kifelé mozgassa. Csökkentse a nyomást a húzó irányú vágáson.

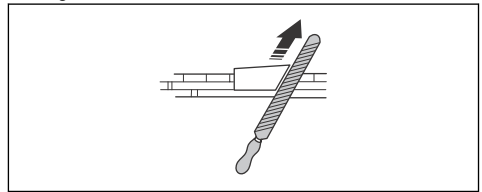

4. Először távolítsa el a reszelés során képződött anyagokat az egyik oldalon lévő összes fogról.
5. Fordítsa meg a terméket, és a másik oldalról is távolítsa el a reszelés során létrejött anyagokat.
6. Ügyeljen arra, hogy a reszelés során létrejött anyagok eltávolítása után minden vágófog azonos hosszúságú legyen.
7. A fűrészlánc elkopottnak számít akkor, ha a vágófogak hossza 4 mm-re (0,16") csökkent. Cserélje le a fűrészláncot.

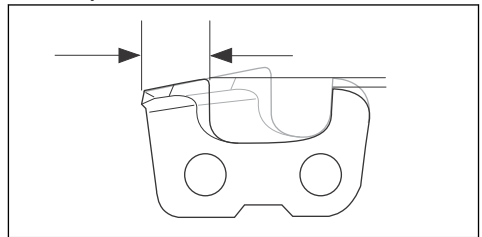

A vágásmélység-beállítás módosításával kapcsolatos általános tudnivalók

A vágásmélység-beállítás (C) csökken, amikor megélezik a vágófogakat (A). A maximális vágási teljesítmény megtartása érdekében el kell távolítani a reszelés során létrejött anyagokat a mélységhatárolóról (B), hogy megkapjuk az ajánlott vágásmélység-beállítást. Az adott fűrészlánc megfelelő vágásmélység-

beállításának elérésével kapcsolatos utasításokat
illetően lásd: *Műszaki adatok32. oldal*on.

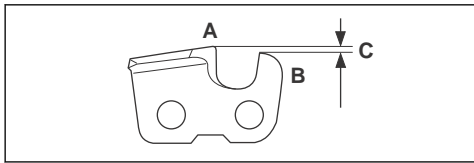

FIGYELMEZTETÉS: A visszarúgás kockázata megnő, ha a mélységhatároló távolsága túl nagy!

A mélységhatároló beállításának módosítása

A vágásmélység-beállítás módosítása és a vágófogak élézése előtt az utasításokat illetően lásd: *A vágófogak élézése29. oldal*on. Azt javasoljuk, hogy minden harmadik láncélezés után végezze el a mélységhatároló távolságának beállítását.

Megjegyzés: Ez az ajánlás kizárólag akkor van érvényben, ha a vágófogak hossza nem csökken túlságosan.

Javasoljuk, hogy a mélységhatároló beállításához használja a sablont, hogy pontosan le tudja mérni a távolságot, és el tudja érni a helyes oldalszöget.

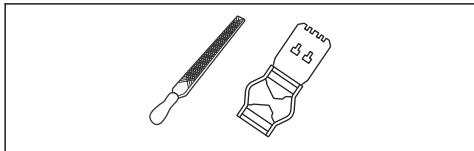

1. Lapos reszelőt és mélységhatároló eszközt használjon a vágásmélység-beállításához. A mélységhatároló beállításához kizárólag az ajánlott sablont használja, hogy a távolságot pontosan tudja lemérni, és a helyes oldalszöget tudja elérni.
2. Helyezze a mélységhatároló eszközt a fűrészlánc fölé.

Megjegyzés: Az eszköz használatával kapcsolatos további tudnivalókat illetően tekintse át a mélységhatároló csomagolását.

3. A laposreszelő használatával távolítsa el a mélységhatároló kiálló részéről a felesleget.

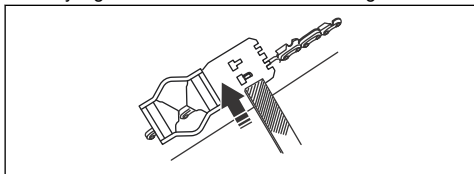

Megjegyzés: A mélységhatároló távolsága akkor helyes, ha nem érez ellenállást, amikor a reszelőt végighúzza a mélységhatároló eszközön.

A lánc feszítése



FIGYELMEZTETÉS: Egy laza lánc leugorhat, és súlyos, sőt életveszélyes sérüléseket is okozhat.

Minél többet használja a láncot, annál hosszabb lesz. Ezért fontos, hogy a lazaságot a lánc rendszeres utánafeszítésével megszüntesse. Minden tankolásnál ellenőrizze a lánc feszességét. Feszítse meg a láncot minél erősebben, de csak annyira, hogy még kézzel körbe lehessen húzni.

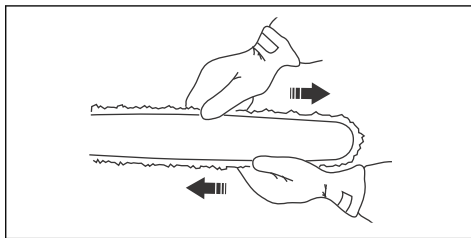

Megjegyzés: Minden új láncnak van egy bejáratási ideje. Ezen időszak alatt gyakrabban ellenőrizze a lánc feszességét.

1. Lazítsa meg a vezetőlemez rögzítő anyacsavart a csavarkulcs segítségével.

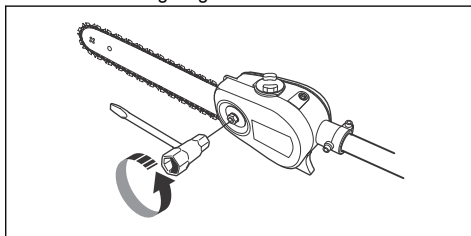

2. Emelje meg a vezetőlemez csúcsát, és feszítse meg a láncot úgy, hogy a láncfeszítő csavart meghúzza a kombinált csavarkulccsal. Addig feszítse a láncot, amíg az már nem lóg lazán a vezetőlemez alatt.

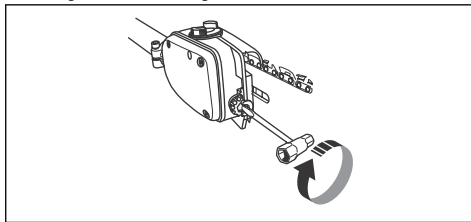

3. Kombinált csavarkulcs segítségével szorítsa meg a láncvezető anyáját, megtámasztva közben a láncvezető végét. Ellenőrizze, hogy kézzel húzva szabadon forgatható-e a fűrészlánc.

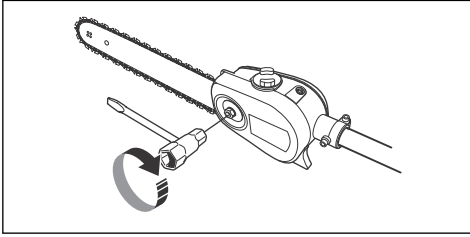

A vágószerkezet kenése



FIGYELMEZTETÉS: A vágószerkezet elégtelen kenése láncszakadást okozhat, amely súlyos, sőt életveszélyes sérülésekhez is vezethet.



FIGYELMEZTETÉS: Ne használjon fáradt olajat! A fáradt olaj az emberekre, a termékre és a környezetre is veszélyt jelent.

Láncolaj

- Az olajnak a fűrész láncán kell maradnia, és ugyanakkor meg kell őriznie folyékonyágát mind meleg időben, mind a téli hidegekben.
- A láncfűrész gyártójaként optimális láncolajat fejlesztettünk ki, amely növényiolaj-bázisának köszönhetően biológiailag lebomlik. Javasoljuk, hogy használja a mi olajunkat mind a környezet kímélése, mind a élettartamának maximális meghosszabbítása céljából.
- Amennyiben a mi olajunk nem elérhető, használjon szabványos láncolajat.
- Az olyan területeken, ahol a fűrészláncok kenéséhez használatos olaj nem elérhető, normál EP 90-es hajtóműolaj alkalmazható.

Az olajpumpa gyárilag úgy van beállítva, hogy a legtöbb kenési követelménynek megfeleljen. A teletöltött olajtartály körülbelül feleannyi időre elegendő, mint a teli üzemanyagtartály. Ezért rendszeresen ellenőrizze az olajsintet az olajtartályban, hogy elkerülje a fűrészlánc és a vezetőlemez elégtelen kenés miatti esetleges sérülését.

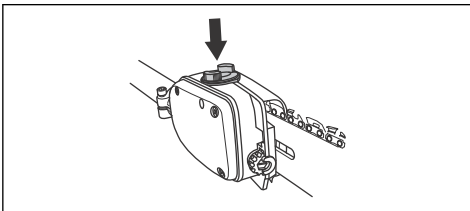

A lánc kenésének ellenőrzése

1. Minden üzemanyagtöltés után ellenőrizze a lánc kenését. Tartsa a vezetőlemez csúcsát egy világos felület irányába, attól kb. 20 cm-re (8 hüvelyk). Egy percnyi 75%-os gázzal történő működtetés után a világos felületen egy jól kivehető olajcsíkot kell látnia.

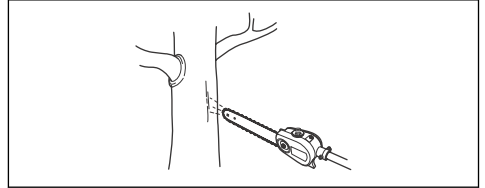

A lánc kenésének beállítása

Előfordulhat, hogy száraz vagy kemény fafajták vágásakor növelni kell a kenés mértékét. Rendszeresen ellenőrizze az olajsintet az olajtartályban. Ne feledje, hogy a megnövelt olajáramlás az olajfogyasztást is növeli.

- Az olajáramlás növeléséhez forgassa el az állítócsavart az óramutató járásával egyező irányba.

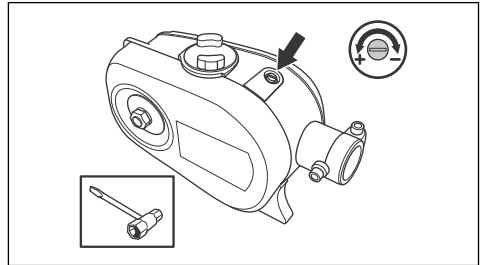

- Az olajáramlás csökkentéséhez fordítsa el az állítócsavart az óramutató járásával ellentétes irányba.

Ellenőrzés nem működő kenés esetén

1. Ellenőrizze, nincs-e akadály a láncvezető olajcsatornájában. Szükség esetén tisztítsa meg a csatornát.

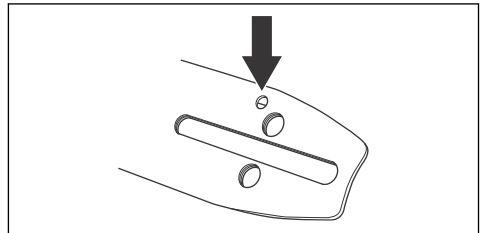

2. Ellenőrizze, hogy tiszta-e a sebváltó olajcsatornája. Szükség esetén tisztítsa meg a csatornát.

3. Ellenőrizze, hogy a vezetőlemez orrkereke szabadon forog-e. Ha a fentieket elvégezte és a lánckenő rendszer mégsem működik, akkor szakszervizhez kell fordulnia.

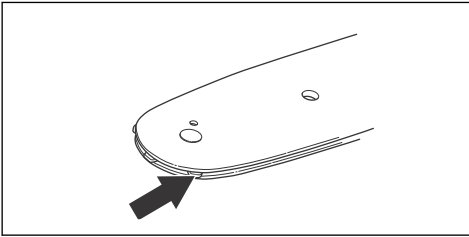

Műszaki adatok

A benzines termékekre vonatkozó műszaki adatok

	PAX1100	PAX730
Kenőrendszer		
Olajtartály űrtartalma, l	0,15	0,15
Tömeg		
Tömeg, kg	1,4	1,3
Zajkibocsátás⁷		
Hangteljesítményszint versenysebesség esetén (az EN ISO 22868 szabvánnyal összhangban), dB (A)	111	112
Hangteljesítményszint, garantált dB(A)	113	114
Zajszintek⁸		
A kezelő hallószervére gyakorolt, EN ISO 11806 és ISO 22868 szerint mért hangnyomásszint, dB(A)		
Jóváhagyott tartozékokkal ellátva (eredeti)	95	97
Rezgésszintek⁹		
Az EN ISO 22867 szerint mért rezgésszintek a fogantyúban, m/s ²		
Jóváhagyott tartozékokkal ellátva (eredeti), bal/jobb	3,2/2,8	4,1/4,7

⁷ A hangkibocsátásra vonatkozó jelentési adatok 2 dB (A) jellemző statisztikai ingadozással (szórással) rendelkeznek.

⁸ A gép ekvivalens hangnyomásszintjére vonatkozó jelentési adatok az 1 dB (A) tipikus statisztikus ingadozásával (szórásával) rendelkeznek.

⁹ Az ekvivalens rezgésszintre vonatkozó jelentési adatok az 1 m/s² tipikus statisztikus ingadozásával (szórásával) rendelkeznek.

Az akkumulátoros termékekre vonatkozó műszaki adatok

	325iLK + PAX1100 ágvágó tartozék	325iLK + PAX730 ágvágó tartozék
Kenőrendszer		
Olajtartály űrtartalma, l	0,15	0,15
Tömeg		
Tömeg, kg (a BLi200 akkumulátorral együtt)	3,7+1,4	3,7+1,3
Zajkibocsátás¹⁰		
Hangteljesítményszint, dB(A)-ben mérve	97	101
Zajszintek¹¹		
A kezelő hallószervére gyakorolt, ISO 22868 szerint mért hangnyomásszint, dB (A)		
Jóváhagyott tartozékokkal ellátva (eredeti)	87	94
Rezgésszintek¹²		
Az EN 62841-1 szerint mért rezgésszintek a fogantyúban, m/s ²		
Jóváhagyott tartozékokkal ellátva (eredeti), bal/jobb	2,4/1,6	2,2/2,1

Tartozékok

Vezetőlemez és fűrészlanc kombinációk

Az alábbi kombinációk jóváhagyottak.

Vezetőlemez			Fűrészlanc	
Hossz, hüvelyk	Láncosztás, mm/ hüvelyk	Méret, mm/hüvelyk	Típus	Hossz, meghajtószemek száma.
10	9,5%	1,3/0,050	Husqvarna H37	40
12	9,5%	1,3/0,050	Husqvarna H37	45

¹⁰ A gép hangteljesítményszintjére vonatkozó jelentési adatok a 3 dB (A) tipikus statisztikus ingadozásával (szórásával) rendelkeznek. A hangteljesítményszint mérése a legmagasabb szintet produkáló eredeti felszereléssel történt.





¹¹ A gép hangnyomásszintjére vonatkozó jelentési adatok a 3 dB (A) tipikus statisztikus ingadozásával (szórásával) rendelkeznek. A hangnyomásszint mérése a legmagasabb szintet produkáló eredeti felszereléssel történt.

¹² A rezgésszintre vonatkozó jelentési adatok az 2 m/s² tipikus statisztikus ingadozásával (szórásával) rendelkeznek. A rezgésszintek, valamint az akkumulátorral, illetve az üzemanyaggal működő termékek összehasonlításához használja a rezgésterhelési kalkulátort. <https://www.husqvarna.com/uk/services-solutions/vibration-calculator/>.

Fűrészlánc reszelése és reszelőszablon

A megfelelő élezési szög eléréséhez használja az ajánlott reszelőszablont. Javasoljuk, hogy minden esetben az ajánlott reszelőszablont használja, így visszaállítható a fűrészlánc élessége.

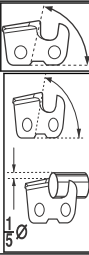
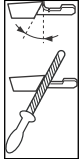
Ha nem tudja, hogy milyen fűrészlánc van az adott terméken, forduljon az illetékes szakszervizhez.

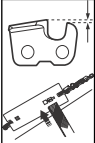
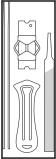
	 mm/hüvelyk	 80°	 30°	 0°	 mm/hüvelyk	 5796536,-01
37	4,0/5/32	80°	30°	0°	0,65/0,025	5796536,-01

EK megfeleléségi nyilatkozat

EK megfeleléségi nyilatkozat – benzines termékek

A **Husqvarna AB**, SE-561 82 Huskvarna, Svédország, tel: +46-36-146500, kijelenti, hogy azok a **Husqvarna PAX1100, PAX730** ágvágó tartozékok, amelyek a 2019 évtől kezdve kaptak sorozatszámot (az év jól látható a típusátlán, a sorozatszám előtt), megfelelnek az EGK TANÁCSA következő IRÁNYELVEINEK:

- a 2006. május 17-i, „gépekre vonatkozó” **2006/42/EK** sz. irányelv
- a 2011. június 8-i, „az egyes veszélyes anyagok elektromos és elektronikus berendezésekben való alkalmazásának korlátozására” vonatkozó **2011/65/EU** sz. irányelv.

A benzines termékek esetében az alábbi szabványok kerültek alkalmazásra:

EN ISO 12100:2010, ISO 11680-1:2011, EN 50581:2012

A 0404-es számú, RISE SMP Svensk Maskinprovning AB szervezet (Box 7035, SE-750 07 Uppsala, Svédország) EK-típusvizsgálatot végzett a gépekről szóló irányelv (2006/42/EK) 12. cikkely, 3b. pontjával összhangban. Az EK típusú bevizsgálásra vonatkozó tanúsítvány a IV. melléklettel összhangban a következő számot viseli: **0404/18/2492**

Huskvarna, 2019-06-24



Per Gustafsson, Fejlesztési Igazgató (A Husqvarna AB technikai dokumentációért felelős hivatalos képviselője)

EK megfeleléségi nyilatkozat – akkumulátoros termékek

A **Husqvarna AB**, SE-561 82 Huskvarna, Svédország, tel: +46-36-146500, kijelenti, hogy azok a **Husqvarna 325iLK tápegységgel rendelkező Husqvarna PAX1100 és PAX730 ágvágók**, amelyek a 2019 évtől kezdve kaptak sorozatszámot (az év jól látható a típusátlán, a sorozatszám előtt), megfelelnek az EGK TANÁCSA következő IRÁNYELVEINEK:

- a 2006. május 17-i, „gépekre vonatkozó” **2006/42/EK** sz. irányelv
- a 2011. június 8-i, „az egyes veszélyes anyagok elektromos és elektronikus berendezésekben való alkalmazásának korlátozására” vonatkozó **2011/65/EU** sz. irányelv.

Az akkumulátoros termékek esetében az alábbi szabványok kerültek alkalmazásra:

IEC 62841-1:2014, EN ISO 11680-1:2011, EN 50581:2012

A 0404-es számú, RISE SMP Svensk Maskinprovning AB szervezet (Box 7035, SE-750 07 Uppsala, Svédország) EK-típusvizsgálatot végzett a gépekről szóló irányelv (2006/42/EK) 12. cikkely, 3b. pontjával összhangban. Az EK típusú bevizsgálásra vonatkozó tanúsítvány a IV. melléklettel összhangban a következő számot viseli: **0404/18/2492**

Huskvarna, 2019-06-24



Per Gustafsson, Fejlesztési Igazgató (A Husqvarna AB technikai dokumentációért felelős hivatalos képviselője)

ÍNDICE

Introdução.....	36	Manutenção.....	43
Segurança.....	37	Especificações técnicas.....	49
Montagem.....	40	Acessórios.....	50
Funcionamento.....	41	Declaração CE de conformidade.....	52

Introdução

Descrição do produto

Seguimos uma política de desenvolvimento contínuo dos nossos produtos e, por conseguinte, reservamo-nos o direito de modificar o design e o aspeto dos mesmos, sem aviso prévio.

Nota: Este manual abrange ambas as unidades de potência, operadas a gasolina e a bateria.

Finalidade



ATENÇÃO: Este acessório apenas pode ser utilizado juntamente com o produto pretendido; consulte o capítulo do acessório no manual do utilizador do produto.

Este acessório foi concebido exclusivamente para o corte de ramos e galhos.

Vista geral do acessório

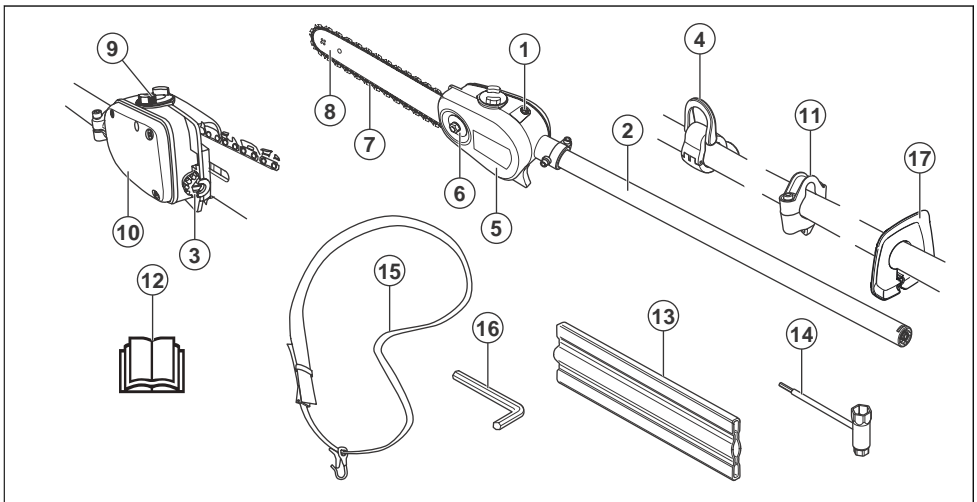

- | | |
|---|------------------------------|
| 1. Parafuso de ajuste da lubrificação da corrente | 13. Proteção para transporte |
| 2. Eixo | 14. Chave combinada |
| 3. Parafuso esticador da corrente | 15. Cablagem |
| 4. Gancho de suspensão da correia (24 mm) | 16. Chave torx |
| 5. Proteção para a corrente da serra | 17. Proteção das mãos |
| 6. Porca da lâmina | |
| 7. Corrente da serra | |
| 8. Barra guia | |
| 9. Abastecimento do óleo de corrente | |
| 10. Depósito de óleo da corrente | |
| 11. Gancho de suspensão da correia (1") | |
| 12. Manual do utilizador | |

Símbolos no acessório e na unidade de potência



A utilização indevida ou incorreta deste produto pode causar ferimentos graves ou

fatais no operador ou nas restantes pessoas.



Leia o manual do utilizador com atenção e certifique-se de que compreende as instruções antes de utilizar o acessório.



Este acessório está em conformidade com as diretivas aplicáveis da CE.



Utilize sempre protetores acústicos e óculos de proteção ou uma viseira aprovados.



Use sempre luvas de proteção aprovadas.

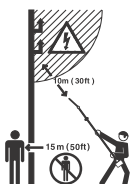

Este produto não está eletricamente isolado. Se o produto entrar em contacto com cabos elétricos de alta tensão ou se se aproximar dos mesmos, pode provocar morte ou ferimentos graves. A electricidade pode fluir de um ponto para outro sob a forma de arco voltaico. Quanto mais alta for a tensão, maior será a distância que a electricidade pode percorrer. A electricidade pode também percorrer ramos e outros objectos, especialmente se estiverem molhados. Mantenha sempre uma distância mínima de 10 metros entre a máquina e cabos eléctricos sob tensão e/ou objectos em contacto com os mesmos. No caso de ser obrigado a trabalhar com uma distância de segurança mais curta, contacte sempre a empresa de fornecimento de energia eléctrica em causa, para assegurar que a tensão seja desligada antes de iniciar o seu trabalho.

O utilizador do produto tem de se certificar de que, durante a utilização, nenhuma pessoa ou animal se encontra num raio de 15 metros.

Nota: Os restantes símbolos/autocolantes existentes no produto dizem respeito a exigências específicas para homologação em alguns países.



Use botas estáveis e antidescizantes.



Mantenha todas as partes do seu corpo afastadas das superfícies quentes.



Sentido de rotação da corrente da serra, tempo de funcionamento/ralenti.



Ajuste da bomba de óleo.



Sentido da corrente.

Segurança

Definições de segurança

Os avisos, as precauções e as notas são utilizados para indicar partes especialmente importantes do manual.



ATENÇÃO: Utilizado no caso de existir risco de ferimento ou morte para o utilizador ou transeuntes, se não forem respeitadas as instruções do manual.



CUIDADO: Utilizado se existir risco de danos para o produto, para outros materiais ou para a área adjacente, se não forem respeitadas as instruções do manual.

Nota: Utilizado para disponibilizar informações adicionais necessárias numa determinada situação.

INSTRUÇÕES DE SEGURANÇA IMPORTANTES

Leia todas as instruções



ATENÇÃO: Quando utilizar ferramentas elétricas de jardinagem, deve respeitar sempre as seguintes precauções de segurança básicas de forma a minimizar o risco de choque elétrico, incêndio e ferimentos graves:

Instruções de segurança gerais



ATENÇÃO: Leia as instruções de aviso que se seguem antes de utilizar o produto.

- Leia atentamente as instruções do manual do utilizador e certifique-se de que compreende o seu conteúdo antes de utilizar o acessório.
- Estas instruções complementam as instruções que foram incluídas com o produto. Para outros procedimentos, consulte as instruções de funcionamento do produto.
- Não é permitido modificar, em circunstância alguma, a configuração original do acessório sem a autorização expressa do fabricante. Não utilize um acessório que pareça ter sido modificado por outros e utilize sempre acessórios originais. A realização de modificações e/ou a utilização de acessórios não autorizados podem provocar ferimentos pessoais graves ou perigo de vida para o utilizador ou terceiros.
- A legislação nacional poderá restringir a utilização deste produto.

Instruções de segurança para funcionamento

- Nunca permita que crianças utilizem o produto.
- Mantenha afastadas as pessoas não autorizadas. As crianças, animais, observadores e ajudantes devem ficar fora do perímetro de segurança de 15 metros enquanto trabalha. Pare imediatamente o produto se alguém se aproximar.
- Nunca permita que outra pessoa utilize o produto sem estar certo de que a mesma leu e entendeu o conteúdo do manual de instruções.
- Nunca trabalhe de uma escada, banco ou qualquer outra posição elevada, que não seja completamente segura.
- Certifique-se de que tem uma posição de trabalho segura e estável.

- Utilize sempre ambas as mãos para segurar o produto. Mantenha o produto ao lado do corpo. Certifique-se de que liga a correia ao gancho de suspensão da correia.

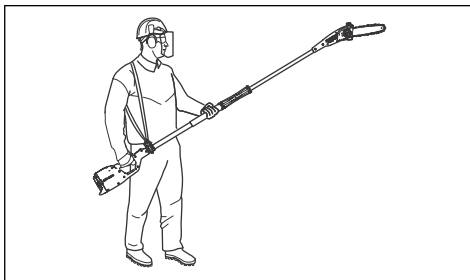

- Maneje o interruptor de alimentação/aceleração com a mão direita.
- Tenha cuidado para que as mãos e os pés não se aproximem do acessório de corte quando o motor está a trabalhar.
- Ao desligar o motor, mantenha as mãos e os pés afastados do acessório de corte até que o motor esteja totalmente parado.
- Durante a operação de corte, tome cuidado com galhos que possam ser projectados.
- Pouse sempre o produto no solo quando o mesmo não estiver em uso.
- Verifique a área de trabalho quanto à presença de objetos estranhos, tais como cabos elétricos, insetos e animais, etc., ou outros objetos que possam danificar o acessório de corte, como itens metálicos.
- Se tocar num objeto ou se ocorrerem vibrações, pare o produto imediatamente. Se utilizar um produto alimentado a gasolina, remova a cobertura da vela de ignição. Se utilizar um produto alimentado a bateria, retire a bateria do produto. Certifique-se de que o produto não está danificado. Repare o produto, caso esteja danificado.
- Caso algo fique preso no acessório de corte no decorrer do trabalho, desligue o motor e deixe-o parar completamente antes de limpar o acessório de corte.
- Não utilize a podadora se estiver cansado ou sob a influência de drogas, álcool ou medicação.
- A sobreexposição a vibrações pode levar a lesões arteriais ou nervosas em pessoas com má circulação sanguínea. Consulte um médico em caso de sintomas relacionados com a sobre-exposição a vibrações. Alguns desses sintomas são entorpecimento, perda de sensibilidade, formigamento, pontadas, dor, perda de força, alterações na cor ou condição da pele. Estes sintomas surgem normalmente nos dedos, nas mãos ou nos pulsos. O risco dessas lesões aumenta a baixas temperaturas.

Equipamento de proteção pessoal



ATENÇÃO: Leia as instruções de aviso que se seguem antes de utilizar o produto.

- Utilize um capacete caso exista a possibilidade de queda de objetos.
- Utilize protetores acústicos aprovados.
- A exposição prolongada a ruídos pode provocar danos auditivos permanentes. Utilize sempre protetores acústicos aprovados.
- Use sempre botas de proteção antidesslizantes.



- Use sempre roupas de trabalho e fortes calças compridas.
- Nunca use joias nem peças de roupa folgadas.
- Certifique-se de que o cabelo não passa abaixo dos ombros.

Dispositivos de segurança no produto

Esta secção descreve os dispositivos de segurança do produto, a respetiva finalidade e a forma como as verificações devem ser efetuadas para garantir que os dispositivos de segurança funcionam corretamente.



ATENÇÃO: Nunca utilize um produto com dispositivos de segurança defeituosos. Os dispositivos de segurança têm de ser verificados conforme descrito nesta secção. Se o produto falhar alguma destas verificações, contacte uma oficina autorizada para a respetiva reparação.

Instruções de segurança para manutenção



ATENÇÃO: O acessório de corte continua a girar mesmo depois de se libertar o interruptor de alimentação/aceleração. Se utilizar um produto alimentado a gasolina, remova a cobertura da vela de ignição. Se utilizar um produto alimentado a bateria, retire a bateria do produto. Certifique-se de que o acessório de corte parou completamente antes de efetuar tarefas de manutenção no acessório.

- Certifique-se de que a proteção para transporte está montada corretamente no acessório de corte quando não utilizar o produto, quando o transportar ou o armazenar.
- Use sempre luvas resistentes ao reparar o acessório de corte. O acessório de corte é extremamente afiado e pode causar cortes com facilidade.
- Mantenha o produto fora do alcance de crianças.
- Utilize apenas peças originais nas reparações.
- Nunca utilize um produto defeituoso. Efectue as verificações de segurança e cumpra as instruções de manutenção e assistência técnica contidas neste manual. Alguns serviços de manutenção e de assistência técnica têm de ser executados por especialistas formados e qualificados.
- Trave a máquina durante o transporte.

Instruções de segurança para equipamento de corte



ATENÇÃO: Leia as instruções de aviso que se seguem antes de utilizar o produto.

- Utilize apenas as combinações de lâmina-guia/corrente da serra e o equipamento de enchimento recomendados. Consulte *Manutenção na página 43* para obter instruções.
- Use luvas de proteção quando utilizar ou realizar a manutenção da corrente da serra. Uma corrente da serra que não se mova também pode causar ferimentos.
- Mantenha os dentes de corte bem afiados. Siga as instruções e utilize o calibrador de liama recomendado. Uma corrente da serra danificada ou mal afiada aumenta o risco de acidentes.

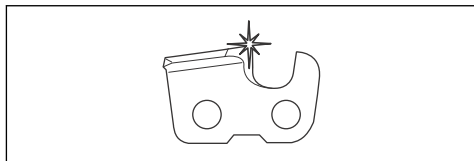

- Mantenha a definição de abertura de corte correta. Siga as instruções e use a definição de abertura de corte recomendada. Uma definição de abertura de corte demasiado grande aumenta o risco de retrocesso.

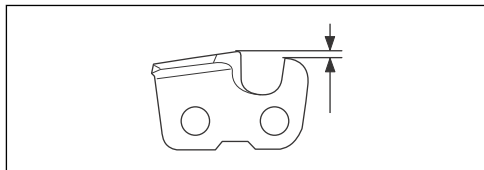

- Certifique-se de que a corrente da serra está corretamente esticada. Se a corrente da serra não estiver bem apertada contra a lâmina-guia, a

corrente da serra pode sair do trilho. Uma tensão da corrente da serra incorreta aumenta o desgaste da lâmina-guia, da corrente da serra e do pinhão da corrente. Consulte *Esticar a corrente na página 47*.

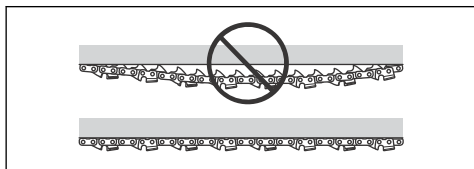

- Efetue a manutenção do equipamento de corte regularmente e mantenha-o corretamente lubrificado. Se a corrente da serra não estiver corretamente lubrificada, o risco de desgaste da

lâmina-guia, da corrente da serra e do pinhão da corrente aumenta.

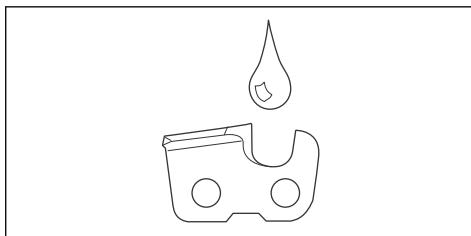

GUARDE ESTAS INSTRUÇÕES

Montagem

Introdução



ATENÇÃO: Certifique-se de que lê e compreende o capítulo sobre segurança antes de montar o produto.

Montar a cabeça de corte



CUIDADO: Certifique-se de que o eixo motriz no interior do eixo encaixa corretamente no recorte da cabeça de corte.

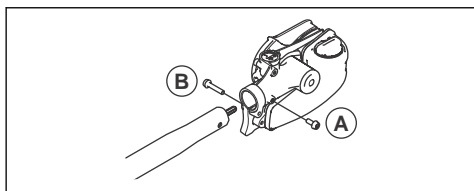

1. Desaperte o parafuso na cabeça de corte. (A)
2. Coloque a cabeça de corte no eixo de forma a que o parafuso (A) fique alinhado com orifício do eixo, conforme ilustrado.
3. Aperte manualmente o parafuso A. Certifique-se de que o parafuso A encaixa no orifício do eixo.
4. Aperte o parafuso A.
5. Aperte o parafuso B.

Montar a lâmina e a corrente

1. Desaperte a porca da lâmina e retire a cobertura de proteção.
2. Monte a lâmina sobre o perno da lâmina. Coloque a lâmina na sua posição mais atrás. Coloque a corrente por cima do pinhão e na ranhura da lâmina. Comece pela parte superior da lâmina.

3. Verifique se o fio dos elos de corte está voltado para a frente, na parte superior da lâmina.
4. Monte a cobertura e localize o pino do esticador da corrente (A) no orifício da lâmina. Certifique-se de que os elos de acionamento da corrente encaixam corretamente no pinhão (B) e que a corrente está localizada na ranhura da lâmina (C). Aperte a porca da barra manualmente.

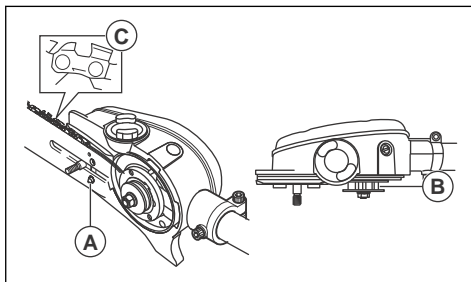

5. Estique a corrente, apertando com o auxílio da chave universal o parafuso esticador da corrente, no sentido horário. A corrente deve ser esticada até já não estar frouxa na parte inferior da lâmina.

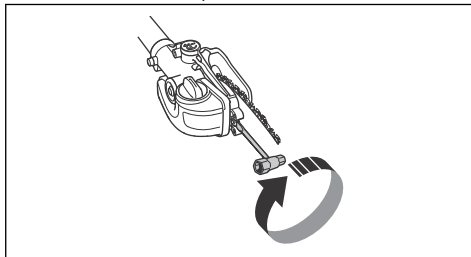

6. A corrente está correctamente esticada quando não mais estiver frouxa na parte inferior da lâmina e ainda possa ser girada facilmente com a mão. Aperte bem as porcas da lâmina com a chave universal ao mesmo tempo que segura a extremidade da lâmina.

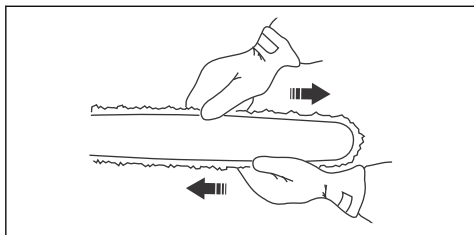

7. Numa corrente nova, a tensão deverá ser controlada constantemente até concluir a rodagem. Verifique a tensão da corrente regularmente. Uma corrente correcta significa boa capacidade de corte e longa vida útil.

Montar a proteção

1. Monte a proteção no eixo. Certifique-se de que a proteção está montada numa posição adjacente à cabeça da lâmina.
2. Fixe a proteção ao veio com um parafuso.

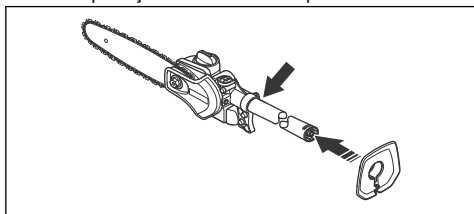

Montar o anel de suspensão

1. Instale o anel de suspensão entre o punho traseiro e o punho fechado. Posicione o anel suspenso de forma a que o produto fique equilibrado e confortável para trabalhar.

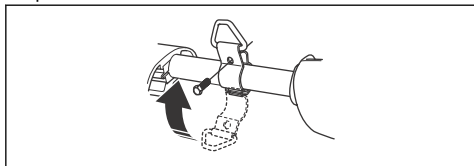

Ajustar a correia

Utilize sempre a correia quando utilizar o produto. A correia permite um controlo máximo durante a utilização do produto. A correia permite reduzir o risco de cansaço nos braços e nas costas.

1. Pegue no suporte.
2. Prenda o produto ao gancho de suspensão da correia.
3. Ajuste o comprimento da correia até que o gancho de suspensão fique mais ou menos nivelado com a sua anca direita.

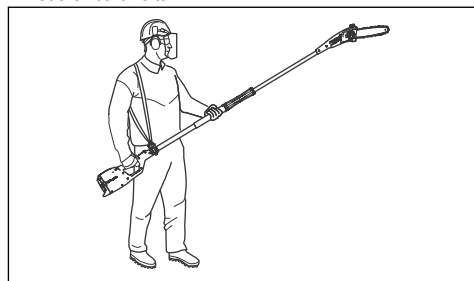

ATENÇÃO: Se ocorrer uma emergência, solte o produto e deixe-o cair para o chão.

Abastecer com óleo

1. Abra o tampão do óleo na parte superior da cabeça da lâmina.

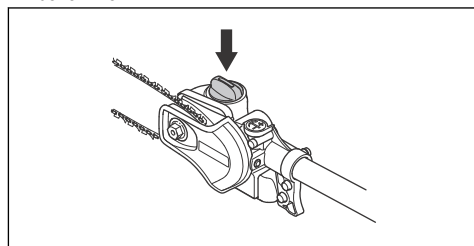

2. Encha com óleo de corrente da serra.
3. Encaixe novamente o tampão.

Funcionamento

Introdução



ATENÇÃO: Certifique-se de que lê e compreende o capítulo sobre segurança antes de usar o produto.

Verificar antes de ligar

1. Inspeccione a área de trabalho. Remova objectos que possam ser lançados.
2. Examine o acessório de corte. Nunca utilize equipamentos rombos, com fissuras ou danificados.

3. Verifique se a máquina está em perfeito estado.
4. Verifique se todos os parafusos e pernos estão apertados correctamente.
5. Certifique-se de que a corrente está devidamente lubrificada. Consulte *Lubrificar o equipamento de corte na página 47*.
6. Certifique-se de que o acessório de corte para quando liberta o interruptor de alimentação/ aceleração.
7. Utilize o produto apenas para as funções a que o mesmo se destina.
8. Certifique-se de que o punho e as funcionalidades de segurança estão em boas condições. Nunca utilize uma máquina à qual faltem peças ou que tenha sido modificada relativamente às especificações.

Utilizar o produto



ATENÇÃO: Nunca ative o interruptor de alimentação/aceleração sem estar a visualizar completamente o acessório de corte.



ATENÇÃO: Este produto tem um longo alcance. Certifique-se de que não se encontra qualquer pessoa ou animal num raio de 15 m quando o produto se encontra em funcionamento.



ATENÇÃO: Este produto não está eletricamente isolado. Se o produto entrar em contacto com cabos elétricos de alta tensão ou se se aproximar dos mesmos, pode provocar morte ou ferimentos graves. A electricidade pode fluir de um ponto para outro sob a forma de arco voltaico. Quanto mais alta for a tensão, maior será a distância que a electricidade pode percorrer. A electricidade pode também percorrer ramos e outros objectos, especialmente se estiverem molhados. Mantenha sempre uma distância mínima de 10 m entre o produto e os cabos elétricos de alta tensão e/ou objetos em contacto com os mesmos. No caso de ser obrigado a trabalhar com uma distância de segurança mais curta, contacte sempre a empresa de fornecimento de energia eléctrica em causa, para assegurar que a tensão seja desligada antes de iniciar o seu trabalho.



ATENÇÃO: Respeite os regulamentos de segurança aplicáveis para trabalhos realizados na proximidade de cabos de electricidade suspensos.



ATENÇÃO: Nunca se coloque diretamente por baixo de um ramo durante as operações de corte. Isto pode provocar ferimentos pessoais graves ou mesmo fatais.

- Para obter um melhor equilíbrio, segure o produto o mais perto possível do corpo.
- Certifique-se que a ponta não toca no chão.
- Não tente forçar o trabalho e mova-se a uma velocidade regular de modo a que os ramos sejam cortados por igual.
- Liberte sempre o interruptor de alimentação/ aceleração após cada utilização. Longos períodos à velocidade/aceleração máxima sem carga no motor podem provocar danos graves no motor.
- Trabalhe sempre à velocidade/aceleração máxima.
- Tenha muito cuidado ao trabalhar perto de cabos elétrico suspensos. A queda de ramos pode resultar em curto-circuito.
- Sempre que possível, posicione-se de modo a que possa fazer o corte em ângulos retos relativamente ao ramo.

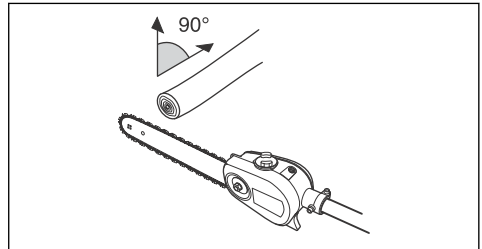

- Não trabalhe com o eixo esticado imediatamente à sua frente (como uma cana de pesca) uma vez que isso aumenta o peso aparente do acessório de corte.

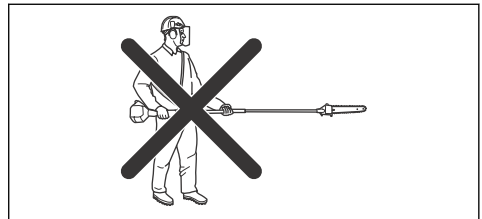

- Corte os ramos de maiores dimensões em secções, para que tenha um melhor controlo sobre o sítio onde estes caem.

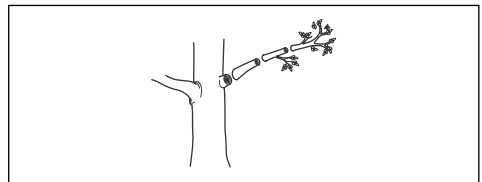

- Nunca corte pela saliência existente no cerne do ramo, uma vez que isso abranda a regeneração e aumenta o risco de ataque por fungos.

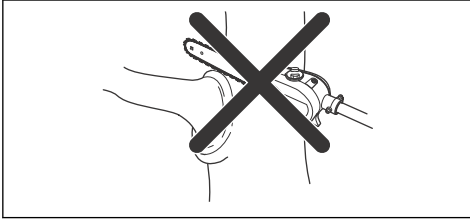

- Utilize o batente existente na base da cabeça de corte para proporcionar apoio durante o corte. Isto ajuda a evitar que o acessório de corte "salte" no ramo.

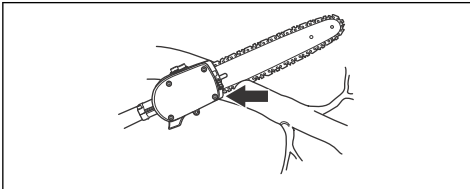

- Faça um corte inicial na parte inferior do ramo antes de cortar através do ramo. Isto evita a rotura da casca, o que poderia provocar uma regeneração lenta e causar danos permanentes à árvore. O corte não deve ter uma profundidade superior a 1/3 da espessura do ramo para evitar o encravamento. Mantenha a corrente em funcionamento enquanto retira o acessório de corte do ramo para evitar o respetivo encravamento.

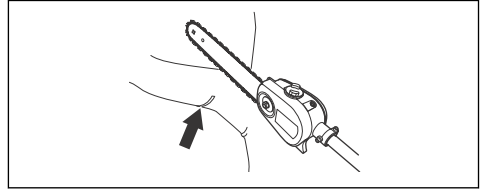

- Utilize a correia para suportar o peso da máquina e facilitar o manuseamento.
- Certifique-se de que mantém a estabilidade e de que pode trabalhar sem ser condicionado por ramos, pedras e árvores.

Manutenção

Introdução

Seguem abaixo algumas instruções gerais de manutenção. Se necessitar de maiores informações, consulte uma oficina autorizada.

Efetuar a manutenção do acessório

Verificar a corrente da serra

Inspeccione a corrente da serra diariamente.

1. Certifique-se de que não existem fissuras nos rebites e nos elos.

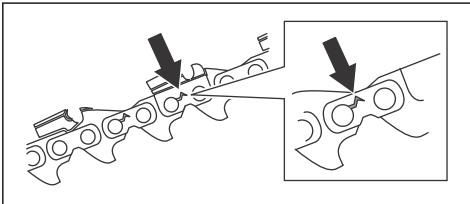

2. Verifique se a corrente da serra está rígida.
3. Compare a corrente da serra existente com uma corrente da serra nova para verificar se os rebites e os elos apresentam desgaste.
4. Substitua a corrente da serra se apresentar alguma das condições acima indicadas.

5. Substitua a corrente da serra se o comprimento dos dentes de corte tiver diminuído para apenas 4 mm (0,16 pol.) devido a desgaste

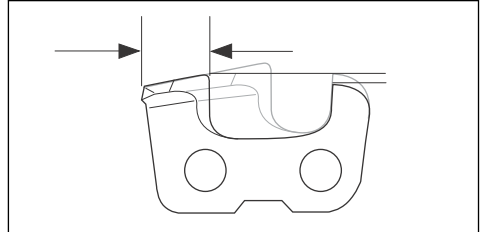

Verificar o pinhão da corrente

1. Verifique regularmente o nível de desgaste do pinhão da corrente. Substitua-o caso apresente desgaste anormal.

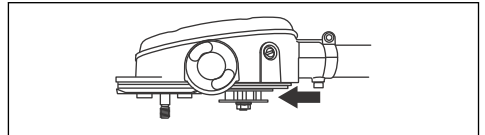

Verificar a lâmina-guia

1. Certifique-se de que o canal de óleo não está obstruído. Limpe se for necessário.

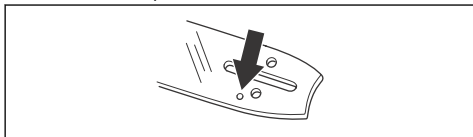

2. Verifique se existem rebarbas nas extremidades da lâmina-guia. Retire as rebarbas com uma lima.

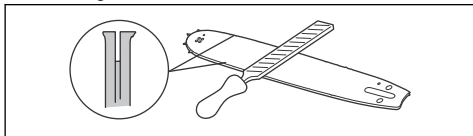

3. Limpe a ranhura na lâmina-guia.

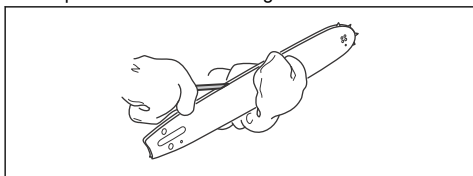

4. Verifique se a ranhura na lâmina-guia apresenta sinais de desgaste. Se necessário, substitua a lâmina-guia.

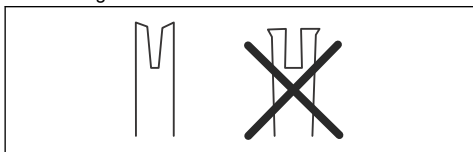

5. Verifique se a ponta da lâmina-guia está irregular ou muito desgastada.

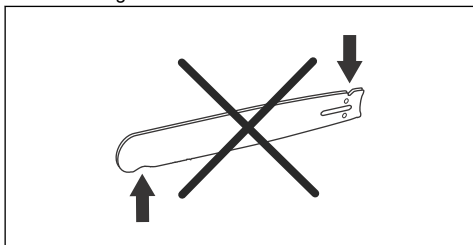

6. Certifique-se de que o rolete da lâmina roda facilmente e que o orifício de lubrificação do rolete da lâmina não está obstruído. Limpe e lubrifique se necessário.

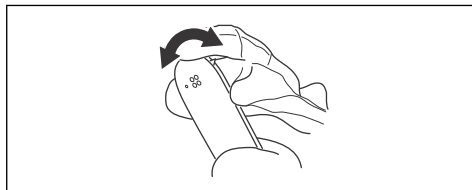

7. Rode a lâmina-guia diariamente de modo a aumentar o respetivo ciclo de vida.

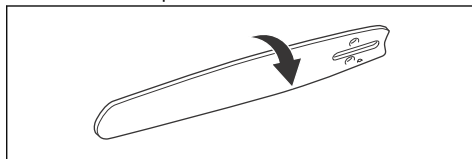

Para afiar a corrente da serra

Informações sobre a lâmina-guia e a corrente da serra

Substitua uma lâmina-guia ou corrente da serra gasta ou danificada pelas combinações de lâmina-guia e corrente da serra que recomendamos. Isto é importante para manter as funções de segurança do equipamento de corte. Consulte *Acessórios na página 50* para obter uma lista das combinações de lâmina e corrente de substituição recomendadas.

- Comprimento, pol./cm.

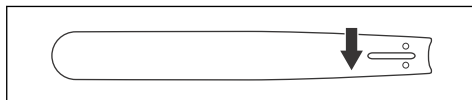

- Número de dentes no rolete (T).

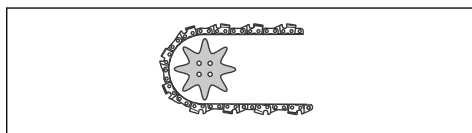

- Passo da corrente, pol. A distância entre os elos de acionamento da corrente da serra deve estar alinhada com a distância dos dentes no rolete e no pinhão.

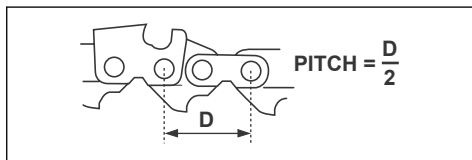

- Total de elos de condução (unid). Cada comprimento de lâmina fornece, em combinação

com o passo da corrente e com o total de dentes no rolete da lâmina um número determinado de elos de acionamento.

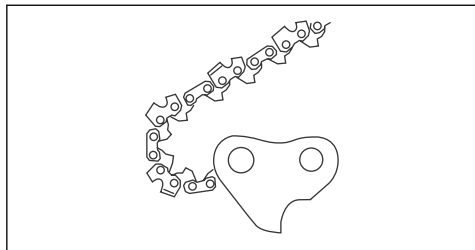

- Largura da ranhura da lâmina, pol./mm. A ranhura da lâmina-guia deve estar ajustada à largura dos elos de acionamento da corrente.

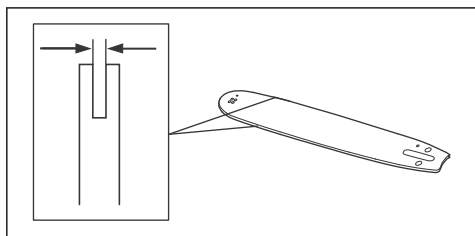

- Orifício de lubrificação da corrente e orifício da cavilha do esticador da corrente. A lâmina-guia deve ficar alinhada com o produto.

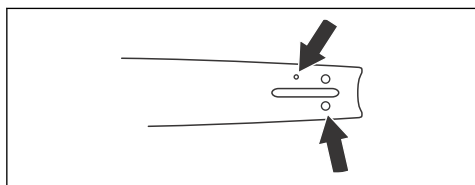

- Largura dos elos de acionamento, mm/pol.

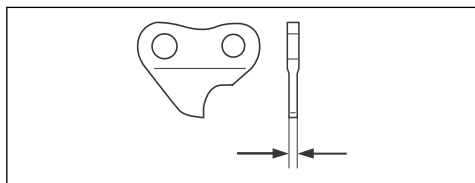

Informações gerais sobre como afiar os dentes de corte

Não use uma corrente da serra romba. Se a corrente da serra estiver romba, tem de aplicar mais pressão para empurrar a lâmina-guia através da madeira. Se a

corrente da serra estiver demasiado romba, não existirá serradura mas sim serrim.

Uma corrente de serra afiada avança facilmente através da madeira e a serradura torna-se longa e espessa.

O componente cortante da corrente da serra, o cortador, é composto pelo dente de corte (A) e a abertura de corte (B). A diferença de altura entre os dois proporciona a profundidade de corte (definição da abertura de corte).

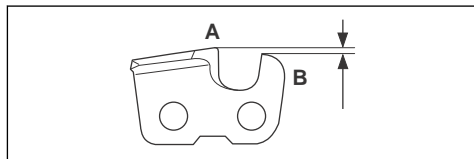

Quando afiar um dente de corte, lembre-se do seguinte:

- Ângulo de afiação.

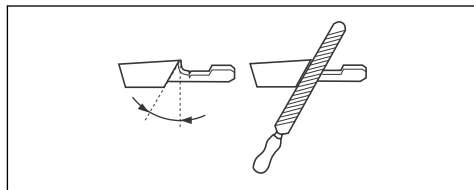

- Ângulo de corte.

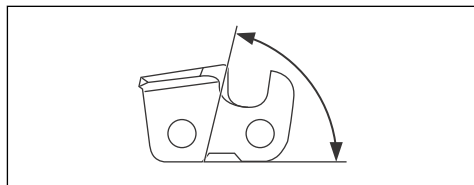

- Posição da lima.

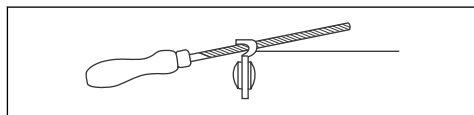

- Diâmetro da lima redonda.

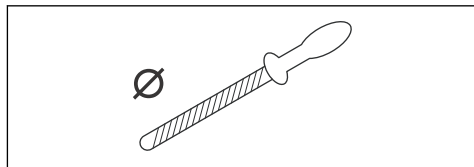

Não é fácil afiar corretamente uma corrente da serra sem o equipamento adequado. Utilize o calibrador de lima recomendado. Tal ajudará a manter o máximo desempenho de corte e um risco de retrocesso mínimo.



ATENÇÃO: O risco de retrocesso aumenta muito se não seguir as instruções de afiação.

Nota: Consulte *Especificações técnicas na página 49* para obter informações sobre a afiação da corrente da serra.

Para afiar os dentes de corte

1. Utilize uma lima redonda e um calibrador de lima para afiar os dentes de corte.

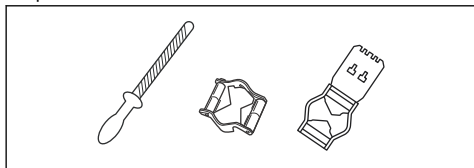

Nota: Consulte *Especificações técnicas na página 49* para obter informações sobre a lima e o calibrador que recomendamos para a corrente da serra.

2. Certifique-se de que a corrente da serra está corretamente esticada. Uma corrente da serra sem a tensão correta desloca-se de um lado para o outro. Isto não facilita a afiação da corrente da serra. Consulte *Esticar a corrente na página 47* para obter instruções.

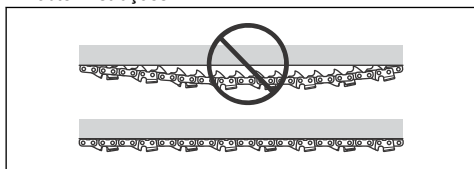

3. Mova a lima a partir da parte interior dos dentes de corte para fora. Diminua a pressão no movimento de retorno.

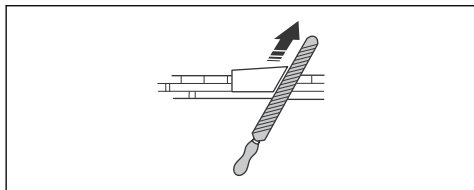

4. Primeiro, remova o material de afiação em todos os dentes de um lado.
5. Rode o produto e remova o material de afiação do outro lado.
6. Certifique-se de que todos os dentes de corte ficam com o mesmo comprimento quando retira o material de afiação.

7. A corrente da serra está gasta quando os dentes de corte diminuírem para 4 mm (0,16"). Substitua a corrente da serra.

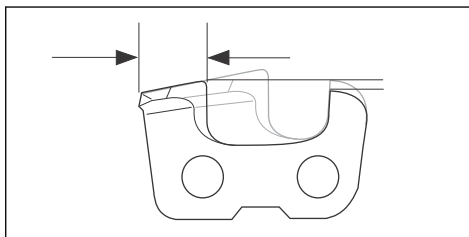

Informações gerais sobre como ajustar a definição da abertura de corte

A definição da abertura de corte (C) diminui quando afia o dente de corte (A). Para manter o desempenho de corte máximo tem de retirar o material de afiação da abertura de corte (B) para receber a definição da abertura de corte recomendada. Consulte *Especificações técnicas na página 49* para obter instruções sobre como receber a definição da abertura de corte correta para a corrente da serra.

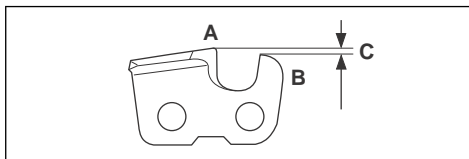

ATENÇÃO: O risco de retrocesso aumenta se a definição da abertura de corte for demasiado grande!

Para ajustar a definição da abertura de corte

Antes de ajustar a definição da abertura de corte ou afiar os dentes de corte, consulte *Para afiar os dentes de corte na página 46* para obter instruções. Recomendamos que a definição da abertura de corte seja ajustada a cada três operações de afiação dos dentes de corte.

Nota: Esta recomendação aplica-se apenas se o comprimento dos dentes de corte não diminuir demasiado.

Recomendamos que utilize a nossa ferramenta de abertura de corte para obter a definição e o ângulo corretos para a abertura de corte.

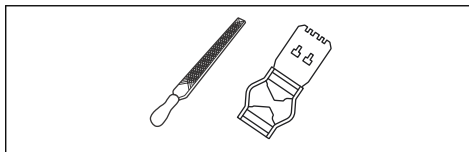

1. Utilize uma lima plana e uma ferramenta de abertura de corte para ajustar a definição da abertura de corte. Utilize apenas a ferramenta de abertura de corte recomendada para obter a definição e o ângulo corretos para a abertura de corte.
2. Coloque a ferramenta de abertura de corte na corrente da serra.

Nota: Consulte a embalagem da ferramenta de abertura de corte para obter mais informações sobre como utilizar a ferramenta.

3. Utilize a lima plana para remover a parte da abertura de corte que se estende ao logo da ferramenta de abertura de corte.

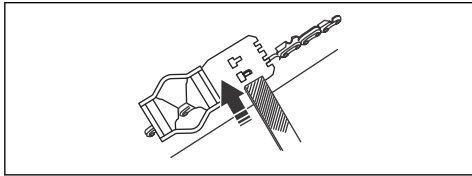

Nota: A definição da abertura de corte está correta quando não sente resistência ao passar a lima ao longo da ferramenta de abertura de corte.

Esticar a corrente



ATENÇÃO: Uma corrente de serra insuficientemente esticada pode provocar um salto da corrente, o que pode acarretar em sérias lesões, até mesmo mortais.

Quanto mais usar uma corrente de serra, mais comprida ela fica. É importante que ajuste o equipamento de corte após essa modificação. A tensão da corrente deverá ser controlada a cada abastecimento de combustível. Em geral é recomendável esticar-se a corrente ao máximo possível, mas não deve estar tão tensa que não se possa girar a corrente facilmente à mão.

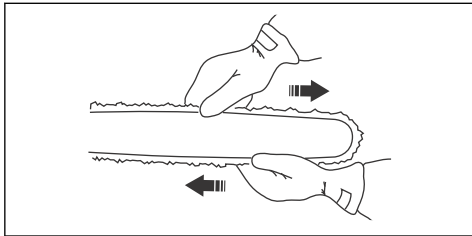

Nota: Uma corrente nova requer um período de rodagem. Durante este período, verifique a tensão da corrente com maior frequência.

1. Desaperte a porca da lâmina com uma chave.

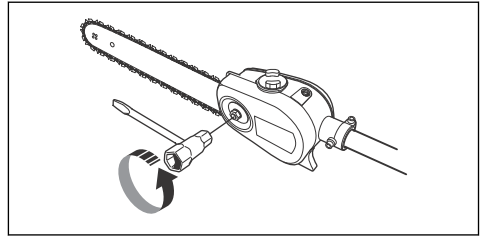

2. Levante a ponta da lâmina e estique a corrente, apertando o parafuso de tensão da corrente com a ajuda da chave combinada. Estique a corrente até que esta deixe de estar frouxa na parte inferior da lâmina.

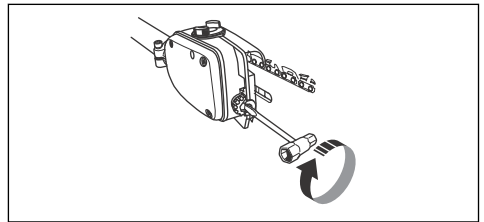

3. Utiliza a chave combinada para apertar a porca da lâmina ao mesmo tempo que segura a ponta da lâmina. Verifique que consegue puxar livremente a corrente da serra com a mão.

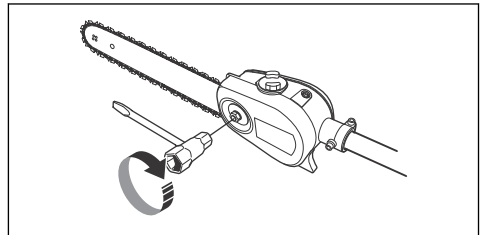

Lubrificar o equipamento de corte



ATENÇÃO: Lubrificação insuficiente do equipamento de corte pode ocasionar um rompimento da corrente que por sua vez pode causar sérias lesões, até mesmo mortais.



ATENÇÃO: Não use óleo usado! O óleo usado é perigoso para as pessoas, para o produto e para o ambiente.

Óleo de corrente

- O óleo de corrente deve aderir bem à mesma e possuir boas características de fluidez, independentemente de um verão muito quente ou inverno de frio intenso.

- Como fabricantes de motosserras, desenvolvemos um óleo de corrente otimizado que, além da sua base vegetal, é biodegradável. Recomendamos o uso do nosso óleo para um máximo de vida útil, beneficiando a corrente e o meio ambiente.
- Caso o nosso óleo de corrente não esteja disponível, recomendamos óleo de corrente comum.
- Em áreas onde não esteja disponível óleo especificamente para a lubrificação de correntes de serra, pode ser utilizado o óleo de transmissão EP 90 usual.

A bomba de óleo está predefinida de fábrica para satisfazer a maioria dos requisitos de lubrificação. Um depósito de óleo cheio dura cerca de metade do tempo de um depósito de combustível cheio. Por essa razão, verifique regularmente o nível do óleo no depósito de óleo para evitar danos que possam ocorrer devido à falta de lubrificação na corrente da serra e na lâmina.

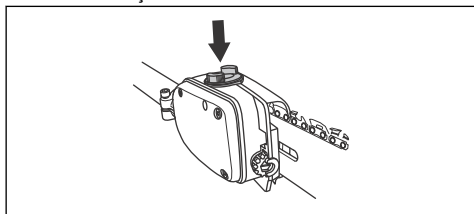

Verificar a lubrificação da corrente

1. Verifique a lubrificação da corrente a cada abastecimento de combustível. Com a ponta da lâmina a uma distância de aprox. 20 cm (8 pol.), aponte para um objecto sólido e claro. Após 1 minuto a funcionar com uma aceleração a 75%, deve existir uma linha visível de óleo na superfície clara.

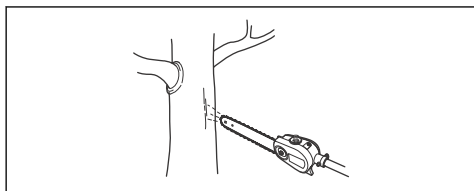

Ajustar a lubrificação da corrente

Ao cortar madeira seca ou espécies de árvores duras, poderá ser necessário aumentar a lubrificação. Verifique regularmente o nível no depósito de óleo. Lembre-se de

que um maior nível de fluxo de óleo também aumenta o consumo de óleo.

- Rode o parafuso de regulação no sentido horário para aumentar o fluxo de óleo.

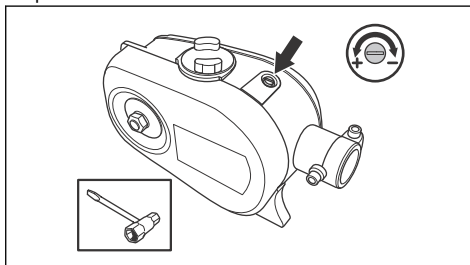

- Rode o parafuso de regulação no sentido anti-horário para reduzir o fluxo de óleo.

Realizar uma verificação se a lubrificação não funcionar

1. Verifique se o canal do óleo de corrente na lâmina está aberto. Limpe-a se for necessário.

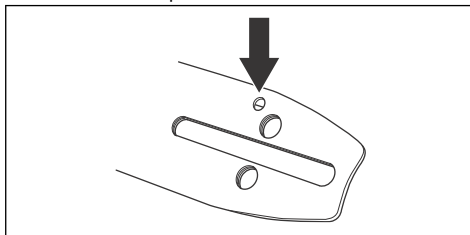

2. Verifique se o canal do óleo na caixa de engrenagem está limpo. Limpe-a se for necessário.
3. Verifique se o pinhão da ponta da lâmina roda livremente. Se a lubrificação da corrente não funcionar após a realização das verificações acima, contacte a sua oficina autorizada.

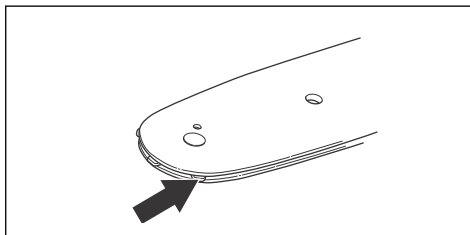

Especificações técnicas

Especificações técnicas para produtos alimentados a gasolina

	PAX1100	PAX730
Sistema de lubrificação		
Capacidade do depósito de óleo, l	0,15	0,15
Peso		
Peso, kg	1,4	1,3
Emissões de ruído¹³		
Nível de potência sonora na velocidade máxima (em conformidade com a norma EN ISO 22868), dB (A)	111	112
Nível de potência sonora garantido dB (A)	113	114
Níveis acústicos¹⁴		
Nível de pressão sonora equivalente, ao nível do ouvido do utilizador, medido de acordo com as normas EN ISO 11806 e ISO 22868, dB(A)		
Equipado com acessório aprovado (original)	95	97
Níveis de vibração¹⁵		
Níveis de vibração nos punhos, medidos de acordo com a norma EN ISO 22867, m/s ²		
Equipado com acessório aprovado (original), esquerda/direita	3,2/2,8	4,1/4,7

Especificações técnicas para produtos alimentados a bateria

	325iLK + Acessório para podadora PAX1100	325iLK + Acessório para podadora PAX730
Sistema de lubrificação		
Capacidade do depósito de óleo, l	0,15	0,15
Peso		
Peso, kg (bateria BLi200 incluída)	3,7+1,4	3,7+1,3

¹³ Os dados comunicados relativamente ao nível de potência sonora têm uma dispersão típica (desvio padrão) de 2 dB(A).

¹⁴ Os dados registados para o nível de pressão sonora equivalente para a máquina têm uma dispersão estatística típica (desvio padrão) de 1 dB(A).

¹⁵ Os dados comunicados relativamente ao nível de vibração equivalente têm uma dispersão estatística típica (desvio padrão) de 1 m/s².

	325iLK + Acessório para podadora PAX1100	325iLK + Acessório para podadora PAX730
Emissões de ruído¹⁶		
Nível de potência sonora medido, dB (A)	97	101
Níveis acústicos¹⁷		
Nível de pressão sonora, ao nível do ouvido do utilizador, medido de acordo com a norma ISO 22868, dB(A)		
Equipado com acessório aprovado (original)	87	94
Níveis de vibração¹⁸		
Níveis de vibração nos punhos, medidos de acordo com a norma EN 62841-1, m/s ²		
Equipado com acessório aprovado (original), esquerda/direita	2,4/1,6	2,2/2,1

Acessórios

Combinações de lâmina guia e corrente da serra

As combinações abaixo são aprovadas.

Barra guia			Corrente da serra	
Comprimento, pol.	Passo, mm/pol.	Corte, mm/pol.	Tipo	Comprimento, número de elos de acionamento
10	9,5/¾	1,3/0,050	Husqvarna H37	40
12	9,5/¾	1,3/0,050	Husqvarna H37	45

Calibração da corrente da serra e calibrador de lima

Utilize o calibrador de lima recomendado para obter os ângulos de afiação corretos. Recomendamos usar





sempre o calibrador de lima recomendado para recuperar o gume afiado da corrente da serra.

Se não souber qual é a corrente da serra que possui no seu produto, contacte o seu revendedor com assistência técnica.

¹⁶ Os dados comunicados relativamente ao nível de potência sonora para a máquina têm uma dispersão estatística típica (desvio padrão) de 3 dB(A) e foram medidos com o acessório original que debita o nível mais alto.

¹⁷ Os dados comunicados relativamente ao nível de pressão sonora para a máquina têm uma dispersão estatística típica (desvio padrão) de 3 dB(A) e foram medidos com o acessório original que debita o nível mais alto.

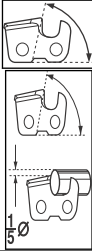
¹⁸ Os dados comunicados relativamente ao nível de vibração têm uma dispersão estatística típica (desvio padrão) de 2 m/s². Para comparar os níveis de vibrações de produtos a bateria e de combustão, utilize a calculadora de vibrações. <https://www.husqvarna.com/pt/servicos-solucoes/calculadora-vibracoes/>.

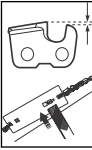
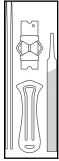
	 mm/pol.	 1/5 \varnothing			 mm/pol.	
37	4,0 / 5/32	80°	30°	0°	0,65/0,025	5796536-01

Declaração CE de conformidade

Declaração CE de conformidade – para produtos alimentados a gasolina

A **Husqvarna AB**, SE-561 82 Huskvarna, Suécia, tel: +46-36-146500, declara que a serra da podadora, **Husqvarna PAX1100, PAX730**, com números de série de 2019 e posteriores (o ano é claramente indicado na etiqueta de tipo, seguido do número de série), cumpre as disposições constantes na DIRETIVA DO CONSELHO:

- de 17 de maio de 2006 "referente a máquinas" **2006/42/CE**
- de 8 de junho de 2011, referente à "restrição do uso de determinadas substâncias perigosas em equipamento elétrico e eletrônico" **2011/65/UE**

As seguintes normas foram aplicadas para produtos alimentados a gasolina:

EN ISO 12100:2010, ISO 11680-1:2011, EN 50581:2012

0404, RISE SMP Svensk Maskinprovning AB, Box 7035, SE-750 07 Uppsala, Suécia, realizou o exame CE de tipo em conformidade com a diretiva de máquinas (2006/42/CE), artigo 12, ponto 3b. O certificado para o exame CE de tipo em conformidade com o anexo IV, tem o número: **0404/18/2492**

Huskvarna, 2019-06-24



Per Gustafsson, Chefe de Desenvolvimento
(representante autorizado da Husqvarna AB e responsável pela documentação técnica)

Declaração de conformidade CE - para produtos alimentados a bateria

A **Husqvarna AB**, SE-561 82 Huskvarna, Suécia, tel: +46-36-146500, declara que a serra da podadora, **acessório Husqvarna PAX 1100, PAX730 com unidade de potência Husqvarna 325iLK** com números de série de 2019 e posteriores (o ano é claramente indicado na etiqueta de tipo, seguido do número de série), cumpre as disposições constantes na DIRETIVA DO CONSELHO:

- de 17 de maio de 2006 "referente a máquinas" **2006/42/CE**
- de 8 de junho de 2011, referente à "restrição do uso de determinadas substâncias perigosas em equipamento elétrico e eletrônico" **2011/65/UE**

As seguintes normas foram aplicadas para produtos alimentados a bateria:

IEC 62841-1:2014, EN ISO 11680-1:2011, EN 50581:2012

0404, RISE SMP Svensk Maskinprovning AB, Box 7035, SE-750 07 Uppsala, Suécia, realizou o exame CE de tipo em conformidade com a diretiva de máquinas (2006/42/CE), artigo 12, ponto 3b. O certificado para o exame CE de tipo em conformidade com o anexo IV, tem o número: **0404/18/2492**

Huskvarna, 2019-06-24



Per Gustafsson, Chefe de Desenvolvimento
(representante autorizado da Husqvarna AB e responsável pela documentação técnica)

CUPRINS

Introducere.....	53	Întreținerea.....	60
Siguranță.....	54	Date tehnice.....	65
Asamblarea.....	57	Accesorii.....	67
Funcționarea.....	59	Declarație de conformitate CE.....	68

Introducere

Descrierea produsului

Avem o politică de îmbunătățire continuă a produselor și, prin urmare, ne rezervăm dreptul de a modifica proiectul și aspectul produselor fără preaviz.

Nota: Acest manual acoperă atât sursele de alimentare care funcționează cu benzină, cât și cele care funcționează cu baterie.

Domeniul de utilizare



AVERTISMENT: Acest accesoriu poate fi utilizat numai împreună cu produsul pentru care a fost conceput, consultați capitolul despre accesoriile din Manualul operatorului pentru produs.

Acest accesoriu este proiectat numai pentru tăierea ramurilor și a crenguțelor.

Prezentare generală a accesoriilor

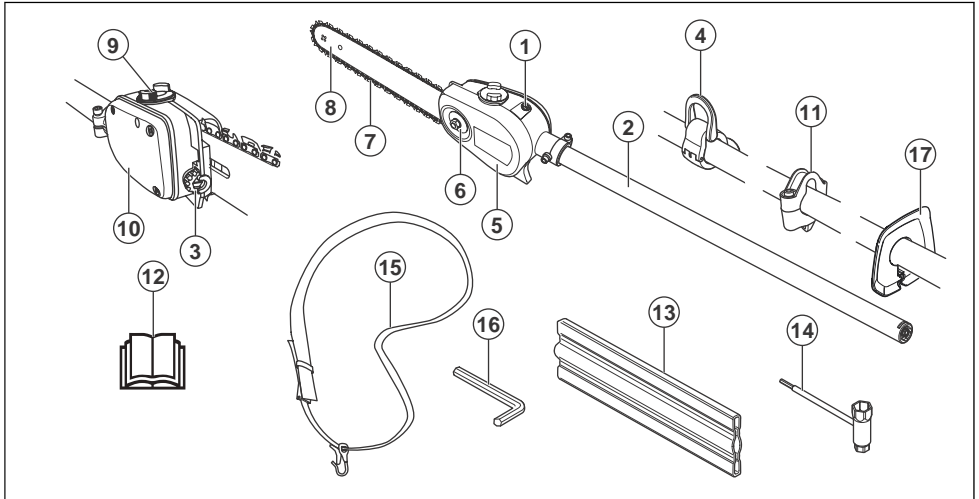

1. Șurub de reglare pentru ungere lanț
2. Arbore
3. Șurub de tensionare a lanțului
4. Cârlig susținere ham (24 mm)
5. Apărătoare lanț de ferăstrău
6. Piuliță fixare șină
7. Lanț de ferăstrău
8. Șină de ghidaj
9. Umplerea cu ulei pentru lanț
10. Rezervor de ulei pentru lanț
11. Cârlig susținere ham (1")
12. Manualul operatorului
13. Apărătoare de transport
14. Cheie combinată
15. Ham
16. Cheie hexagonală
17. Apărătoare de mână

Simbolurile de pe accesoriu și de pe sursa de alimentare



Utilizarea neatentă sau incorectă a acestui produs poate cauza vătămări corporale grave sau mortale operatorului sau altor persoane.



Citiți cu atenție manualul operatorului și asigurați-vă că înțelegeți instrucțiunile înainte de a utiliza accesoriul.



Acest accesoriu este conform cu directivele UE aplicabile.



Purtați întotdeauna protecție de auz aprobată și ochelari de protecție aprobați sau un vizor.

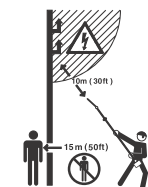

Acest produs nu este izolat electric. Dacă produsul atinge sau se apropie de cablurile electrice de înaltă tensiune ar putea conduce la deces sau vătămări grave. Electricitatea poate sări dintr-un punct în altul prin formarea arcurilor electrice. Cu cât este tensiunea mai mare, cu atât este mai mare este distanța la care poate sări electricitatea. Electricitatea se poate deplasa, de asemenea, prin ramuri și alte obiecte, mai ales dacă acestea sunt ude. Păstrați întotdeauna o distanță de cel puțin 10 m între utilaj și cablurile electrice de înaltă tensiune și/sau orice obiecte care le ating. Dacă trebuie să se lucreze în intervalul acestei distanțe sigure, trebuie să contactați întotdeauna compania relevantă de electricitate pentru a vă asigura că alimentarea este oprită înainte de a începe lucrul.

Operatorul produsului trebuie să se asigure, în timp ce lucrează, că nicio persoană și niciun animal nu se apropie la mai puțin de 15 metri.



Purtați întotdeauna mănuși de protecție omologate.



Purtați ghete solide, cu talpă antiaderentă.



Feriți-vă toate părțile corpului de suprafețele fierbinți.



Direcția de rotație a lanțului de ferăstrău, timp de funcționare/mers în gol.



Reglarea pompei de ulei.



Direcție lanț.

Nota: Alte simboluri/etichete de pe produs se referă la cerințe de certificare specifice pentru anumite piețe.

Siguranță

Definiții privind siguranța

Avertismentele, atenționările și notele sunt utilizate pentru a desemna părți foarte importante din manual.



AVERTISMENT: Se utilizează dacă există risc de vătămare sau de deces pentru operator sau pentru trecători, în cazul în care instrucțiunile din manual nu sunt respectate.



ATENȚIE: Se utilizează dacă există un risc de deteriorare a produsului, a altor materiale sau a zonelor învecinate, dacă instrucțiunile din manual nu sunt respectate.

Nota: Se utilizează pentru a furniza mai multe informații care sunt necesare într-o situație dată.

INSTRUCȚIUNI DE SIGURANȚĂ IMPORTANTE

Citiți toate instrucțiunile



AVERTISMENT: Când utilizați motounelte pentru grădină, trebuie să respectați întotdeauna măsurile de protecție elementare pentru a reduce riscul de producere a incendiilor, de electrocutare și vătămări corporale, inclusiv următoarele:

Instrucțiuni generale de siguranță



AVERTISMENT: Înainte de a utiliza produsul, citiți instrucțiunile de avertizare de mai jos.

- Vă rugăm să citiți cu atenție manualul operatorului și să vă asigurați că înțelegeți instrucțiunile înainte de a utiliza accesoriul.
- Aceste instrucțiuni completează instrucțiunile furnizate împreună cu produsul. Pentru alte proceduri, consultați instrucțiunile de utilizare ale produsului.
- Nu modificați sub nicio formă proiectul accesoriului fără permisiunea producătorului. Nu folosiți un accesoriu care pare să fi fost modificat de alte persoane și utilizați întotdeauna accesorii originale. Modificările și/sau accesoriile neautorizate pot avea drept rezultat vătămări corporale grave sau decesul operatorului sau al altor persoane.
- Reglementările naționale pot restricționa utilizarea produsului.

Instrucțiuni de siguranță pentru utilizare

- Nu permiteți niciodată copiilor să folosească acest produs.
- Nu permiteți persoanelor neautorizate să se apropie. Copiii, animalele, spectatorii sau persoanele care vă ajută trebuie ținute în afara zonei de siguranță de 15 metri în timp ce lucrați. Oprii produsul imediat dacă se apropie cineva.
- Nu permiteți nimănui să folosească produsul înainte de a vă asigura că a înțeles conținutul manualului operatorului.
- Nu lucrați niciodată de pe o scară, un taburet sau din orice altă poziție ridicată care nu este complet fixată.
- Asigurați-vă întotdeauna că aveți o poziție de lucru sigură și stabilă.
- Utilizați întotdeauna ambele mâini pentru a ține produsul. Țineți produsul pe lângă corp. Asigurați-vă

că ați conectat hamul la cârligul de susținere a hamului.

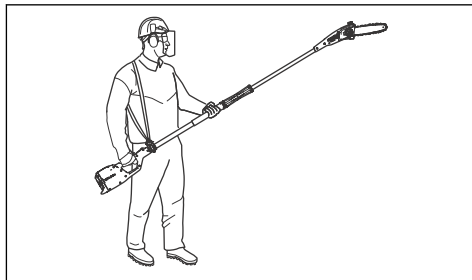

- Utilizați mâna dreaptă pentru a controla accelerația/înterupătorul.
- Asigurați-vă că mâinile și picioarele nu se apropie de accesoriul de tăiere atunci când motorul este pornit.
- Când motorul este oprit, țineți mâinile și picioarele la distanță de accesoriul de tăiere până când acesta s-a oprit complet.
- Atenție la cioturile de ramuri care pot fi aruncate în timpul tăierii.
- Puneți întotdeauna produsul pe pământ când nu îl utilizați.
- Verificați zona de lucru pentru a vedea dacă există obiecte străine, cum ar fi cabluri electrice, insecte și animale etc. sau alte obiecte care ar putea cauza avaria accesoriului de tăiere, precum elemente metalice.
- Dacă loviți un obiect sau dacă observați vibrații, opriți imediat produsul. Dacă aveți un produs care funcționează cu benzină, scoateți pipa bujiei din bujie. Dacă aveți un produs care funcționează cu baterie, scoateți bateria din produs. Asigurați-vă că produsul nu este deteriorat. Reparați produsul dacă este deteriorat.
- Dacă se prinde ceva în accesoriul de tăiere în timp ce lucrați, deconectați motorul și lăsați-l să se oprească complet înainte de a curăța accesoriul de tăiere.
- Nu utilizați dispozitivul de tăiat crengi când sunteți obosit sau sub influența drogurilor, alcoolului sau medicamentelor.
- Expunerea prelungită la vibrații poate conduce la afecțiuni circulatorii sau la deteriorări ale nervilor la persoanele cu circulație defectuoasă. Discutați cu medicul dacă prezentați simptome de expunere prelungită la vibrații. Astfel de simptome includ amorțeală, pierderea sensibilității tactile, gâdilături, ciupituri, durere, pierderea forței, modificări în culoarea sau starea pielii. Aceste simptome apar de obicei la degete, la mâini sau la încheieturi. Riscul crește la temperaturi scăzute.

Echipment de protecție personală



AVERTISMENT: Înainte de a utiliza produsul, citiți instrucțiunile de avertizare de mai jos.

- Utilizați o cască dacă există riscul de a cădea obiecte pe dvs.
- Utilizați un sistem omologat de protecție a auzului.
- Expunerea pe termen lung la zgomot poate avea ca rezultat o afecțiune ireversibilă a auzului. Utilizați întotdeauna un sistem omologat de protecție a auzului.
- Purtați întotdeauna cizme de protecție cu tălpi antiderapante.

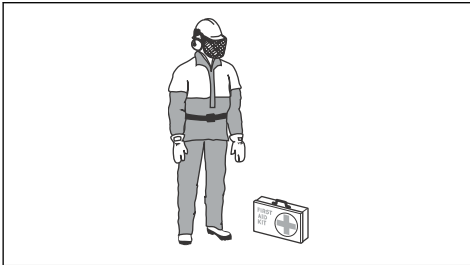

- Purtați întotdeauna haine de lucru și pantaloni lungi, groși.
- Nu purtați niciodată haine largi sau bijuterii.
- Asigurați-vă că părul nu atârna sub nivelul umărului.

Dispozitive de siguranță de pe produs

Această secțiune descrie dispozitivele de siguranță ale produsului, scopul acestora și modul în care trebuie efectuate verificările pentru a asigura funcționarea corectă a dispozitivelor de siguranță.



AVERTISMENT: Nu utilizați niciodată un produs cu dispozitive de siguranță defecte. Dispozitivele de siguranță trebuie verificate conform indicațiilor din această secțiune. Dacă produsul nu trece oricare dintre următoarele verificări, contactați agentul de service pentru reparații.

Instrucțiuni de siguranță pentru întreținere



AVERTISMENT: Accesoriul de tăiere continuă să se rotească chiar și după eliberarea accelerației/întrerupătorului. Dacă aveți un produs care funcționează cu benzină, scoateți pipa bujiei din bujie. Dacă aveți un produs care funcționează cu baterie, scoateți bateria din produs. Înainte de a efectua lucrări de întreținere ale accesoriului, asigurați-vă că accesoriul de tăiere s-a oprit complet.

- Asigurați-vă că apărătoarea pentru transport este atașată corect la accesoriul de tăiere când produsul nu este utilizat, este transportat sau este depozitat.
- Purtați întotdeauna mănuși de protecție rezistente atunci când reparați accesoriul de tăiere.

Echipamentul de tăiere este extrem de ascuțit și poate cauza cu ușurință tăieturi.

- Nu depozitați produsul la îndemâna copiilor.
- Pentru reparații, utilizați numai piese de schimb de origine.
- Nu utilizați niciodată un produs care este defect. Efectuați verificările de siguranță, operațiile de întreținere și de service descrise în acest manual. Anumite operații de întreținere și de service trebuie efectuate de specialiști instruiți și calificați.
- Asigurați utilajul în timpul transportului.

Instrucțiuni de siguranță pentru echipamentele de tăiere



AVERTISMENT: Înainte de a utiliza produsul, citiți instrucțiunile de avertizare de mai jos.

- Utilizați numai combinații de șină de ghidare/lanț de ferăstrău și echipamentele de ascuțire pe care vi le recomandăm. Consultați *Întreținerea la pagina 60* pentru instrucțiuni.
- Purtați mănuși de protecție atunci când utilizați sau efectuați întreținerea lanțului de ferăstrău. Un lanț de ferăstrău care nu se mișcă poate provoca de asemenea leziuni.
- Păstrați dinții ascuțiți corespunzător. Respectați instrucțiunile și utilizați matrița recomandată. Un lanț de ferăstrău care este deteriorat sau incorect ascuțit crește pericolul de accidente.

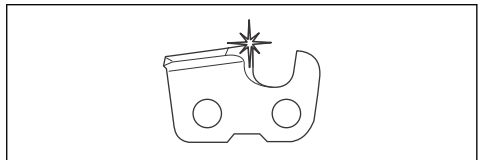

- Păstrați setarea corectă a calibrării adâncimii. Respectați instrucțiunile și utilizați setarea recomandată a calibrării adâncimii. O setare prea mare a calibrării adâncimii crește pericolul de recul.

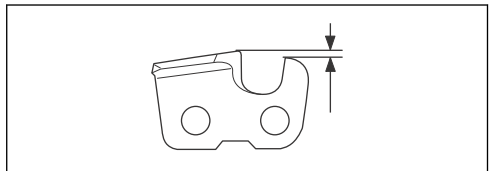

- Asigurați-vă că lanțul de ferăstrău are întinderea corectă. Dacă lanțul de ferăstrău nu este strâns pe șina de ghidare, lanțul de ferăstrău poate sări de pe șină. O întindere incorectă a lanțului de ferăstrău crește uzura șinei de ghidare, a lanțului de ferăstrău

și a roții de antrenare a lanțului. Consultați *Pentru întinderea lanțului la pagina 64.*

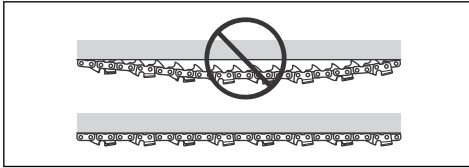

- Efectuați regulat întreținerea echipamentului de tăiere și păstrați-l corect lubrifiat. Dacă lanțul de ferăstrău nu este uns corect, crește riscul de uzură a șinei de ghidare, a lanțului de ferăstrău și a roții de antrenare a lanțului.

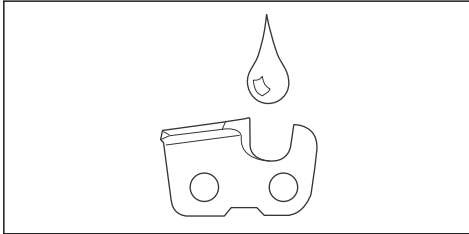

PĂSTRAȚI ACESTE INSTRUȚIUNI

Asamblarea

Introducere



AVERTISMENT: Citiți și înțelegeți capitolul referitor la siguranță înainte de asamblarea produsului.

Pentru asamblarea capului de tăiere



ATENȚIE: Asigurați-vă că arborele conducător din interiorul arborelui cuplează cu tăietura în capul de tăiere.

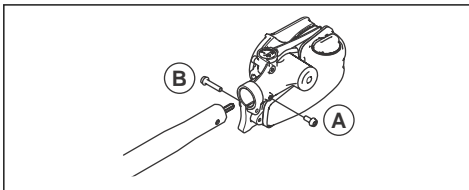

1. Slăbiți șurubul de pe capul de tăiere. (A)
2. Fixați capul de tăiere pe arbore, astfel încât șurubul (A) să fie aliniat cu orificiul de pe arbore, așa cum este arătat.
3. Strângeți cu mâna șurubul A. Asigurați-vă că șurubul A se potrivește în orificiul de pe arbore.
4. Strângeți șurubul A.
5. Strângeți șurubul B.

Pentru asamblarea șinei și a lanțului

1. Deșurubați piulița de fixare a șinei și demontați capacul de protecție.
2. Potrivii bara peste bolțul acesteia. Plasați bara în poziția sa cea mai din spate. Plasați lanțul peste pinionul de antrenare și în canelura de pe bară. Începeți din partea de sus a barei.
3. Asigurați-vă că marginile conexiunilor de tăiere sunt orientate în față, pe marginea superioară a șinei.
4. Potrivii capacul și localizați pinterul întinzător de lanț (A) în orificiul din șină. Verificați dacă toate conexiunile de mișcare ale lanțului se potrivesc corect pe roata de antrenare (B) și dacă lanțul este amplasat în canelura șinei (C). Strângeți manual piulița de fixare a șinei.

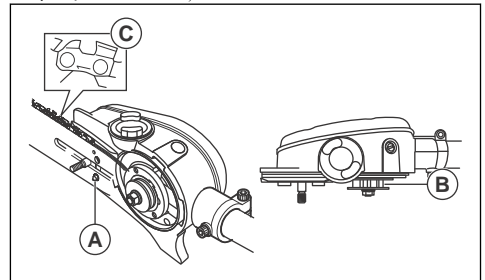

5. Tensionați lanțul rotind șurubul de tensionare a lanțului în sensul acelor de ceasornic, utilizând cheia combinată. Lanțul trebuie să fie tensionat până când nu va mai exista vreun joc pe partea de dedesubt a șinei.

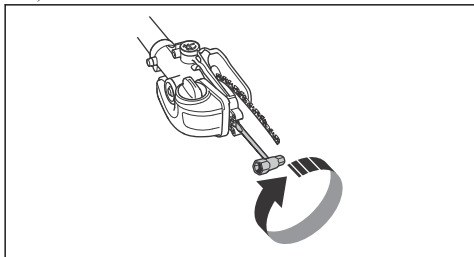

6. Lanțul este tensionat corect acolo unde nu există vreun joc pe partea de dedesubt a șinei; poate fi, totuși, rotit cu ușurință cu ajutorul mâinii. Țineți de vârful barei și strângeți piulițele de fixare a șinei cu cheia combinată.

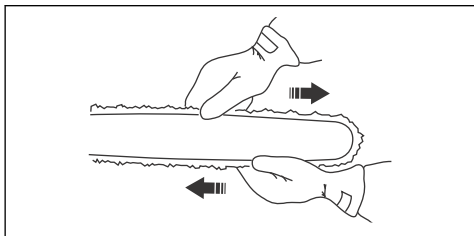

7. La montarea noului lanț, trebuie verificată frecvent tensiunea din lanț până când lanțul este rodat. Verificați regulat întinderea lanțului. Un lanț tensionat corect asigură o performanță bună de tăiere și o durată lungă de viață.

Pentru asamblarea apărătorii

1. Asamblați apărătoarea pe arbore. Asigurați-vă că apărătoarea este montată alături de capul ferăstrăului.
2. Fixați apărătoarea pe ax cu ajutorul unui șurub.

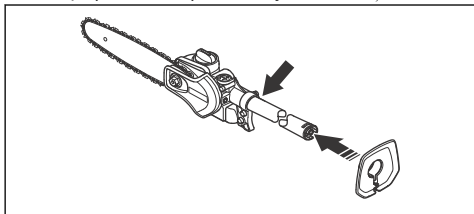

Pentru asamblarea inelului de suspensie

1. Montați inelul de suspensie între mânerul spate și mânerul buclei. Poziționați inelul care atârnă astfel încât produsul să fie echilibrat și confortabil de manevrat.

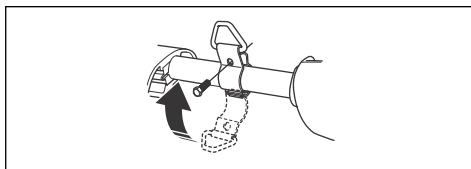

Pentru a regla hamul

Folosii întotdeauna hamul când utilizați produsul. Hamul oferă control maxim în timpul funcționării produsului. Hamul scade riscul de oboseală de la nivelul brațelor și al spatelui.

1. Puneți hamul pe umăr.
2. Atașați produsul pe cârligul de susținere a hamului.
3. Reglați lungimea hamului până când cârligul de susținere este aproximativ la același nivel cu șoldul dvs. drept.

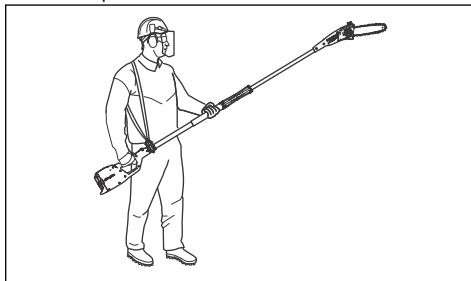

AVERTISMENT: În caz de urgență, dați drumul produsului și lăsați-l să cadă pe sol.

Pentru umplerea cu ulei

1. Deschideți capacul pentru ulei din partea de sus a capului șinei.

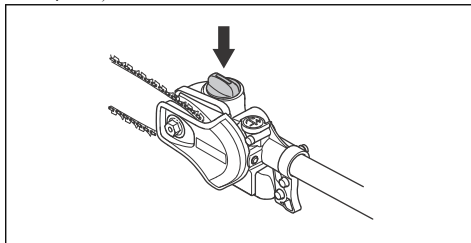

2. Umpleți cu ulei pentru lanț de ferăstrău.

Funcționarea

Introducere



AVERTISMENT: Citiți și înțelegeți capitolul referitor la siguranță înainte de utilizarea produsului.

Pentru verificarea înainte de pornire

1. Inspectați zona de lucru. Îndepărtați orice obiecte care ar putea fi proiectate.
2. Verificați accesoriul de tăiere. Nu utilizați niciodată echipamente tocite, fisurate sau deteriorate.
3. Verificați ca utilajul să fie în perfectă stare de funcționare.
4. Verificați ca toate șuruburile și piulițele să fie bine strânse.
5. Asigurați-vă că lanțul este uns corect. Consultați, *Ungerea echipamentului de tăiere la pagina 64.*
6. Asigurați-vă că accesoriul de tăiere se oprește întotdeauna atunci când eliberați accelerația/înterupătorul.
7. Utilizați produsul numai în scopul pentru care acesta a fost conceput.
8. Asigurați-vă că mânerul și elementele de siguranță sunt în ordine. Nu utilizați niciodată un utilaj care are piese lipsă sau care a fost modificat față de specificații.

Utilizarea produsului



AVERTISMENT: Nu activați niciodată accelerația/înterupătorul fără a avea o perspectivă liberă asupra accesoriului de tăiere.



AVERTISMENT: Acest produs are o rază de acțiune lungă. Asigurați-vă că nicio persoană sau nicio animal nu se apropie la mai mult de 15 m când produsul este în funcțiune.



AVERTISMENT: Acest produs nu este izolat electric. Dacă produsul atinge sau se apropie de cablurile electrice de înaltă tensiune ar putea conduce la deces sau vătămări corporale grave. Electricitatea poate sări dintr-un punct în altul prin formarea arcurilor electrice. Cu cât este tensiunea mai mare, cu atât este mai mare este distanța la care poate sări electricitatea. Electricitatea se poate deplasa, de asemenea, prin ramuri și alte obiecte, mai ales dacă acestea sunt ude. Păstrați

întotdeauna o distanță de cel puțin 10 m între produs și cablurile electrice de înaltă tensiune și/sau orice obiecte care le ating. Dacă trebuie să se lucreze în intervalul acestei distanțe sigure, trebuie să contactați întotdeauna compania relevantă de electricitate pentru a vă asigura că alimentarea este oprită înainte de a începe lucrul.



AVERTISMENT: Respectați regulile de siguranță aplicabile pentru lucrul în vecinătatea cablurilor electrice suspendate.



AVERTISMENT: Nu staționați niciodată direct sub o creangă în curs de tăiere. Acest lucru poate conduce la vătămări corporale grave sau chiar fatale.

- Țineți produsul cât mai aproape de corp posibil pentru a avea un echilibru cât mai bun.
- Asigurați-vă ca vârful nu atinge solul.
- Nu vă grăbiți, ci lucrați constant până când tăiați toate ramurile.
- Eliberați întotdeauna accelerația/declanșatorul după fiecare operație de lucru. Perioadele îndelungate la accelerație/viteză maximă fără nicio încărcare a motorului pot duce la deteriorarea gravă a motorului.
- Lucrați întotdeauna la accelerație/viteză maximă.
- Fiți extrem de atent când lucrați în apropierea cablurilor electrice suspendate. Crengile care cad pot conduce la scurt-circuite.
- Ori de câte ori este posibil, poziționați-vă în așa fel încât să puteți efectua tăietura în unghi drept pe creangă.

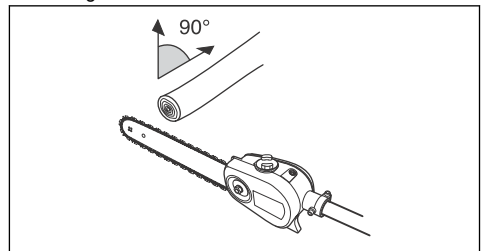

- Nu lucrați cu arborele ținut direct în fața dvs. (ca pe o prăjină), deoarece acest lucru crește greutatea evidentă a accesoriului de tăiere.

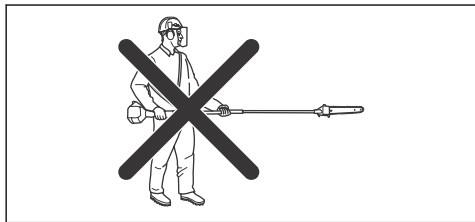

- Tăiați crengile mari în secțiuni, astfel încât să aveți un control sporit asupra locului în care cad acestea.

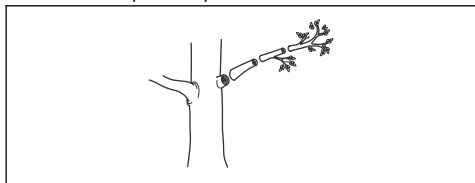

- Nu tăiați niciodată prin umflătura de la baza crengii, deoarece acest lucru încetinește vindecarea și sporește riscul de infestare cu ciuperci.

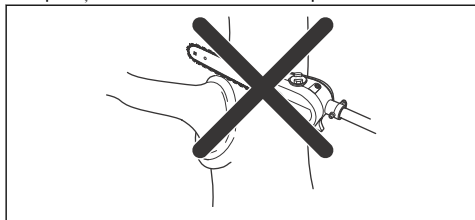

- Utilizați opritorul de la baza capului de tăiere ca sprijin în timpul tăierii. În acest mod se previn „săriturile” accesoriului de tăiere pe creangă.

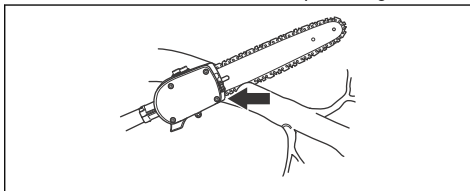

- Efectuați o tăietură inițială, pe suprafața ventrală a crengii înainte de a tăia creanga. În acest mod se previne sfâșierea scoarței, ceea ce poate conduce la încetinirea vindecării și poate avea efecte negative permanente asupra copacului. Pentru a se preveni blocarea, tăietura nu trebuie să fie mai adâncă de 1/3 din grosimea crengii. Țineți lanțul în funcțiune în timp ce rețineți accesoriul de tăiere din creangă, pentru a preveni blocarea acestuia.

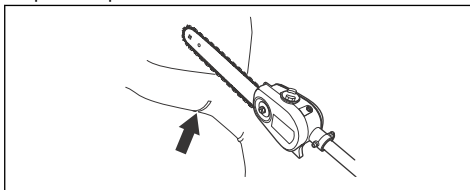

- Utilizați hamul pentru a susține greutatea utilajului și pentru a face manevrarea acestuia mai ușoară.
- Asigurați-vă că aveți o bază fermă și că puteți lucra fără a fi împiedicat de crengi, de pietre și de copaci.

Întreținerea

Introducere

Mai jos veți găsi câteva instrucțiuni generale de întreținere. Dacă aveți nevoie de informații ulterioare, vă rugăm contactați atelierul de service.

Efectuarea operațiilor de întreținere a accesoriului

Verificarea lanțului de ferăstrău

Verificați zilnic lanțul de ferăstrău.

1. Asigurați-vă că nu există crăpături în nituri și zale.

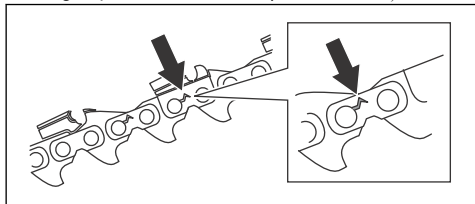

2. Verificați dacă lanțul de ferăstrău este rigid.
3. Comparați lanțul de ferăstrău cu un lanț de ferăstrău nou pentru a examina dacă niturile și zalele sunt uzate.
4. Înlocuiți lanțul de ferăstrău dacă prezintă oricare dintre problemele de mai sus.
5. Înlocuiți lanțul de ferăstrău când lungimea dinților de tăiere a ajuns sub numai 4 mm (0,16 in.) din cauza uzurii.

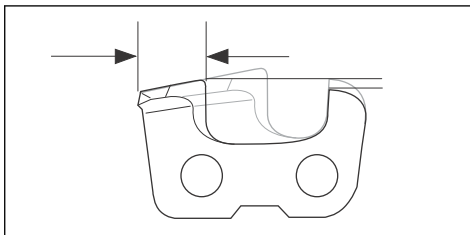

Pentru verificarea roții de antrenare a lanțului

1. Verificați regulat gradul de uzură a roții de antrenare. Înlocuiți dacă uzura este excesivă.

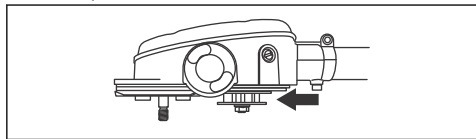

Pentru a verifica șina de ghidaj

1. Asigurați-vă că nu este blocat canalul de ulei. Curățați dacă este necesar.

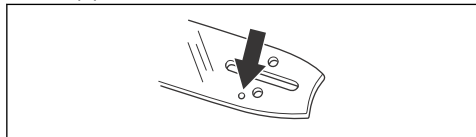

2. Verificați dacă există bavuri pe marginile șinei de ghidaj. Îndepărtați bavurile utilizând o pilă.

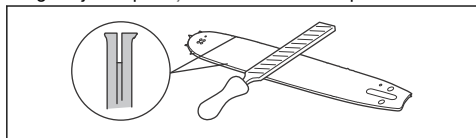

3. Curățați canelura din șina de ghidare.

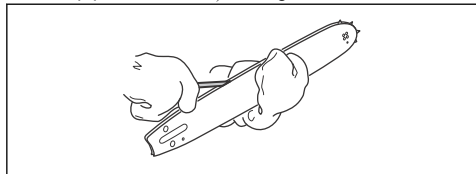

4. Verificați dacă există uzură pe canelura din șina de ghidaj. Înlocuiți șina de ghidare, dacă este necesar.

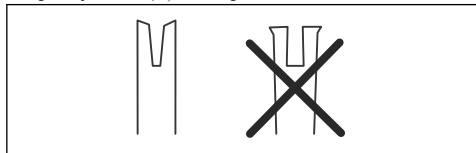

5. Verificați dacă vârful șinei de ghidaj este rugos sau foarte uzat.

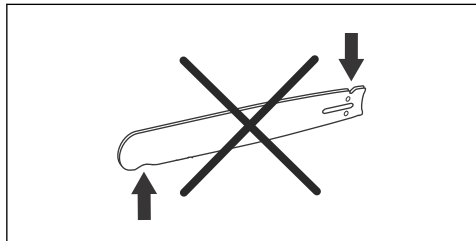

6. Asigurați-vă că roata de lanț de la vârful șinei se rotește liber și că orificiul de ungere din roata de lanț de la vârful șinei nu este blocat. Curățați și ungeți, dacă este necesar.

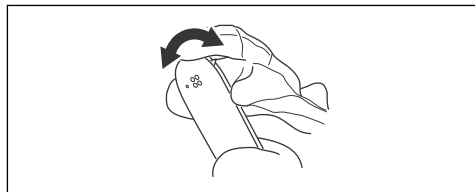

7. Rotiți șina de ghidaj zilnic pentru a extinde ciclul său de viață.

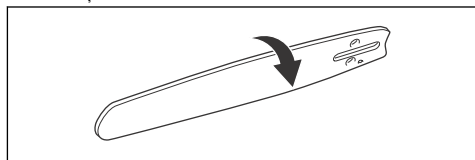

Pentru ascuțirea lanțului de ferăstrău

Informații despre șina de ghidaj și lanțul de ferăstrău

Înlocuiți o șină de ghidaj sau un lanț de ferăstrău uzat sau deteriorat cu combinațiile de șină de ghidaj sau lanț de ferăstrău pe care le recomandăm. Acest lucru este important pentru a menține funcțiile de siguranță ale echipamentului de tăiere. Consultați *Accesorii la pagina 67* pentru o listă de combinații de șină și lanț de schimb pe care vi le recomandăm.

- Lungime, in/cm.

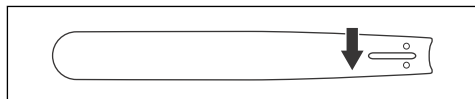

- Număr de dinți pe roata de lanț de la vârful șinei (T).

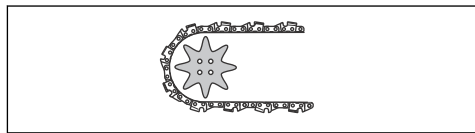

- Pasul lanțului, in. Distanța dintre zalele de ghidare ale lanțului de ferăstrău trebuie să corespundă distanței dinților de pe roata de lanț de la vârful șinei și de pe roata de antrenare.

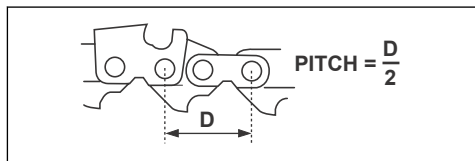

- Numărul de zale de ghidare. Numărul de zale de ghidare este stabilit de lungimea șinei, pasul lanțului

și numărul de dinți de pe roata de lanț de la vârful șinei.

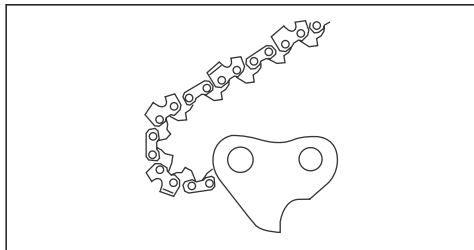

- Lățimea canelurii șinei, in/mm. Canelura din șina de ghidaj trebuie să corespundă lățimii zalelor de ghidare a lanțului.

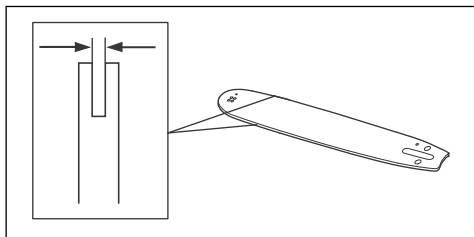

- Orificiul uleiului pentru lanț și orificiul pentru întinzătorul de lanț. Șina de ghidaj trebuie să corespundă produsului.

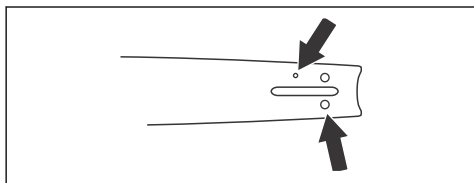

- Lățimea zalei de ghidare, mm/in.

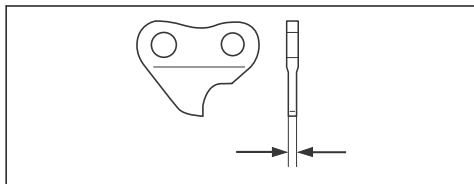

Informații generale despre modul de ascuțire a dinților de tăiere

Nu utilizați un lanț de ferăstrău tocit. Dacă lanțul de ferăstrău este tocit, trebuie să aplicați mai multă presiune pentru a împinge șina de ghidaj prin lemn.

Dacă lanțul de ferăstrău este foarte tocit, nu vor exista așchii de lemn, ci doar dar rumeguș.

Un lanț de ferăstrău ascuțit pătrunde în lemn, iar așchiile de lemn devin lungi și groase.

Dintele de tăiere (A) și calibrul de adâncime (B) formează împreună partea de tăiere a lanțului de ferăstrău, freza. Diferența de înălțime dintre cei doi indică adâncimea de debitare (setarea calibrului de adâncime).

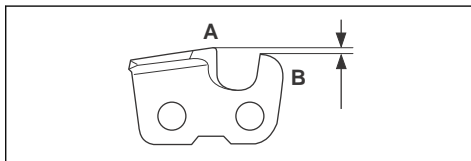

Când ascuțiți un dinte de tăiere, luați în considerare următoarele:

- Unghiul de ascuțire.

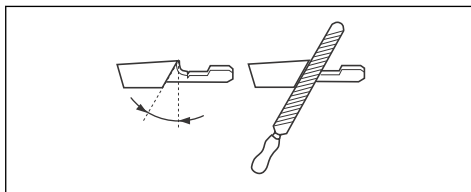

- Unghiul de tăiere.

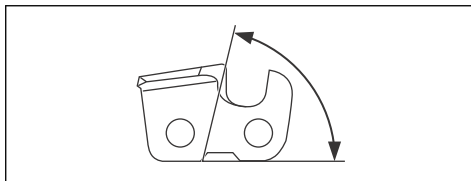

- Poziția pilei.

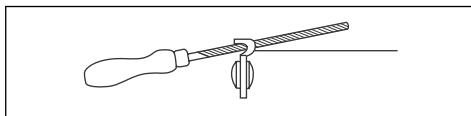

- Diametrul pilei rotunde.

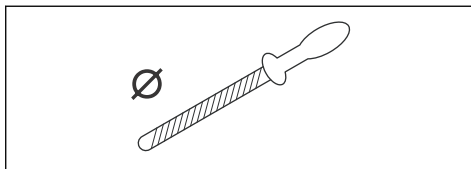

Este dificil să ascuțiți corect un lanț de ferăstrău fără echipamentul corespunzător. Utilizați șablonul recomandat. Acest lucru vă va ajuta să păstrați performanța de tăiere maximă și riscul de recul la minimum.



AVERTISMENT: Riscul de recul crește foarte mult dacă nu respectați instrucțiunile de ascuțire.

Nota: Consultați *Date tehnice la pagina 65* pentru informații despre ascuțirea lanțului de ferăstrău.

Ascuțirea dinților

1. Utilizați o pilă rotundă și un șablon pentru a ascuți dinții.

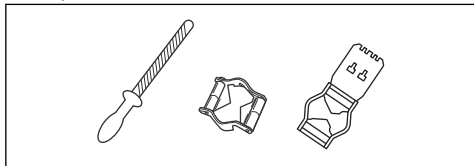

Nota: Consultați *Date tehnice la pagina 65* pentru informații despre pila și șablonul pe care le recomandăm pentru lanțul dvs. de ferăstrău.

2. Asigurați-vă că lanțul de ferăstrău are întinderea corectă. Un lanț de ferăstrău fără întinderea corectă se deplasează lateral. Acest lucru îngreunează ascuțirea lanțului de ferăstrău. Consultați *Pentru întinderea lanțului la pagina 64* pentru instrucțiuni.

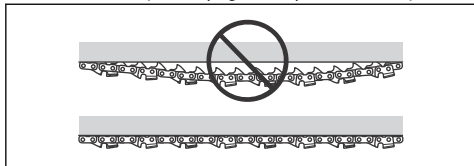

3. Deplasați pila din partea interioară a dinților de tăiere și în exterior. Reduceți presiunea la mișcarea de tragere.

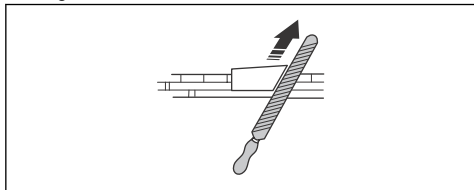

4. Îndepărtați pilitura de pe toți dinții, mai întâi de pe o latură.
5. Întoarceți produsul invers și îndepărtați pilitura de pe cealaltă latură.
6. Verificați ca toți dinții de tăiere să aibă aceeași lungime când îndepărtați pilitura.

7. Lanțul de ferăstrău este uzat când dinții de tăiere se reduc la 4 mm (0,16"). Înlocuiți lanțul de ferăstrău.

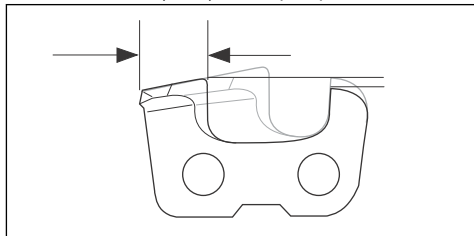

Informații generale despre modul de fixare a setării calibrorului de adâncime

Setarea calibrorului de adâncime (C) scade atunci când ascuțiți dintele de tăiere (A). Pentru a menține performanța de tăiere maximă trebuie să îndepărtați pilitura de pe calibrorul de adâncime (B) pentru a primi setarea recomandată a calibrorului de adâncime. Consultați *Date tehnice la pagina 65* pentru instrucțiuni despre cum să primiți setarea corectă a calibrorului de adâncime pentru lanțul dvs. de ferăstrău.

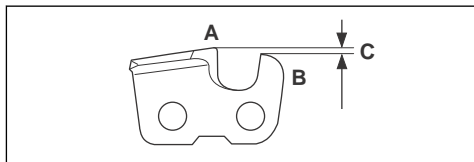

AVERTISMENT: Pericolul de recul crește în cazul în care calibrarea adâncimii este prea mare!

Reglarea setării calibrării adâncimii

Înainte de a calibra adâncimea sau a ascuți dinții de tăiere, consultați *Ascuțirea dinților la pagina 63*, pentru instrucțiuni. Vă recomandăm să calibrați adâncimea după fiecare a treia operație în care ascuțiți dinții de tăiere.

Nota: Această recomandare se aplică numai dacă lungimea dinților de tăiere nu scade prea mult.

Vă recomandăm să utilizați dispozitivul nostru de calibrare a adâncimii pentru a primi setarea și angrenajul corecte pentru calibrarea adâncimii.

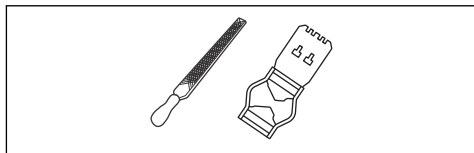

1. Utilizați o pilă plată și un dispozitiv de calibrare a adâncimii pentru a regla calibrarea adâncimii. Utilizați numai dispozitivul recomandat de calibrare a adâncimii pentru a primi setarea și angrenajul corecte pentru calibrarea adâncimii.
2. Puneți dispozitivul de calibrare a adâncimii pe lanțul de ferăstrău.

Nota: Consultați pachetul dispozitivului de calibrare a adâncimii pentru mai multe informații despre modul de utilizare a dispozitivului.

3. Folosiți pila plată pentru a îndepărta partea calibrului de adâncime care se extinde prin dispozitivul de calibrare a adâncimii.

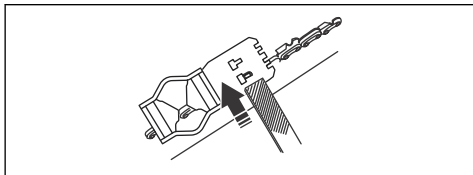

Nota: Setarea calibrării adâncimii este corectă când nu simțiți rezistență în timp ce deplasați pila de-a lungul dispozitivului de calibrare a adâncimii.

Pentru întinderea lanțului



AVERTISMENT: Un lanț slăbit poate sări și cauza vătămări corporale grave sau chiar mortale.

Cu cât utilizați mai mult un lanț, cu atât mai lung devine. Prin urmare, este important să reglați periodic lanțul pentru a-l întinde. Verificați întinderea lanțului de fiecare dată când alimentați cu carburant. Tensionați lanțul cât mai mult posibil, dar nu atât de mult încât să nu-l mai puteți trage liber cu mâna.

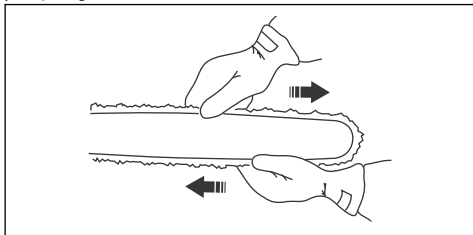

Nota: Un lanț nou are o perioadă de rodaj. Verificați mai frecvent tensionarea în această perioadă.

1. Slăbiți piulițele de fixare a șinei cu cheia.

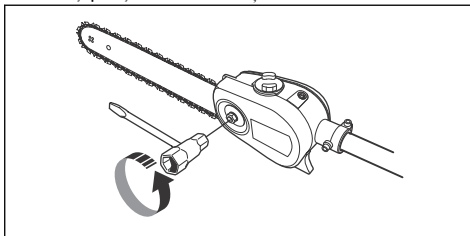

2. Ridicați vârful șinei și întindeți lanțul prin strângerea șurubului de tensionare a lanțului cu ajutorul cheii combinate. Strângeți lanțul până când nu mai există vreun joc pe partea de dedesubt a șinei.

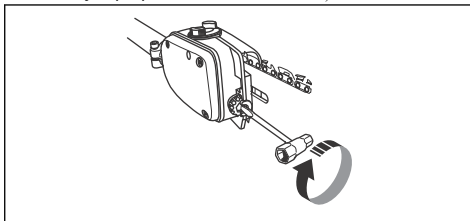

3. Utilizați cheia combinată pentru a strânge piulița de fixare a șinei în timp ce mențineți ridicat vârful șinei. Verificați dacă puteți să întoarceți lanțul ferăstrăului liber.

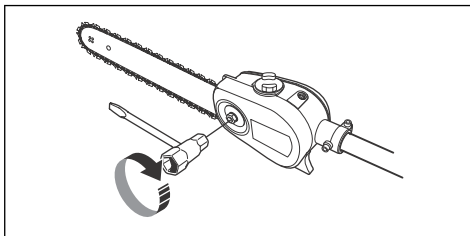

Ungerea echipamentului de tăiere



AVERTISMENT: Ungerea necorespunzătoare a echipamentului de tăiere poate cauza ruperea lanțului, ceea ce ar putea duce la vătămări corporale grave, chiar fatale.



AVERTISMENT: Nu utilizați ulei ars! Uleiul ars este periculos pentru persoane, produs și mediu.

Ulei pentru lanț

- Uleiul pentru lanț trebuie să demonstreze o bună aderență la lanț și, de asemenea, să își păstreze caracteristicile de curgere indiferent dacă este vorba de vreme caldă vara sau vreme rece iarna.
- Ca producător de motoferăstraie, am creat un ulei optim pentru lanț care, fiind pe bază de ulei vegetal,

este și biodegradabil. Vă recomandăm să utilizați uleiul nostru pentru o durată de viață maximă a lanțului, precum și pentru a minimiza impactul negativ asupra mediului.

- Dacă uleiul nostru pentru lanț nu este disponibil, se recomandă uleiul standard pentru lanț.
- În zonele în care nu este disponibil ulei special pentru ungerea lanțurilor de ferăstrău, poate fi utilizat ulei de transmisie EP 90 obișnuit.

Pompa de ulei este presetată din fabrică pentru a satisface majoritatea cerințelor de ungere. Un rezervor de ulei plin va dura cu jumătate mai mult decât un rezervor de combustibil plin. Prin urmare, verificați nivelul de ulei din rezervorul de ulei pentru a preveni deteriorarea lanțului de ferăstrău sau a șinei, care ar putea surveni din cauza unei ungeri insuficiente.

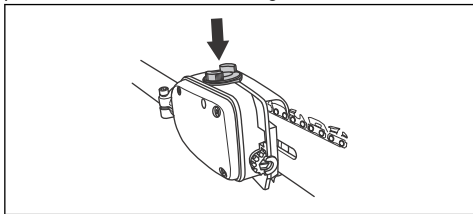

Verificarea ungerii lanțului

1. Verificați ungerea lanțului de fiecare dată când alimentați cu carburant. Îndreptați vârful șinei spre o suprafață de culoare deschisă aflată la aproximativ 20 cm (8 inci) distanță. După 1 minut de funcționare la 75% din accelerație, ar trebui să vedeți o linie distinctă de ulei pe suprafața deschisă la culoare.

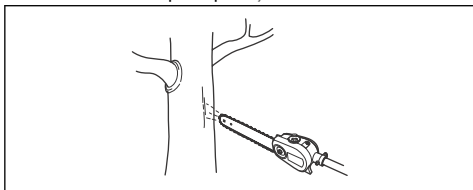

Pentru reglarea ungerii lanțului

Când tăiați în mediu uscat sau tăiați specii de lemn dur, poate fi necesar să intensificați ungerea. Verificați regulat nivelul în rezervorul de ulei. Rețineți că un nivel crescut al nivelului de ulei crește, de asemenea, consumul de ulei.

- Rotiți șurubul de reglare în sensul acelor de ceasornic pentru a crește debitul de ulei.

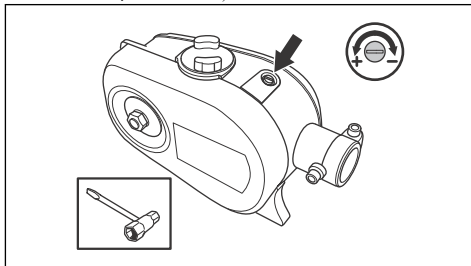

- Rotiți șurubul de reglare în sensul invers acelor de ceasornic pentru a reduce debitul de ulei.

Verificarea în cazul în care ungerea nu funcționează

1. Asigurați-vă că nu există blocaje în canalul de ulei al șinei. Dacă este necesar, curățați-l.

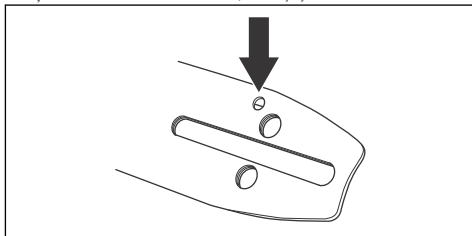

2. Verificați starea de curățenie a canalului de ulei din carcasa angrenajului. Dacă este necesar, curățați-l.
3. Asigurați-vă că roata de lanț de la vârful șinei se rotește liber. Dacă sistemul de ungere a lanțului încă nu funcționează după ce ați efectuat verificările de mai sus, contactați atelierul de service.

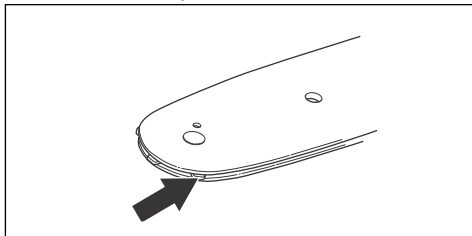

Date tehnice

Date tehnice pentru produse care funcționează pe benzină

	PAX1100	PAX730
Sistem de ungere		

	PAX1100	PAX730
Capacitate rezervor de ulei, l	0,15	0,15
Greutate		
Greutate, kg	1,4	1,3
Emisii de zgomot¹⁹		
Nivelul de putere acustică la viteză înaltă (în conformitate cu EN ISO 22868), dB (A)	111	112
Nivel de putere acustică garantat dB (A)	113	114
Niveluri de zgomot²⁰		
Nivel echivalent de presiune acustică la urechea operatorului, măsurat conform EN/ISO 11806 și ISO 22868, dB(A)		
Dotat cu accesoriu omologat (original)	95	97
Niveluri de vibrații²¹		
Nivelurile de vibrații la mână, măsurate în conformitate cu EN ISO 22867, m/s ²		
Dotat cu accesoriu omologat (original), stânga/dreapta	3,2/2,8	4,1/4,7

Date tehnice pentru produse care funcționează pe baterii

	325iLK +Accesoriu dispozitiv de tăiat crengi PAX1100	325iLK +Accesoriu dispozitiv de tăiat crengi PAX730
Sistem de ungere		
Capacitate rezervor de ulei, l	0,15	0,15
Greutate		
Greutate, kg (baterie BLi200 inclusă)	3,7+1,4	3,7+1,3
Emisii de zgomot²²		
Nivel de putere a zgomotului măsurat, dB (A)	97	101
Niveluri de zgomot²³		
Nivel de presiune a zgomotului pentru urechile operatorului, măsurat conform ISO 22868, dB(A)		
Dotat cu accesoriu omologat (original)	87	94

¹⁹ Datele raportate pentru nivelul sonor prezintă o dispersie tipică (abatere standard) de 2 dB(A).

²⁰ Datele raportate pentru nivelul echivalent de presiune a sunetului pentru utilaj includ o dispersie statistică tipică (deviere standard) de 1 dB (A).

²¹ Datele raportate pentru nivelul echivalent de vibrații includ o dispersie statistică tipică (abatere standard) de 1 m/s².

²² Datele raportate pentru nivelul de putere acustică pentru utilaj au o dispersie statistică tipică (deviație standard) de 3 dB (A) și au fost măsurate cu accesoriul original care oferă cel mai înalt nivel.

²³ Datele raportate pentru nivelul de presiune a zgomotului pentru utilaj au o dispersie statistică tipică (deviație standard) de 3 dB (A) și au fost măsurate cu accesoriul original care oferă cel mai înalt nivel.

	325iLK +Accesoriu dispozitiv de tăiat crengi PAX1100	325iLK +Accesoriu dispozitiv de tăiat crengi PAX730
Niveluri de vibrații²⁴		
Nivelurile de vibrații la mână, măsurate în conformitate cu EN 62841-1, m/s ²		
Dotat cu accesoriu omologat (original), stânga/dreapta	2,4/1,6	2,2/2,1

Accesorii

Combinaiții de șină de ghidaj și lanț de ferăstrău

Următoarele combinații sunt aprobate.



Șină de ghidaj			Lanț de ferăstrău	
Lungime, în	Pas, mm/in	Șablon, mm/in	Tip	Lungime, numărul de zale de ghidare
10	9,5%/	1,3/0,050	Husqvarna H37	40
12	9,5%/	1,3/0,050	Husqvarna H37	45

Ascuțirea lanțului de ferăstrău și șablonul pentru ascuțire

Utilizați șablonul pentru ascuțire recomandat pentru a obține unghiurile corecte de ascuțire. Vă recomandăm

să utilizați întotdeauna șablonul pentru ascuțire recomandat pentru a reascuți lanțul de ferăstrău.

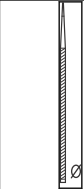
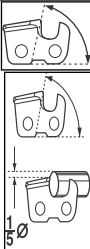
Dacă nu știți cu ce lanț de ferăstrău este dotat produsul dvs., discutați cu reprezentantul dvs. de service.

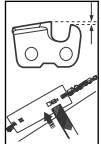
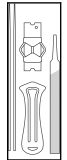
						
37	4,0 / 5/32	80°	30°	0°	0,65/0,025	5796536-01

²⁴ Datele raportate pentru nivelul de vibrații prezintă o dispersie statistică tipică (abatere standard) de 2 m/s². Pentru compararea nivelurilor de vibrații dintre produsele cu baterie și cele cu benzină folosiți calculatorul de vibrații. <https://www.husqvarna.com/uk/services-solutions/vibration-calculator/>.

Declarație de conformitate CE

Declarație de conformitate CE - pentru produse care funcționează cu benzină

Husqvarna AB, SE-561 82 Huskvarna, Suedia, tel.: +46-36-146500, declarăm că ferăstrăul dispozitiv de tăiat crengi **Husqvarna PAX1100, PAX730**, cu serii din 2019 și ulterioare (anul este specificat clar pe plăcuța de identificare, urmat de serie), respectă cerințele DIRECTIVEI CONSILIULUI:

- din 17 mai 2006 „referitoare la utilaje” **2006/42/CE**
- din 8 iunie 2011 „restricțiile de utilizare a anumitor substanțe periculoase cu echipamente electrice și electronice” **2011/65/UE**

Următoarele standarde au fost aplicate pentru produsele pe benzină:

EN ISO 12100:2010, ISO 11680-1:2011, EN 50581:2012

0404, RISE SMP Svensk Maskinprovning AB, Box 7035, SE-750 07 Uppsala, Suedia, a efectuat un test de tip CE, în conformitate cu articolul 12, punctul 3b, din directiva privind utilajele (2006/42/CE). Certificatul pentru examinările de tip CE în conformitate cu anexa IV are numărul: **0404/18/2492**

Huskvarna, 2019-06-24



Per Gustafsson, Director de Dezvoltare (Reprezentant autorizat pentru Husqvarna AB și responsabil cu documentația tehnică)

Declarație de conformitate CE - pentru produse care funcționează cu baterii

Husqvarna AB, SE-561 82 Huskvarna, Suedia, tel.: +46-36-146500, declară că ferăstrăul dispozitiv de tăiat crengi **accesoriu Husqvarna PAX1100, PAX730 cu unitate de alimentare Husqvarna 325iLK** cu serii din 2019 și ulterioare (anul este specificat clar pe plăcuța de identificare, urmat de serie), respectă cerințele DIRECTIVEI CONSILIULUI:

- din 17 mai 2006 „referitoare la utilaje” **2006/42/CE**
- din 8 iunie 2011 „restricțiile de utilizare a anumitor substanțe periculoase cu echipamente electrice și electronice” **2011/65/UE**

Următoarele standarde au fost aplicate pentru produsele pe baterie:

IEC 62841-1:2014, EN ISO 11680-1:2011, EN 50581:2012

0404, RISE SMP Svensk Maskinprovning AB, Box 7035, SE-750 07 Uppsala, Suedia, a efectuat un test de tip CE, în conformitate cu articolul 12, punctul 3b, din directiva privind utilajele (2006/42/CE). Certificatul pentru examinările de tip CE în conformitate cu anexa IV are numărul: **0404/18/2492**

Huskvarna, 2019-06-24



Per Gustafsson, Director de Dezvoltare (Reprezentant autorizat pentru Husqvarna AB și responsabil cu documentația tehnică)

Содержание

Введение.....	69	Техническое обслуживание.....	77
Безопасность.....	70	Технические данные.....	83
Сборка.....	73	Принадлежности.....	84
Эксплуатация.....	75	Декларация соответствия ЕС.....	86

Введение

Описание изделия

Мы постоянно работаем над усовершенствованием и развитием своей продукции и поэтому оставляем за собой право на внесение изменений в конструкцию и внешний вид без предварительного предупреждения.

Примечание: Данное руководство распространяется как на бензиновые, так и на аккумуляторные блоки питания.

Назначение



ПРЕДУПРЕЖДЕНИЕ: Данное оборудование можно использовать только вместе с соответствующим изделием, см. главу "Принадлежности" в руководстве по эксплуатации изделия.

Данное оборудование предназначено только для обрезки веток и сучьев.

Обзор оборудования

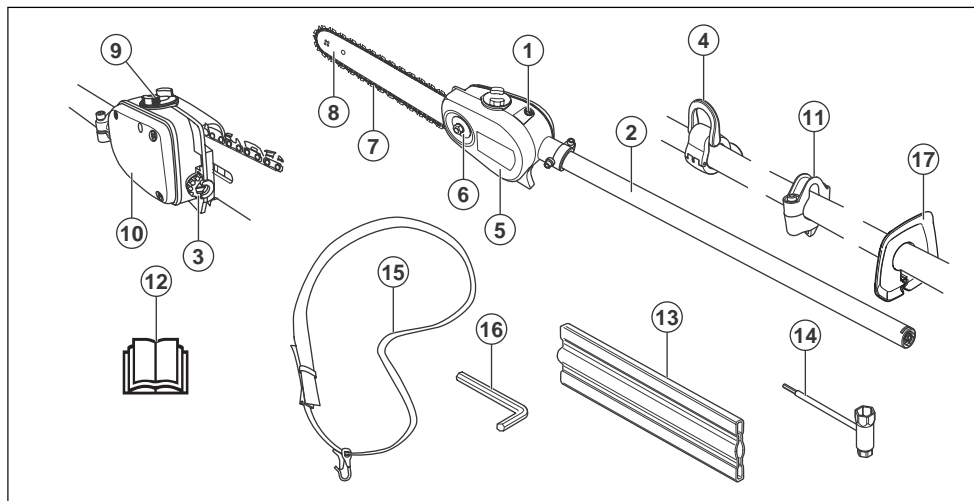

1. Регулировочный винт системы смазки цепи
2. Штанга
3. Винт механизма натяжения цепи
4. Подвесной крюк оснастки (24 мм)
5. Защитный кожух для цепи пилы
6. Гайка шины
7. Цепь пилы
8. Направляющая шина
9. Заправка маслом
10. Бак масла для смазки цепи

11. Подвесной крюк оснастки (1")
12. Руководство по эксплуатации
13. Транспортировочный щиток
14. Комбинированный ключ
15. Оснастка
16. Шестигранный ключ
17. Щиток для рук

Условные обозначения на насадке и блоке питания



Небрежная или неправильная эксплуатация данного изделия может привести к серьезной или смертельной травме пользователя или других лиц.



Перед началом работы с оборудованием внимательно прочитайте руководство по эксплуатации и убедитесь, что понимаете приведенные инструкции.



Данная насадка отвечает требованиям соответствующих директив ЕС.



Обязательно надевайте одобренные средства защиты слуха, защитные очки или маску.

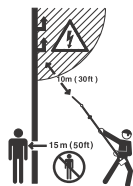

Всегда пользуйтесь рекомендованными защитными перчатками.



Пользуйтесь нескользящими и устойчивыми сапогами.



Держите части тела вдали от нагретых поверхностей изделия.



Направление вращения цепи пилы, время работы/холостой ход.



Регулировка масляного насоса.



Направление движения цепи.

Данное изделие не является электрически изолированным. Касание изделием высоковольтных линий электропередачи или его чрезмерное приближение к ним может привести к тяжелой травме или смерти. При небольшом расстоянии от изделия до высоковольтной линии может образоваться электрическая дуга. Чем выше напряжение в линии, тем больше расстояние, при котором возможно образование электрической дуги. Электричество также может проходить через ветки и другие предметы, особенно влажные. Всегда соблюдайте дистанцию не менее 10 м между инструментом и высоковольтными линиями электропередачи и/или любыми предметами, находящимися в контакте с ними. Во всех случаях, когда вам необходимо работать на меньшем расстоянии от высоковольтной линии, следует обратиться в организацию, эксплуатирующую эту линию, и договориться об отключении электроэнергии перед началом работы.

Пользователь изделия должен убедиться, что в радиусе 15 м во время работы нет людей или животных.

Примечание: Другие символы/наклейки на изделии нанесены согласно специальным требованиям к сертификации, которые действуют в определенных странах.

Безопасность

Инструкции по технике безопасности

Предупреждения, предостережения и примечания используются для выделения особо важных пунктов руководства.



ПРЕДУПРЕЖДЕНИЕ: Используется, когда несоблюдение инструкций руководства может привести к травмам или смерти оператора или находящихся рядом посторонних лиц.



ВНИМАНИЕ: Используется, когда несоблюдение инструкций руководства может привести к повреждению изделия, других материалов или прилегающей территории.

Примечание: Используется для предоставления дополнительных сведений о конкретной ситуации.

ВАЖНЫЕ ПРАВИЛА ТЕХНИКИ БЕЗОПАСНОСТИ

Прочитайте все инструкции



ПРЕДУПРЕЖДЕНИЕ: При использовании садовых инструментов с электрическим приводом необходимо всегда следовать основным мерам предосторожности в целях снижения риска возникновения пожара, поражения электрическим током и получения травмы, включая следующие правила:

Общие инструкции по технике безопасности



ПРЕДУПРЕЖДЕНИЕ: В обязательном порядке прочитайте следующие инструкции по технике безопасности, прежде чем приступать к эксплуатации изделия.

- Перед началом работы с оборудованием внимательно прочитайте руководство по эксплуатации и убедитесь, что понимаете приведенные здесь инструкции.
- Эти инструкции дополняют инструкции, поставляемые с самим изделием. В отношении прочих операций см. инструкцию по эксплуатации изделия.
- Ни при каких обстоятельствах не допускается внесение изменений в первоначальную конструкцию оборудования без разрешения производителя. Запрещается использовать оборудование, если существует вероятность, что в его конструкцию внесены изменения другими лицами; всегда используйте оригинальные принадлежности. Внесение неразрешенных изменений и/или использование неразрешенных принадлежностей может привести к тяжелой травме или смерти оператора или других лиц.

- Государственные нормативы могут накладывать ограничения на использование данного изделия.

Инструкции по технике безопасности во время эксплуатации

- Ни в коем случае не разрешайте детям пользоваться изделием.
- Держите посторонних на расстоянии. Дети, животные, наблюдатели и помощники должны находиться в безопасной зоне на расстоянии 15 м от места выполнения работ. Если кто-нибудь подойдет ближе, немедленно остановите изделие.
- Ни в коем случае не позволяйте использовать изделие посторонним лицам, не убедившись сначала в том, что они прочитали и поняли содержание руководства по эксплуатации.
- Ни в коем случае не работайте, стоя на лестнице, стуле или любом другом незакрепленном предмете.
- Вы всегда должны находиться в надежном и устойчивом рабочем положении.
- Всегда держите изделие обеими руками. Держите инструмент сбоку. Убедитесь, что оснастка закреплена на подвесном крюке оснастки.

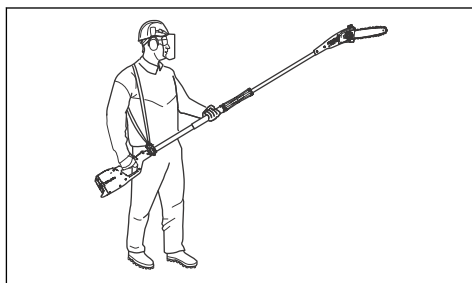

- Положение рычага дросселя/переключателя контролируйте правой рукой.
- Убедитесь в том, что ваши руки и ноги находятся на безопасном расстоянии от режущего оборудования, когда (электро-)двигатель работает.
- После остановки (электро-)двигателя держите руки и ноги на безопасном расстоянии от режущего оборудования до тех пор, пока оно полностью не остановится.
- Следите за ветками, которые могут быть отброшены в сторону при резании.
- Всегда кладите изделие на землю в тех случаях, когда оно не используется.
- Убедитесь, что в рабочей зоне отсутствуют животные, насекомые или посторонние предметы, например электрические провода и пр., а также предметы, которые могли бы повредить режущее оборудование, например металлические изделия.

- В случае столкновения изделия с посторонним предметом или возникновения вибрации немедленно остановите изделие. Если изделие работает на бензине, снимите колпачок свечи зажигания со свечи зажигания. Если изделие работает от аккумулятора, извлеките аккумулятор из изделия. Проверьте изделие на наличие повреждений. В случае повреждения изделия отремонтируйте его.
- Если в ходе эксплуатации изделия в режущем оборудовании застревает посторонний предмет, выключите (электро-)двигатель и дождитесь его полной остановки, прежде чем приступать к очистке режущего оборудования.
- Не используйте секатор, если вы устали или находитесь под воздействием наркотических средств, алкоголя или лекарств.
- Длительное воздействие вибрации может привести к нарушению кровообращения или расстройствам нервной системы у людей с нарушенным кровообращением. В случае появления симптомов перегрузки от вибрации следует обратиться к врачу. Такими симптомами могут быть онемение, потеря чувствительности, "щекотка", "колотье", боль, потеря силы или слабость, изменение цвета и состояния кожи. Как правило, подобные симптомы проявляются на пальцах, руках или запястьях. При низкой температуре риск увеличивается.

Средства индивидуальной защиты



ПРЕДУПРЕЖДЕНИЕ: В обязательном порядке прочитайте следующие инструкции по технике безопасности, прежде чем приступать к эксплуатации изделия.

- Надевайте шлем, если существует вероятность падения на вас предметов.
- Всегда пользуйтесь защитными наушниками.
- Продолжительное воздействие шума может повлечь неизлечимое ухудшение слуха. Всегда пользуйтесь защитными наушниками.
- Всегда надевайте защитную обувь с нескользящей подошвой.

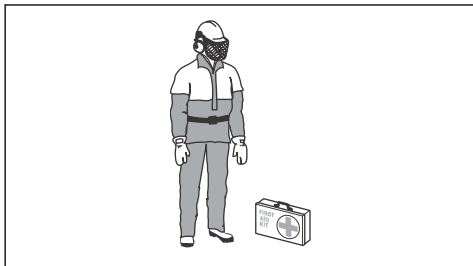

- Всегда надевайте рабочую одежду и плотные длинные штаны.

- Ни в коем случае не надевайте свободную одежду или украшения.
- Не допускайте, чтобы ваши волосы свисали ниже плеч.

Защитные устройства на изделии

В данном разделе описаны защитные устройства на изделии, их назначение и то, как необходимо проводить проверки для обеспечения исправной работы защитных устройств.



ПРЕДУПРЕЖДЕНИЕ: Никогда не работайте с устройством с неисправными элементами защитного оборудования. Проверки защитных устройств должны выполняться так, как это описано в данном разделе. Если в результате этих проверок обнаружены неисправности, немедленно обратитесь в сервисный центр для проведения ремонта.

Инструкции по технике безопасности во время технического обслуживания



ПРЕДУПРЕЖДЕНИЕ: Режущее оборудование продолжает вращаться даже при отпущенном рычаге дросселя/переключателе. Если изделие работает на бензине, снимите колпачок свечи зажигания со свечи зажигания. Если изделие работает от аккумулятора, извлеките аккумулятор из изделия. Перед выполнением технического обслуживания изделия убедитесь, что режущее оборудование полностью остановилось.

- Если изделие не используется, транспортируется или находится на хранении, следите за тем, чтобы транспортировочный щиток был надлежащим образом закреплен на режущем оборудовании.
- При ремонте режущего оборудования всегда надевайте прочные защитные перчатки. Режущее оборудование очень острое и может легко привести к порезам.
- Храните изделие в недоступном для детей месте.
- Используйте для ремонта только оригинальные запчасти.
- Запрещается пользоваться неисправным инструментом. Регулярно проверяйте состояние защитных приспособлений и проводите техобслуживание в соответствии с инструкциями настоящего руководства. Любые операции по ремонту и сервису, прямо не описанные в данном руководстве, выполняются только в мастерской квалифицированными специалистами.
- Фиксируйте агрегат на время транспортировки.

Инструкции по технике безопасности для режущего оборудования



ПРЕДУПРЕЖДЕНИЕ: В обязательном порядке прочитайте следующие инструкции по технике безопасности, прежде чем приступить к эксплуатации изделия.

- Пользуйтесь только рекомендованными сочетаниями направляющей шины/цепи пилы и инструментом для заточки. Инструкции см. в разделе *Техническое обслуживание на стр. 77*.
- При использовании или техническом обслуживании цепи пилы всегда надевайте защитные перчатки. Неподвижная цепь пилы также может стать причиной травм.
- Поддерживайте необходимую остроту режущих зубьев. Соблюдайте инструкции и используйте рекомендованный шаблон для заточки. Поврежденная или ненадлежащим образом заточенная цепь пилы повышает риск возникновения несчастных случаев.

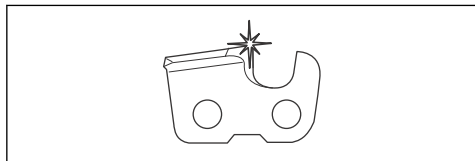

- Поддерживайте правильную регулировку ограничителя глубины. Соблюдайте инструкции и пользуйтесь рекомендованным значением ограничителя глубины. Слишком большое значение ограничителя глубины увеличивает риск отдачи.

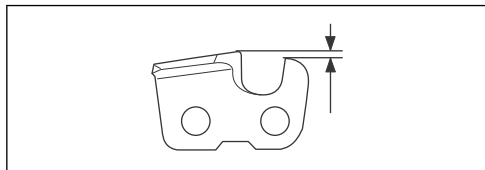

- Убедитесь, что натяжение цепи пилы правильное. Если цепь пилы неплотно прилегает к направляющей шине, она может соскочить. Неправильное натяжение цепи ускоряет износ направляющей шины, цепи пилы и ведущей звездочки цепи. См. раздел *Натяжение цепи на стр. 81*.

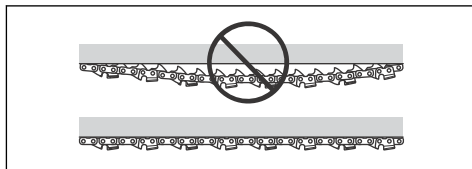

- Регулярно выполняйте техническое обслуживание режущего оборудования и поддерживайте необходимый уровень смазки. При ненадлежащей смазке цепи риск износа направляющей шины, цепи пилы и ведущей звездочки цепи повышается.

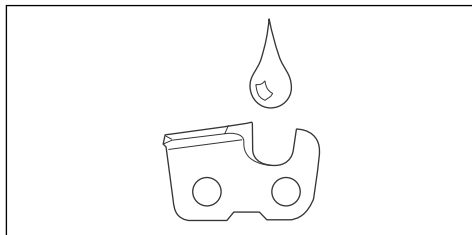

СОХРАНИТЕ ДАНИЕ ИНСТРУКЦИИ

Сборка

Введение



ПРЕДУПРЕЖДЕНИЕ: Перед сборкой изделия внимательно изучите раздел техники безопасности.

Установка режущего узла



ВНИМАНИЕ: Убедитесь, что приводной вал, установленный внутри штанги, вошел в гнездо на режущем узле.

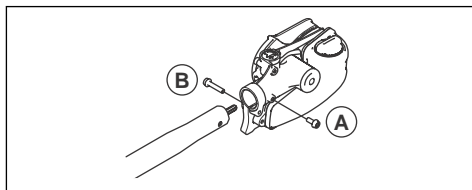

1. Ослабьте винт на режущем узле. (A)

2. Установите режущий узел на штангу таким образом, чтобы винт (А) был совмещен с отверстием штанги, как показано на рисунке.
3. Заверните винт А от руки. Убедитесь, что винт А попадает в отверстие вала.
4. Затяните винт А.
5. Затяните винт В.

Установка шины и цепи

1. Отверните гайку шины и снимите защитную крышку.
2. Установите шину на болт шины. Установите шину в самое заднее положение. Поместите цепь на ведущую звездочку и вставьте ее в паз на шине. Начните с верхней стороны шины.
3. Убедитесь, что кромки режущих звеньев направлены вперед на верхней стороне пильного полотна.
4. Установите крышку и вставьте штифт натяжителя цепи (А) в отверстие на шине. Убедитесь, что ведущие звенья цепи ровно ложатся на ведущую звездочку (В), а цепь правильно размещена в пазе шины (С). Затяните гайку шины рукой.

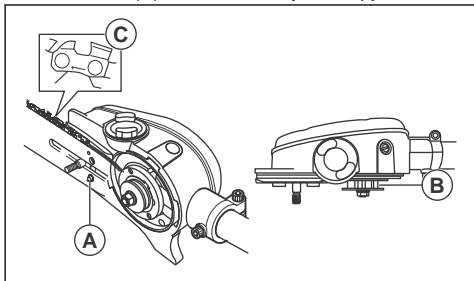

5. Натяните цепь, повернув винт механизма натяжения цепи по часовой стрелке с помощью комбинированного ключа. Цепь следует натягивать до тех пор, пока она не будет плотно прилегать к нижней стороне шины.

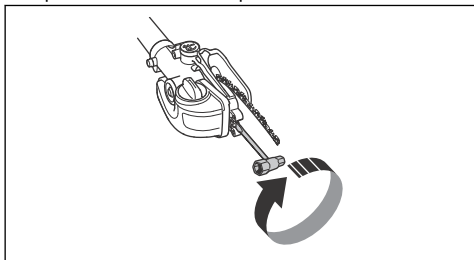

6. Натяжение считается правильным, когда цепь не провисает и свободно проворачивается рукой. Приподняв кончик шины, затяните гайки шины комбинированным ключом.

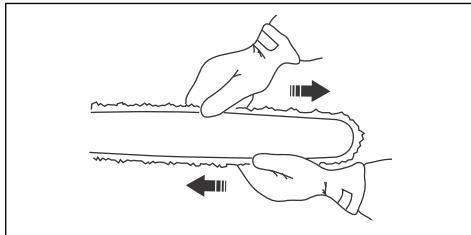

7. При установке новой цепи следует регулярно проверять ее натяжение, пока цепь не приработается. Регулярно проверяйте натяжение цепи. Правильное натяжение цепи гарантирует высокое качество резки и долгий срок службы устройства.

Установка щитка

1. Установите щиток на вал. Убедитесь, что щиток установлен рядом с головкой пилы.
2. Зафиксируйте щиток на валу с помощью винта.

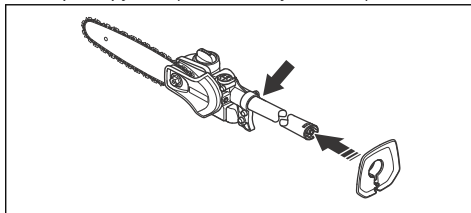

Установка подвесного кольца

1. Установите подвесное кольцо между задней ручкой и петлевой рукояткой. Подвесное кольцо необходимо расположить таким образом, чтобы обеспечить баланс изделия и удобство работы с ним.

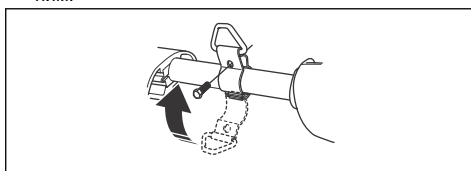

Регулировка оснастки

Всегда пользуйтесь оснасткой при работе с изделием. Оснастка обеспечивает максимальный контроль над изделием при работе с ним. Оснастка также снижает риск усталости рук и спины.

1. Наденьте оснастку.
2. Прикрепите изделие к подвесному крюку оснастки.

3. Отрегулируйте длину оснастки, пока подвесной крюк не окажется примерно на уровне правого бедра.

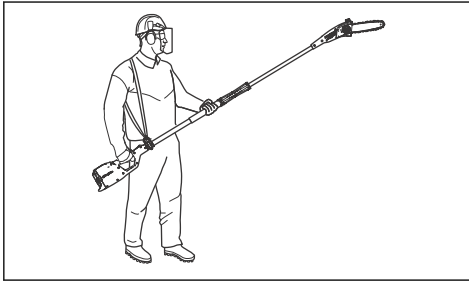

ПРЕДУПРЕЖДЕНИЕ: В случае возникновения аварийной ситуации

отпустите изделие и дайте ему упасть на землю.

Заправка маслом

1. Откройте крышку маслосливной горловины сверху головки шины.

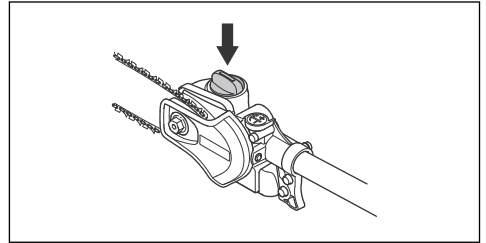

2. Залейте масло для смазки цепи пилы.
3. Установите крышку на место.

Эксплуатация

Введение



ПРЕДУПРЕЖДЕНИЕ: Перед эксплуатацией изделия внимательно изучите раздел техники безопасности.

Проверка перед запуском

1. Осмотрите рабочую зону. Уберите любые предметы, которые могут быть отброшены в сторону при работе изделия.
2. Проверьте режущее оборудование. Ни в коем случае не используйте тупое, треснувшее или поврежденное оборудование
3. Убедитесь, что изделие находится в надлежащем рабочем состоянии.
4. Проверьте надежность затяжки всех гаек и винтов.
5. Убедитесь, что цепь надлежащим образом смазана. См. раздел *Смазка режущего оборудования на стр. 82.*
6. Убедитесь, что режущее оборудование останавливается при отпуске рычага дросселя/переключателя.
7. Используйте изделие строго по назначению.
8. Убедитесь в исправности ручки и защитных устройств. Эксплуатация изделия с отсутствующими деталями или неодобренными производителем модификациями конструкции запрещена.

Эксплуатация изделия



ПРЕДУПРЕЖДЕНИЕ: Ни в коем случае не нажимайте на рычаг дросселя/переключатель, если не видите режущее оборудование полностью перед собой.



ПРЕДУПРЕЖДЕНИЕ: Данное изделие имеет большой радиус действия. Убедитесь, что во время работы изделия люди или животные не приближаются к нему ближе чем на 15 м.



ПРЕДУПРЕЖДЕНИЕ: Данное изделие не является электрически изолированным. Касание изделием высоковольтных линий электропередачи или его чрезмерное приближение к ним может привести к тяжелой травме или смерти. При небольшом расстоянии от изделия до высоковольтной линии может образоваться электрическая дуга. Чем выше напряжение в линии, тем больше расстояние, при котором возможно образование электрической дуги. Электричество также может проходить через ветки и другие предметы, особенно влажные. Всегда соблюдайте дистанцию не менее 10 м между изделием и высоковольтными линиями электропередачи и/или любыми предметами, находящимися в контакте с ними. Во всех случаях, когда вам необходимо работать на меньшем расстоянии от высоковольтной линии, следует обращаться в организацию,

эксплуатирующую эту линию, и договариваться об отключении электроэнергии перед началом работы.



ПРЕДУПРЕЖДЕНИЕ: При работе вблизи воздушных линий электропередачи соблюдайте соответствующие правила техники безопасности.



ПРЕДУПРЕЖДЕНИЕ: Ни в коем случае не стойте прямо под распиливаемой веткой. Это может привести к тяжелой или даже смертельной травме.

- Для обеспечения оптимального равновесия держите изделие как можно ближе к своему телу.
- Следите за тем, чтобы кончик шины не касался земли.
- Не спешите во время работы, планомерно выполняйте резку до тех пор, пока все ветки не окажутся аккуратно обрезанными.
- Всегда отпускайте рычаг дросселя/ переключатель после каждой рабочей операции. Использование изделия в течение длительного времени при полном открытии дросселя/с максимальной скоростью без какой-либо нагрузки на (электро-)двигатель может привести к серьезному повреждению (электро-)двигателя.
- Работайте всегда при полном открытии дросселя/с максимальной скоростью.
- Соблюдайте особую осторожность при работе рядом с воздушными линиями электропередачи. Падающие ветви могут привести к короткому замыканию.
- По возможности располагайтесь таким образом, чтобы обеспечить возможность пиления ветви под правильным углом.

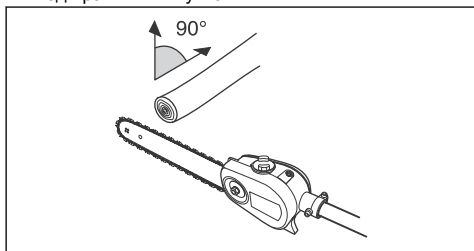

- Запрещается работать, вытянув штангу прямо перед собой (наподобие удочки), поскольку при этом повышается ощущаемый вес режущего оборудования.

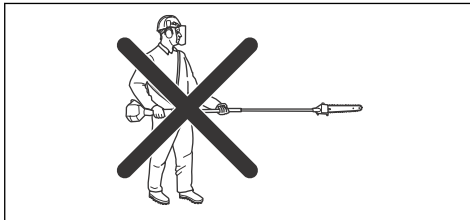

- Крупные ветви распиливайте по частям, чтобы обеспечить надлежащий контроль при их падении.

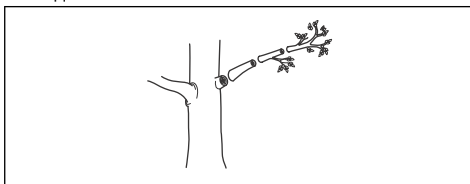

- Ни в коем случае не пилите в точке утолщения в основании ветви, поскольку в таком случае заживление дерева потребует больше времени и может сопровождаться поражением грибом.

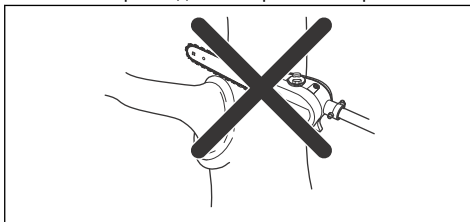

- Используйте упор в основании режущего узла в качестве опоры при пилении. Это позволит избежать скачков режущего оборудования при заглублиении в ветвь.

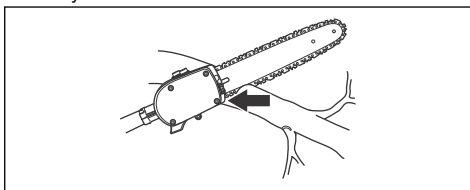

- Прежде чем распилить ветвь, выполните первоначальный пропил с нижней стороны ветви. Это позволит избежать разрыва коры, что может привести к медленному заживлению и необратимому повреждению дерева. Глубина пропила не должна превышать 1/3 толщины ветви во избежание защемления цепи. Извлекая режущее оборудование из ветви, не останавливайте цепь пилы во избежание ее защемления.

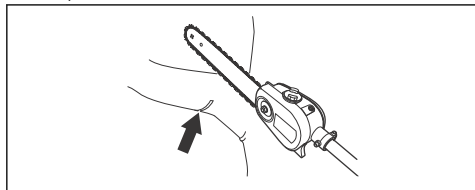

- Использование оснастки поможет распределить вес изделия и упростит работу с ним.
- Сохраняйте устойчивое положение ног и убедитесь, что при работе вам не помешают ветки, камни или деревья.

Техническое обслуживание

Введение

Ниже приведены некоторые общие инструкции по техническому обслуживанию. Для получения дополнительной информации обратитесь в сервисную мастерскую.

Техобслуживание насадки

Проверка цепи пилы

Ежедневно выполняйте проверку цепи пилы.

1. Убедитесь в отсутствии трещин на сочленениях и звеньях.

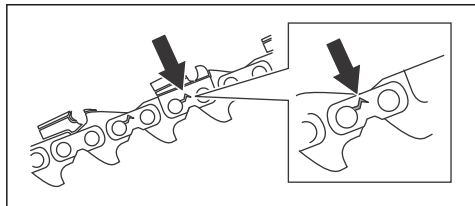

2. Проверьте жесткость цепи пилы.
3. Сравните цепь пилы с новой цепью и убедитесь, что сочленения и звенья не изношены слишком сильно.
4. Замените цепь пилы при обнаружении любого из указанных выше условий.

5. Замените цепь пилы, если длина режущего зубца уменьшилась до всего 4 мм (0,16 дюйма)

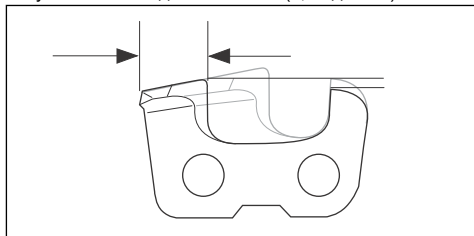

Проверка ведущей звездочки цепи

1. Регулярно проверяйте степень износа ведущей звездочки. В случае чрезмерного износа выполните замену.

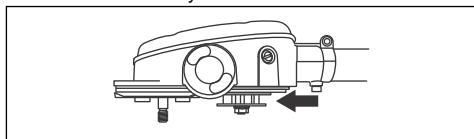

Проверка направляющей шины

1. Убедитесь, что смазочный канал не засорен. При необходимости очистите его.

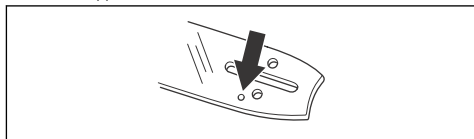

2. Проверьте наличие заусенцев на ребрах направляющей шины. С помощью напильника сточите все заусенцы.

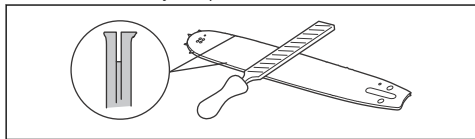

3. Очистите паз в направляющей шине.

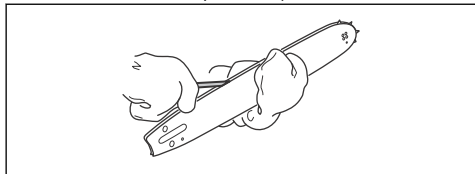

4. Проверьте паз в направляющей шине на износ. При необходимости замените направляющую шину.

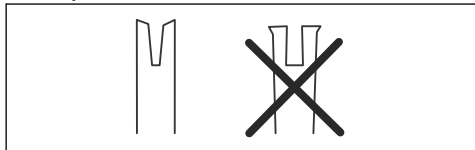

5. Проверьте конец шины на шероховатости и сильный износ.

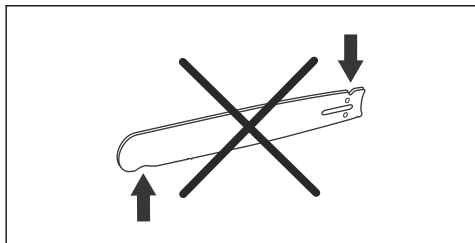

6. Убедитесь, что ведомая звездочка шины свободно вращается, а смазочное отверстие в ведомой звездочке не забито. При необходимости следует провести очистку и смазку.

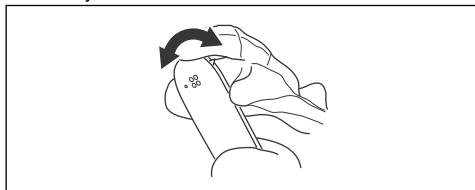

7. Чтобы продлить срок службы направляющей шины, ежедневно проворачивайте ее.

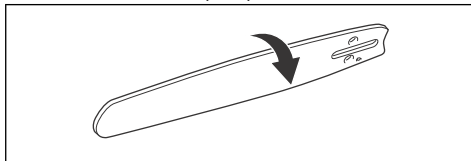

Заточка цепи пилы

Информация о направляющей шине и цепи пилы

Изношенные или поврежденные направляющую шину и цепь пилы следует заменять комбинацией направляющей шины и цепи пилы, рекомендованной нашей компанией. Это важно для поддержания эффективности защиты режущего оборудования. Перечень рекомендованных комбинаций сменных шин и цепей см. в разделе *Принадлежности на стр. 84*.

- Длина, дюйм/см.

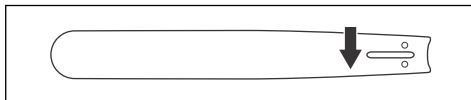

- Число зубьев на ведомой звездочке шины (Т).

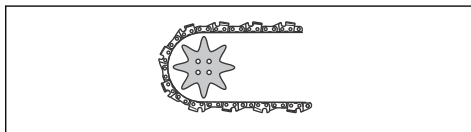

- Шаг цепи, дюйм. Расстояние между ведущими звеньями цепи должно совпадать с расстоянием между зубьями на ведомой и ведущей звездочках.

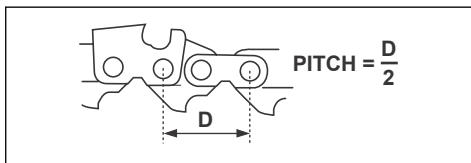

- Количество ведущих звеньев. Число ведущих звеньев определяется длиной шины, шагом цепи и количеством зубьев на ведомой звездочке.

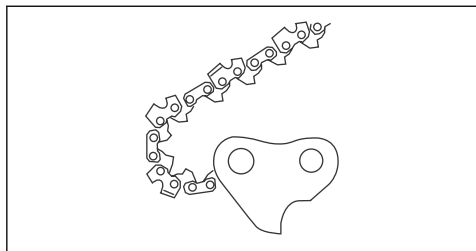

- Ширина паза шины, дюйм/мм. Ширина паза направляющей шины должна совпадать с шириной ведущих звеньев цепи.

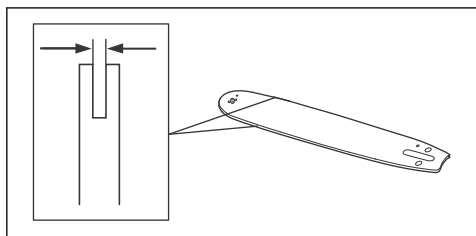

- Отверстие для смазки и натяжителя цепи. Направляющая шина должна быть выровнена по инструменту.

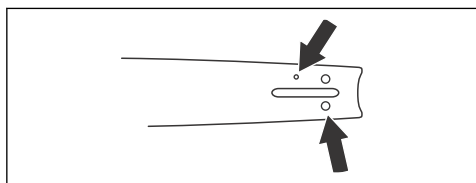

- Ширина ведущих звеньев, мм/дюйм.

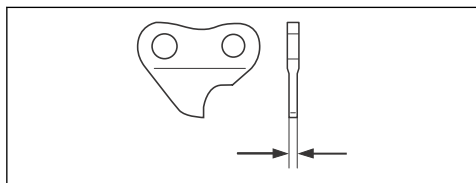

Общая информация о заточке режущих зубьев

Запрещается работать с плохо заточенной цепью пилы. При затуплении цепи пилы для продвижения ее сквозь дерево потребуется большее давление.

При сильном затуплении цепи пилы образуются не опилки, а только древесная пыль.

Острая цепь пилы проходит сквозь дерево, образуя длинные опилки большой толщины.

Режущий зуб (А) и ограничитель глубины (В) вместе образуют режущую часть цепи пилы, резчик. Разница в высоте между этими двумя составляющими обеспечивает глубину резки (настройка ограничителя глубины).

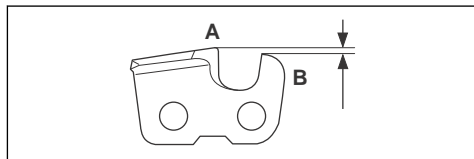

При заточке режущего зубца учитывайте следующее:

- Угол заточки.

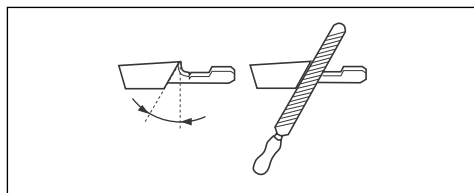

- Угол резания.

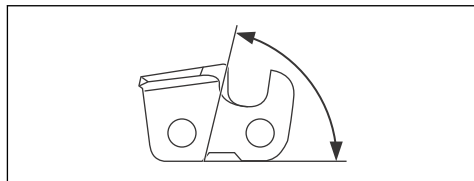

- Положение напильника.

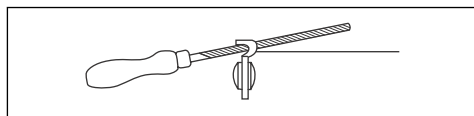

- Диаметр круглого напильника.

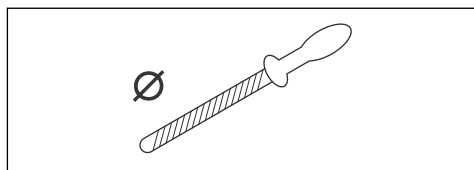

Без подходящего инструмента заточить цепь пилы очень сложно. Используйте рекомендованный шаблон для заточки. Это поможет обеспечить максимальную эффективность резки и минимальный риск отдачи.



ПРЕДУПРЕЖДЕНИЕ: Риск отдачи значительно повышается при несоблюдении инструкций по заточке.

Примечание: Информацию о заточке цепи пилы см. в разделе *Технические данные на стр. 83*.

Заточка режущих зубцов

1. При заточке режущих зубцов используйте круглый напильник и шаблон для заточки.

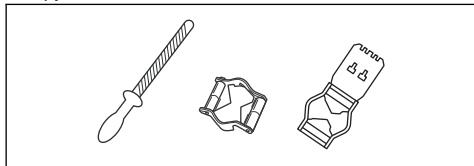

Примечание: Информацию о размере напильника и шаблоне для вашей цепи согласно нашей рекомендации см. в разделе *Технические данные на стр. 83*.

2. Убедитесь, что натяжение цепи пилы правильное. При ненадлежащем натяжении цепь пилы перемещается из стороны в сторону. Это усложняет процесс заточки цепи пилы. См. инструкции в разделе *Натяжение цепи на стр. 81*.

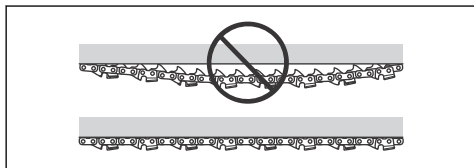

3. Переместите напильник с внутренней стороны режущего зубца наружу. Уменьшите давление на напильник при движении на себя.

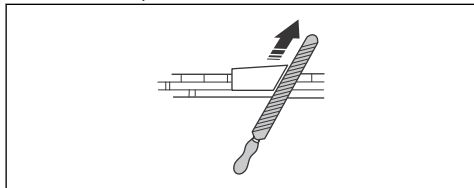

4. Удалите наполнитель со всех зубьев, сначала с одной стороны.
5. Поверните изделие и удалите наполнитель с другой стороны.
6. Убедитесь, что после удаления наполнителя все режущие зубья одинаковой длины.

7. Цепь пилы считается изношенной при уменьшении длины режущих зубьев до 4 мм (0,16 дюйма). Замените цепь пилы.

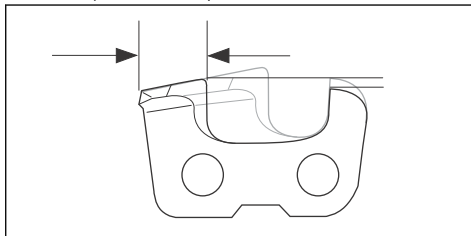

Общая информация о настройке ограничителя глубины

После заточки режущих зубьев (А) регулировка ограничителя глубины (С) уменьшается. Для поддержания максимальной производительности при пилении необходимо удалить наполнитель из ограничителя глубины (В), чтобы достичь рекомендованной настройки ограничителя глубины для вашей цепи пилы см. в разделе *Технические данные на стр. 83*.

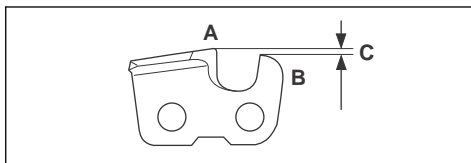

ПРЕДУПРЕЖДЕНИЕ: Чрезмерно большая регулировка ограничителя глубины увеличивает риск отдачи цепи пилы!

Регулировка ограничителя глубины

Прежде чем отрегулировать настройку ограничителя глубины или заточить режущие зубцы, см. инструкции в разделе *Заточка режущих зубцов на стр. 80*. Мы рекомендуем регулировать настройку ограничителя глубины после каждой третьей операции заточки режущих зубьев.

Примечание: Данная рекомендация актуальна, только если длина режущих зубьев не уменьшается заметно.

Мы рекомендуем пользоваться нашим шаблоном для регулировки ограничителя глубины, чтобы обеспечить правильные глубину и угол.

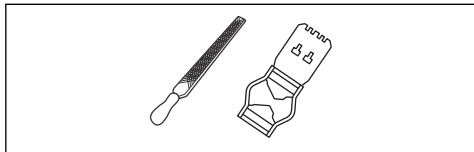

1. Используйте для регулировки ограничителя глубины плоский напильник и шаблон ограничителя глубины. Пользуйтесь рекомендованным шаблоном для регулировки ограничителя глубины, чтобы обеспечить правильные глубину и угол.
2. Установите шаблон ограничителя глубины на цепь пилы.

Примечание: См. дополнительную информацию о пользовании инструментом на упаковке инструмента.

3. С помощью плоского напильника снимите часть ограничителя глубины, которая выступает над шаблоном ограничителя глубины.

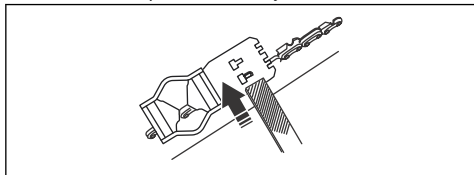

Примечание: Регулировка ограничителя глубины считается правильной, если при прохождении напильником по шаблону более не чувствуется сопротивление.

Натяжение цепи



ПРЕДУПРЕЖДЕНИЕ: Плохо натянутая цепь может соскочить и вызвать серьезные травмы или привести к смертельному исходу.

Чем дольше вы работаете с цепью, тем сильнее она растягивается. Поэтому очень важно осуществлять регулярную регулировку натяжения цепи. Проверьте натяжение цепи при каждой заправке моторной пилы. Цепь следует натягивать как можно туже, но не допуская перетягивания, когда ее невозможно повернуть рукой.

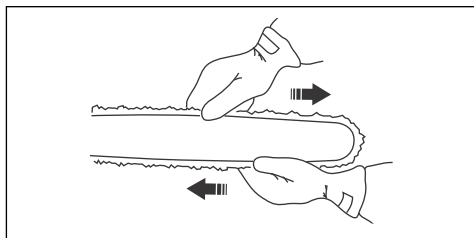

Примечание: Для новой цепи предусмотрен период обкатки. В течение этого периода проверяйте натяжение цепи.

1. Затяните гайку шины гаечным ключом.

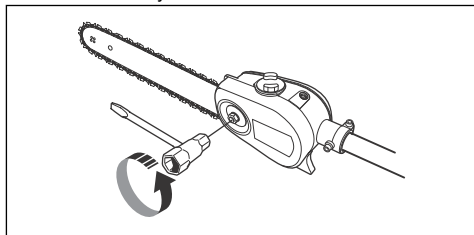

2. Поднимите верхний конец шины и натяните цепь пилы, затягивая винт механизма натяжения цепи с помощью комбинированного ключа. Натягивайте цепь до тех пор, пока провисание цепи под шиной не будет устранено.

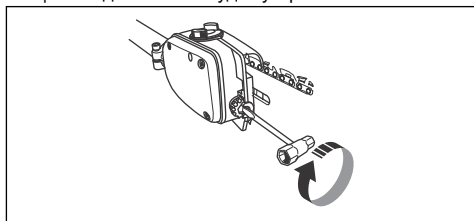

3. С помощью комбинированного ключа затяните гайку шины пилы, удерживая верхний конец шины в поднятом положении. Убедитесь, что вы можете свободно двигать цепь рукой.

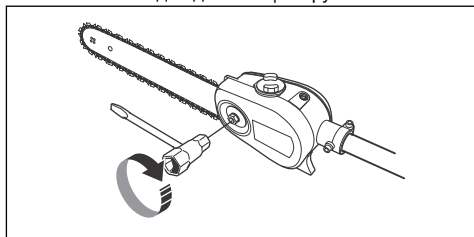

Смазка режущего оборудования



ПРЕДУПРЕЖДЕНИЕ: Ненадлежащая смазка режущего оборудования может привести к заклиниванию цепи, а также к тяжелым и даже смертельным травмам.



ПРЕДУПРЕЖДЕНИЕ: Запрещается использовать отработанное масло! Отработанное масло опасно для людей, оборудования и окружающей среды.

Масло для смазки цепи

- Масло для смазки цепи должно удерживаться на цепи и в то же время сохранять свою текучесть как в теплую погоду летом, так и в зимний холод.
- Нам, как производителю цепных пил, удалось разработать оптимальное масло для цепи на основе растительного масла, которое также является биоразлагаемым. Мы рекомендуем использовать наше масло с целью максимального увеличения срока службы цепи, а также нанесения минимального вреда окружающей среде.
- Если масло нашего производства недоступно, рекомендуется использовать стандартное масло для смазки цепи.
- В регионах, где масло, специально предназначенное для смазки цепи пилы, недоступно, допускается использовать обычное трансмиссионное масло EP 90.

Масляный насос предварительно отрегулирован на заводе для соответствия большинству требований к смазке. Полный масляный бак израсходуется в два раза быстрее, чем полный топливный бак. Поэтому необходимо регулярно проверять уровень масла в масляном баке во избежание повреждений цепи пилы и шины, которые могут возникнуть из-за недостаточной смазки.

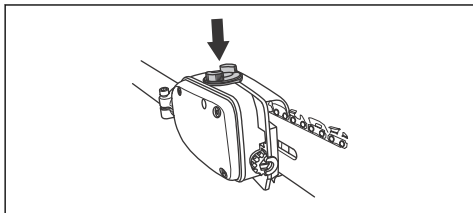

Проверка смазки цепи

1. Проверяйте смазку цепи при каждой заправке. Направьте верхний конец шины на светлую поверхность на расстоянии прибл. 20 см (8 дюймов). После работы пилы в течение 1 мин с открытым на 75% дросселем вы увидите на поверхности четкую масляную полосу.

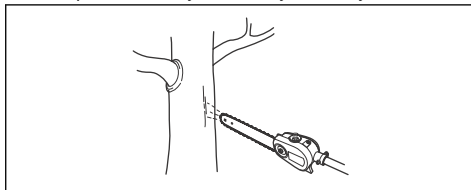

Регулировка смазки цепи

Во время валки сухой или твердой древесины может потребоваться увеличение смазки. Регулярно проверяйте уровень масла в баке. Следует помнить, что при повышенном уровне масла также увеличивается расход масла.

- Поверните регулировочный винт по часовой стрелке для увеличения расхода масла.

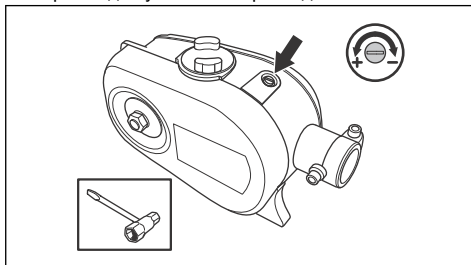

- Поверните регулировочный винт против часовой стрелки для уменьшения расхода масла.

Выполните проверку, если система смазки не действует

1. Убедитесь, что смазочный канал шины не засорен. При необходимости следует провести очистку.

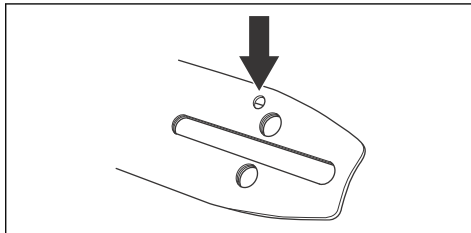

2. Убедитесь, что смазочный канал редуктора не засорен. При необходимости следует провести очистку.

3. Убедитесь, что ведомая звездочка шины свободно вращается. Если после проверки по всем указанным выше пунктам работа системы смазки не восстановилась, следует обратиться в сервисную мастерскую.

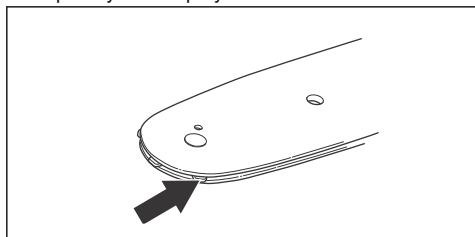

Технические данные

Технические данные изделий, работающих на бензине

	PAX1100	PAX730
Система смазки		
Емкость масляного бака, л	0,15	0,15
Масса		
Масса, кг	1,4	1,3
Излучение шума²⁵		
Уровень мощности звука при максимальных оборотах (в соответствии с EN ISO 22868), дБ (А)	111	112
Уровень мощности звука, гарантированный, дБ(А)	113	114
Уровни шума²⁶		
Эквивалентный уровень шумового давления на уровне уха пользователя, измерен согласно EN ISO 11806 и ISO 22868, дБ(А)		
С соответствующим оборудованием (оригинальным)	95	97
Уровни вибрации²⁷		
Уровни вибрации на ручках, измеренные согласно EN ISO 22867, м/с ²		
С соответствующим оборудованием (оригинальным), слева/справа	3,2/2,8	4,1/4,7

²⁵ Указанные данные об уровне мощности звука имеют типичный статистический разброс (стандартное отклонение) 2 дБ(А).

²⁶ Указанные данные об эквивалентном уровне давления звука для устройства имеют типичный статистический разброс (стандартное отклонение) 1 дБ(А).

²⁷ Указанные данные о среднем уровне вибраций имеют типичный статистический разброс (стандартное отклонение) 1 м/с².

Технические данные изделий, работающих от аккумулятора

	325iLK + штанговый секатор PAX1100	325iLK + штанговый секатор PAX730
Система смазки		
Емкость масляного бака, л	0,15	0,15
Масса		
Масса, кг (включая аккумулятор BLi200)	3,7+1,4	3,7+1,3
Излучение шума²⁸		
Уровень мощности звука, измеренный, дБ (А)	97	101
Уровни шума²⁹		
Уровень звукового давления на уровне уха пользователя, измеренный согласно ISO 22868, дБ(А)		
С соответствующим оборудованием (оригинальным)	87	94
Уровни вибрации³⁰		
Уровни вибрации на ручках, измерены согласно EN 62841-1, м/с ²		
С соответствующим оборудованием (оригинальным), слева/справа	2,4/1,6	2,2/2,1

Принадлежности

Комбинации направляющей шины и цепи пилы

Одобрены следующие комбинации.

Направляющая шина			Цепь пилы	
Длина, дюйм	Шаг, мм/дюйм	Шаблон, мм/дюйм	Тип	Длина, количество ведущих звеньев
10	9,5 / %	1,3/0,050	Husqvarna H37	40
12	9,5 / %	1,3/0,050	Husqvarna H37	45

²⁸ Указанные данные об уровне мощности звука изделия имеют типичный статистический разброс (стандартное отклонение) 3 дБ (А) и были измерены с оригинальным оборудованием, дающим наивысший уровень.

²⁹ Указанные данные об уровне звукового давления изделия имеют типичный статистический разброс (стандартное отклонение) 3 дБ (А) и были измерены с оригинальным оборудованием, дающим наивысший уровень.





³⁰ Указанные данные об уровне вибрации имеют типичный статистический разброс (стандартное отклонение) 2 м/с². Для сравнения уровней вибрации изделий с аккумулятором и ДВС используйте калькулятор вибрации: <https://www.husqvarna.com/uk/services-solutions/vibration-calculator/>.

Заточка цепи пилы и шаблон для заточки

С помощью рекомендованного шаблона для заточки обеспечьте правильные углы заточки. Мы советуем

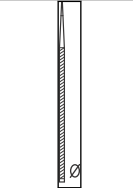
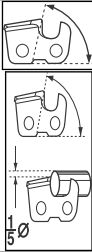
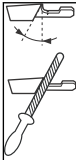
всегда использовать рекомендованный шаблон для заточки для восстановления остроты цепи пилы.

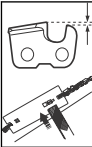
Если вы не знаете, какая цепь пилы установлена на вашем изделии, проконсультируйтесь со своим дилером по обслуживанию.

	 <p>мм/дюйм</p>	 <p>80°</p>	 <p>30°</p>	 <p>0°</p>	 <p>мм/дюйм</p>	
37	4,0 / 5/32	80°	30°	0°	0,65/0,025	5796536-01

Декларация соответствия ЕС

Декларация о соответствии ЕС для изделий, работающих на бензине

Husqvarna AB, SE-561 82 Huskvarna, Швеция, тел.: +46-36-146500, настоящим заявляет, что штанговые насадки-секаторы **Husqvarna PAX1100, PAX730** с серийными номерами от 2019 и далее (год производства четко указан на паспортной табличке рядом с серийным номером) соответствуют требованиям ДИРЕКТИВЫ СОВЕТА ЕС:

- от 17 мая 2006 года "о механическом оборудовании" **2006/42/ЕС**
- от 8 июня 2011 года "об ограничении использования определенных опасных веществ в электрическом и электронном оборудовании" **2011/65/EU**

К оборудованию, работающему на бензине, применяются следующие стандарты:

EN ISO 12100:2010, ISO 11680-1:2011, EN 50581:2012

0404, RISE SMP Svensk Maskinprovning AB, Box 7035, SE-750 07 Uppsala, Швеция, провела типовой контроль ЕС в соответствии с директивой по оборудованию (2006/42/ЕС), статья 12, пункт 3b. Сертификату типового контроля ЕС согласно приложению IV присвоен номер: **0404/18/2492**

Huskvarna, 2019-06-24



Пер Густафссон (Per Gustafsson), директор Отдела разработок (уполномоченный представитель компании Husqvarna AB и ответственный за техническую документацию)

Декларация о соответствии ЕС для изделий, работающих от аккумулятора

Husqvarna AB, SE-561 82 Huskvarna, Швеция, тел.: +46-36-146500, настоящим заявляет, что штанговые насадки-секаторы **Husqvarna PAX1100, PAX730** с блоком питания **Husqvarna 325iLK** с серийными номерами от 2019 года и далее (год производства четко указан на паспортной табличке рядом с серийным номером) соответствуют требованиям ДИРЕКТИВЫ СОВЕТА ЕС:

- от 17 мая 2006 года "о механическом оборудовании" **2006/42/ЕС**
- от 8 июня 2011 года "об ограничении использования определенных опасных веществ в

электрическом и электронном оборудовании" **2011/65/EU**

К аккумуляторному оборудованию применяются следующие стандарты:

IEC 62841-1:2014, EN ISO 11680-1:2011, EN 50581:2012

0404, RISE SMP Svensk Maskinprovning AB, Box 7035, SE-750 07 Uppsala, Швеция, провела типовой контроль ЕС в соответствии с директивой по оборудованию (2006/42/ЕС), статья 12, пункт 3b. Сертификату типового контроля ЕС согласно приложению IV присвоен номер: **0404/18/2492**

Huskvarna, 2019-06-24



Пер Густафссон (Per Gustafsson), директор Отдела разработок (уполномоченный представитель компании Husqvarna AB и ответственный за техническую документацию)

İçindekiler

Giriş.....	87	Bakım.....	94
Güvenlik.....	88	Teknik veriler.....	99
Montaj.....	91	Aksesuarlar.....	100
Kullanım.....	92	AT Uyumluluk Bildirimi.....	102

Giriş

Ürün açıklaması

Sahip olduğumuz sürekli ürün geliştirme politikamız nedeniyle önceden bildirimde bulunmaksızın ürünlerin tasarımı ve görünümü ile ilgili değişiklikler yapma hakkını saklı tutarız.

Not: Bu kılavuzda, hem benzinle hem de aküyle çalışan güç üniteleri ele alınmaktadır.

Kullanım amacı



UYARI: Bu ataşman yalnızca ilgili ürünle birlikte kullanılabilir, ürünün Kullanım Kılavuzu'ndaki aksesuar bölümüne bakın.

Bu ataşman yalnızca dal ve çalılıarı kesmek için tasarlanmıştır.

Ataşmana genel bakış

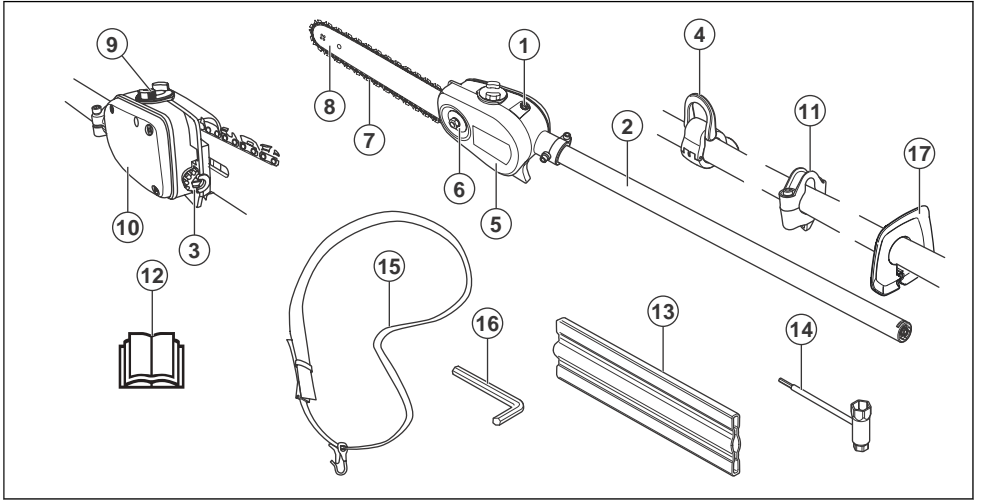

1. Zincir yağlama ayar vidası
2. Mil
3. Zincir germe vidası
4. Kuşam askılık destek kancası (24 mm)
5. Testere zinciri için siperlik
6. Kılavuz somunları
7. Testere zinciri
8. Kılavuz
9. Zincir yağı doldurma noktası
10. Zincir yağı deposu
11. Kuşam askılık destek kancası (1 inç)
12. Kullanım kılavuzu

13. Nakliye koruyucusu
14. Kombine anahtar
15. Taşıma askısı
16. Tork anahtarı
17. El koruması

Ataşman ve güç ünitesindeki semboller



Bu ürünün dikkatsiz veya hatalı kullanımı operatörde ya da başka kişilerde ciddi veya ölümcül yaralanmalara neden olabilir.



Ataşmanı kullanmadan önce kullanım kılavuzunu dikkatlice okuyun ve talimatları anladığınızdan emin olun.



Sağlam, kaymaz botlar giyin.



Vücudunuzun tüm bölümlerini sıcak yüzeylerden uzak tutun.



Testere zincirinin dönme yönü, çalışma süresi/rölanti.



Yağ pompasının ayarlanması.



Zincir yönü.



Bu ataşman geçerli AT direktiflerine uygundur.



Her zaman onaylı kulak koruma ekipmanı ve koruyucu gözlük ya da vizör takın.



Her zaman onaylı koruyucu eldivenler giyin.

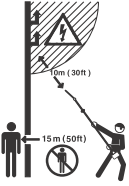

Bu ürün elektrige karşı yalıtılmamıştır. Ürün, yüksek voltajlı güç hattına yaklaşırsa veya temas ederse ölüme ya da ciddi yaralanmaya yol açabilir. Elektrik, ark yaparak bir noktadan diğerine sıçrayabilir. Voltaj ne kadar yüksekse elektrığın sıçrama mesafesi de o kadar uzundur. Elektrik, özellikle ıslaksalar dallardan ve diğer nesnelere de geçebilir. Makine ve yüksek voltajlı güç hatları ve/veya bunlara temas eden tüm nesnelere arasında en az 10 m mesafe bırakın. Bu güvenli mesafenin dahilinde çalışmanız gerekirse çalışmaya başlamadan önce daima ilgili elektrik şirketiyle irtibata geçerek gücün kesildiğinden emin olmanız gerekir.

Ürün operatörü, çalışma sırasında insanların veya hayvanların kendisine 15 metreden fazla yaklaşmamasını sağlamalıdır.

Not: Ürün üzerindeki diğer simgeler/etiketler belirli bölgelerin özel sertifikalandırma gereksinimleri ile ilgilidir.

Güvenlik

Güvenlik tanımları

Kılavuzdaki önemli kısımları vurgulamak için uyarılar ve notlar kullanılmıştır.



UYARI: Kılavuzdaki talimatlara uyulmadığı takdirde operatör veya çevredeki kişiler için ciddi yaralanma veya ölüm tehlikesi varsa kullanılır.



DİKKAT: Kılavuzdaki talimatlara uyulmadığı takdirde ürünün, diğer malzemelerin veya çevrenin zarar görme riski olduğunda kullanılır.

Not: Belirli bir durumda bilgi verilmesi gerektiğinde kullanılır.

GÜVENLİK TALİMATLARINA BAKIN

Tüm talimatları okuyun



UYARI: Yangın, elektrik şoku ve/veya kişisel yaralanma riskini azaltmak için elektrikli bahçe cihazlarını kullanırken aşağıdakiler

dahil olmak üzere temel güvenlik önlemlerine daima uyulmalıdır:

Genel güvenlik talimatları



UYARI: Ürünü kullanmadan önce aşağıdaki uyarı talimatlarını okuyun.

- Lütfen kullanım kılavuzunu dikkatle okuyun ve ataşmanı kullanmadan önce talimatları anladığınızdan emin olun.
- Bu talimatlar ürünle birlikte verilen talimatları tamamlar. Diğer işlemler için lütfen ürün çalıştırma talimatlarına bakın.
- Üreticinin izni alınmadan ataşman tasarımında hiçbir şekilde değişiklik yapılamaz. Başkaları tarafından üzerinde değişiklik yapılmış gibi görünen bir ataşmanı kullanmayın ve her zaman orijinal aksesuarları kullanın. Onaylanmayan değişiklikler ve/veya aksesuarlar operatörler veya diğerleri için ciddi kişisel yaralanmalara veya ölüme yol açabilir.
- Ulusal düzenlemeler bu ürünün kullanımını kısıtlayabilir.

Kullanım için güvenlik talimatları

- Çocukların ürünü kullanmasına asla izin vermeyin.
- Yetkili olmayan kişileri uzakta tutun. Çalışırken çocuklar, hayvanlar, izleyenler ve yardımcı olan kişiler 15 metrelik güvenlik bölgesinin dışında tutulmalıdır. Herhangi biri yaklaşırsa ürünü derhal durdurun.
- Kullanım kılavuzunun içindeki bilgileri tam olarak okuyup anladığınızdan emin olmadığınız kişilerin ürünü kullanmasına kesinlikle izin vermeyin.
- Asla tam olarak güvenli olmayan merdiven, tabure veya diğer yüksek pozisyonlar üzerinde çalışmayın.
- Her zaman çalışma konumunuzun emniyetli ve dengeli olduğundan emin olun.
- Ürünü tutmak için her zaman iki elinizi birden kullanın. Ürünü vücudunuzun yan tarafında tutun. Kuşam askılığı kuşam askılık destek kancasına bağladığınızdan emin olun.

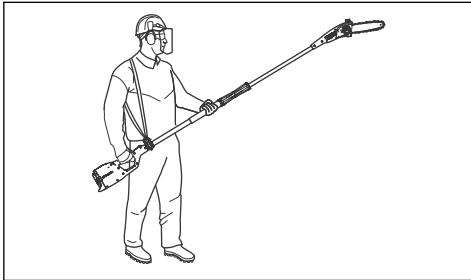

- Gazlı/güç tetiğini kontrol etmek için sağ elinizi kullanın.

- Motor çalışır durumdayken ellerinizi ve ayaklarınızı kesme donanımına yaklaştırmayın.
- Motor kapatıldığında tamamen durana kadar ellerinizi ve ayaklarınızı kesme donanımından uzak tutun.
- Kesme işlemi esnasında fırlatabilecek dal parçalarına dikkat edin.
- Kullanmadığınız zaman ürünü daima yere koyun.
- Çalışma alanında elektrik kabloları, böcekler ve hayvanlar vb. yabancı nesnelere ya da kesme donanımına hasar verebilecek metal cisimler gibi başka nesnelere bulunup bulunmadığını kontrol edin.
- Yabancı bir cisme çarpıldığında ya da titreşim oluştuğunda ürünü hemen durdurun. Benzinle çalışan bir ürününüz varsa buji kapağını bujiden çıkarın. Aküyle çalışan bir ürününüz varsa aküyü üründen çıkarın. Ürünün zarar görmemiş olduğundan emin olun. Hasarlıysa ürünü onarın.
- Çalışmanız esnasında kesme donanımına bir şey takılırsa kesme donanımını temizlemeden önce motoru kapatın ve tamamen durmasını bekleyin.
- Yorgunken veya uyuşturucu, alkol ya da ilaç etkisi altındayken budayıcıyı kullanmayın.
- Titreşime aşırı ölçüde maruz kalmak, dolaşım bozukluğu olan kişilerde dolaşım veya sinir sistemi hasarına yol açabilir. Titreşime aşırı maruz kalma belirtileri yaşıyorsanız doktorunuzla konuşun. Bu belirtilerden bazıları uyuşma, his kaybı, karıncalanma, iğnelenme, acı, güç kaybı, ten renginde veya durumunda değişikliklerdir. Bu belirtiler çoğunlukla parmaklarda, ellerde veya bileklerde ortaya çıkar. Düşük sıcaklıklarda risk artar.

Kişisel koruyucu ekipman



UYARI: Ürünü kullanmadan önce aşağıdaki uyarı talimatlarını okuyun.

- Üzerinize nesne düşme riski varsa bir baret kullanın.
- Onaylanmış kulak koruma ekipmanı kullanın.
- Uzun süre gürültüye maruz kalınması sürekli işitme bozukluğuna yol açabilir. Her zaman onaylanmış kulak koruma aygıtını kullanın.
- Daima koruyucu, kaymaz botlar giyin.



- Daima çalışma kıyafetleri ve ağır iş tipi uzun pantolonlar giyin.
- Asla bol kıyafetler giymeyin veya takı takmayın.
- Saçlarınızın omuz seviyenizin altına inmediğinden emin olun.

Ürünün üzerindeki güvenlik aletleri

Bu bölümde, üründeki güvenlik araçları, bu araçların amacı ve doğru çalıştığından emin olmak için hangi kontrollerin gerçekleştirilmesi gerektiği açıklanmıştır.



UYARI: Güvenlik araçları arızalı olan bir ürünü kesinlikle kullanmayın. Güvenlik araçlarının kontrolü, bu bölümde açıkladığı gibi yapılmalıdır. Ürün, bu kontrollerden herhangi birini geçmezse onarım için servis nokتانızla iletişime geçin.

Bakım için güvenlik talimatları



UYARI: Gaz/güç tetiği serbest bırakıldıktan sonra bile kesme donanımı dönmeye devam eder. Benzinle çalışan bir ürününüz varsa buji kapağını bujiden çıkarın. Aküyle çalışan bir ürününüz varsa aküyü üründen çıkarın. Ataşmanda bakım yapmadan önce kesme donanımının tamamen durduğundan emin olun.

- Ürün kullanılmadığında, taşınırken veya saklanırken nakliye koruyucusunun kesme ataşmanına doğru bir şekilde bağlandığından emin olun.
- Kesme donanımını onarıırken mutlaka ağır hizmet tipi iş eldivenleri takın. Kesme donanımı son derece keskindir ve kolayca kesiklere neden olabilir.
- Ürünü çocukların erişemeyeceği yerlerde saklayın.
- Tamir için yalnızca orijinal yedek parça kullanınız.
- Arızalı bir ürünü kesinlikle kullanmayın. Bu kılavuzda belirtilen güvenlik kontrolleri ile bakım ve servis talimatlarına uyun. Bazı bakım ve servis işlerinin sadece yetkili ve kalifiye teknisyenler tarafından yapılması gerekir.
- Nakliye sırasında makineyi emniyete alın.

Kesme donanımı için güvenlik talimatları



UYARI: Ürünü kullanmadan önce aşağıdaki uyarı talimatlarını okuyun.

- Sadece bizim tavsiye ettiğimiz kılavuz/testere zinciri kombinasyonlarını ve egeleme ekipmanlarını kullanın. Talimatlar için bkz. *Bakım sayfa: 94*.
- Testere zincirini kullanırken veya üzerinde bakım yaparken koruyucu eldivenler takın. Hareket

etmeyen bir testere zinciri yaralanmalara da yol açabilir.

- Kesme dişlerinin her zaman doğru bir şekilde bilelenmiş olmasını sağlayın. Talimatlara uyun ve önerilen ege mastarını kullanın. Hasarlı ya da yanlış bilelenmiş testere zinciri kaza riskini artırır.

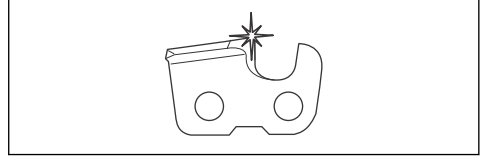

- Doğru derinlik ölçüğü ayarını koruyun. Talimatlara uyun ve önerilen derinlik ölçüğü ayarını kullanın. Derinlik ölçüğü ayarının çok fazla olması geri tepme riskini artırır.

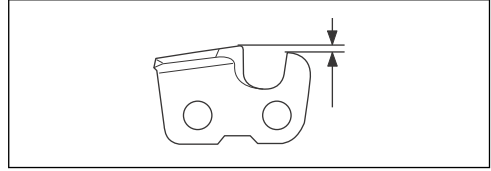

- Testere zincirinin doğru gerginlikte olduğundan emin olun. Testere zinciri kılavuza doğru sıkıştırılmamışsa yerinden çıkabilir. Yanlış testere zinciri gerginliği kılavuzdaki, testere zincirindeki ve zincir tahrik dişlisindeki aşınmayı artırır. Bkz. *Zinciri germe sayfa: 97*.

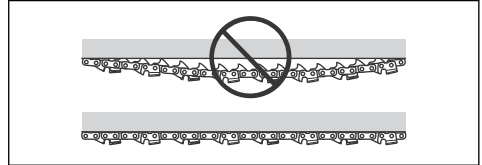

- Kesme donanımlarının bakımlarını düzenli olarak yapın ve bu ekipmanları doğru şekilde yağlayın. Testere zinciri yanlış yağlanırsa testere zincirindeki ve zincir tahrik dişlisindeki aşınma riski artar.

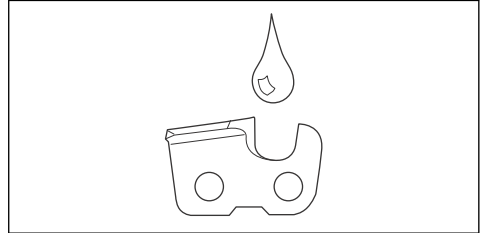

BU TALİMATLARI SAKLAYIN

Montaj

Giriş



UYARI: Ürünü monte etmeden önce güvenlik bölümünü okuyup anlayın.

Kesme kafasının takılması



DİKKAT: Mil içindeki hareket milinin kesme kafasındaki deliğe takıldığından emin olun.

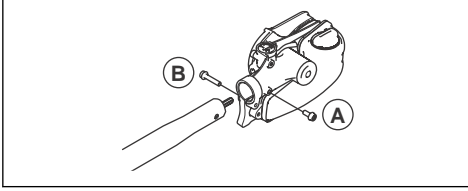

1. Kesme kafasının üzerindeki vidayı gevşetin. (A)
2. Vida (A) mildeki delikle aynı hizaya gelecek şekilde kesme başlığını mile takın.
3. A vidasının içinde bulunan vidayı elle iyice sıkın. A vidasının, milin içindeki deliğe iyice oturduğundan emin olun.
4. A vidasını sıkın.
5. B vidasını sıkın.

Kılavuzu ve zinciri takma

1. Kılavuz somununu gevşetip koruyucu kapağı çıkarın.
2. Kılavuzu kılavuz civatasının üzerine takın. Kılavuzu en arka konumuna getirin. Zinciri tahrik dişlisinin üzerine getirin ve kılavuzdaki yuvaya yerleştirin. Kılavuzun üst tarafından başlayın.
3. Kesici bağlantı kenarlarının rehberin üst kenarında ileriye dönük olduğundan emin olun.

4. Kapağı takın ve kılavuzun içindeki delikte zincir ayarlama pimini (A) bulun. Zincir tahrik bağlantılarının tahrik dişlisine (B), zincirin de kılavuzdaki (C) yuvaya doğru biçimde yerleştiğinden emin olun. Kılavuz somununu elinizle sıkın.

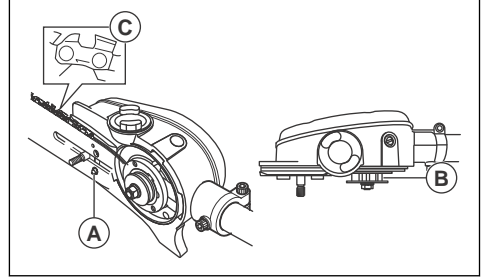

5. Kombine anahtarı kullanarak zincir gerdirmе vidasını saat yönünde döndürün ve zinciri gerin. Zincir, kılavuzun alt kısmından sarkmayana kadar gerdirilmelidir.

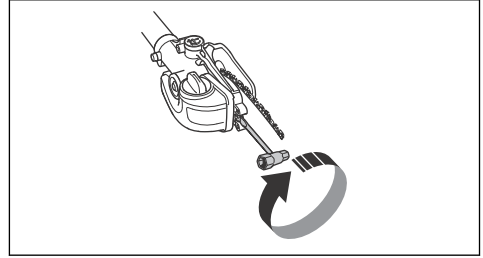

6. Zincir, kılavuzun altından sarkmadığında, fakat yine de elle kolayca döndürülebildiğinde doğru gerginlikte demektir. Kılavuz ucunu tutun ve kılavuz somunlarını kombine anahtarla sıkın.

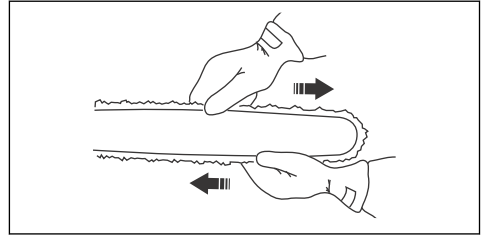

7. Yeni bir zincir takarken, zincir oturana kadar gerginliği sık sık kontrol edilmelidir. Zincir gerginliğini düzenli olarak kontrol edin. Doğru şekilde gerilen bir zincir iyi bir kesme performansı ve uzun kullanım ömrü sunar.

Siperliđi monte etme

1. Koruyucuyu milin üzerine monte edin. Koruyucunun, testere kafasının bitiřine monte edildiđinden emin olun.
2. Koruyucuyu bir vida ile mile sabitleyin.

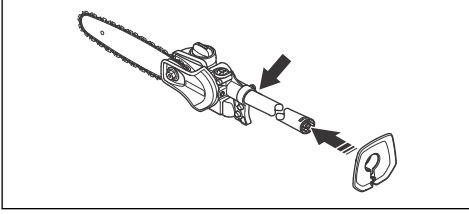

Askı halkasını monte etme

1. Askı halkasını arka tutma yeri ve yarım daire řeklindeki tutamak arasına takın. Askı halkasını, ürünü dengeli ve rahatça kullanabileceğiniz řekilde konumlandırın.

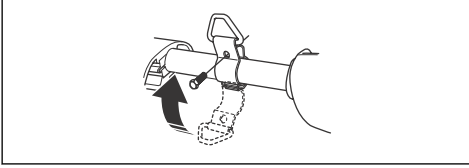

Kuřam askılıđın ayarlanması

Ürünü çalıřtırırken daima kuřam askılıđı kullanın. Kuřam askılık, ürün çalıřtırılırken maksimum kontrol sađlar. Kuřam askılık, kollarınız ve sırtınızdaki yorgunluk riskini azaltır.

1. Tařıma askısını takınız.

2. Ürünü kuřam askılık destek kancasına takın.
3. Destek kancası yaklařık olarak sađ kalçanızla hizalanana kadar kuřam askılıđın boyunu ayarlayın.

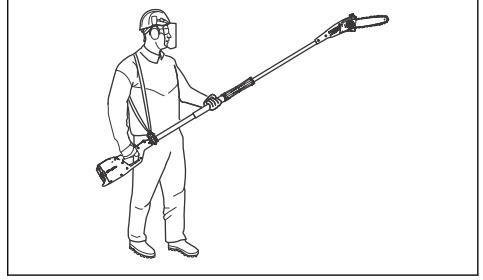

UYARI: Acil bir durum meydana gelirse ürünü bırakarak yere düşmesini sađlayın.

Yađ doldurma

1. Kılavuz bařlıđının üst kısmındaki yađ kapađını açın.

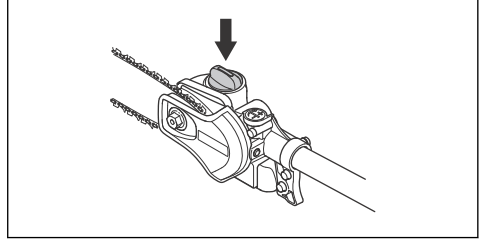

2. Testere zinciri yađını doldurun.
3. Kapađı geri takın.

Kullanım

Giriř



UYARI: Ürünü kullanmadan önce güvenlik bölümlünü okuyup anlayın.

Çalıřtırmadan önce kontrol etme

1. Çalıřma alanını inceleyin. Fırlayabilecek tüm nesnelere uzaklařtırın.
2. Kesme donanımını kontrol edin. Asla körelmiř, çatlak veya hasarlı ekipman kullanmayın
3. Makinenin mükemmel řekilde çalıřır durumda olup olmadıđını kontrol edin.
4. Tüm somunların ve vidaların sıkı olup olmadıđını kontrol edin.
5. Zincirin yeterince yađlandıđından emin olun. Bkz. *Kesme donanımını yađlamak için sayfada: 98.*

6. Gazı/güç tetiđini serbest bıraktıđınızda daima kesme donanımının durduđundan emin olun.
7. Ürünü yalnızca hedeflenen amaç için kullanın.
8. Gidonun ve güvenlik aparatlarının sađlam olduđundan emin olun. Eksik parçası olan veya parçaları teknik özelliklere aykırı olarak deđiřtirilmiř bir makineyi asla kullanmayın.

Ürünü kullanma



UYARI: Kesme donanımı tamamen görüř açınızda olmadıđı sürece asla gazı/güç tetiđini etkinleřtirmeyin.



UYARI: Bu ürün uzun erişime sahiptir. Ürün çalıřırken insan veya hayvanların 15 m'den daha fazla yaklařmadıđından emin olun.



UYARI: Bu ürün elektriğe karşı yalıtılmamıştır. Ürün, yüksek voltajlı güç hattına yaklaşırsa veya temas ederse ölüme ya da ciddi fiziksel yaralanmaya yol açabilir. Elektrik, ark yaparak bir noktadan diğerine sıçrayabilir. Voltaj ne kadar yüksekse elektriğin sıçrama mesafesi de o kadar uzundur. Elektrik, özellikle ıslaksalar dallardan ve diğer nesnelere de geçebilir. Ürün ve yüksek voltajlı güç hatları ve/veya bunlara temas eden tüm nesnelere arasında en az 10 m mesafe bırakın. Bu güvenli mesafenin dahilinde çalışmanız gerekirse çalışmaya başlamadan önce daima ilgili elektrik şirketiyle irtibata geçerek gücün kesildiğinden emin olmanız gerekir.



UYARI: Yukarıdan geçen güç hatlarının bulunduğu bölgede çalışmak için uygun güvenlik yönetmeliklerine uyun.



UYARI: Asla kesilmekte olan bir dalın altında durmayın. Bu ciddi veya ölümcül yaralanmaya bile neden olabilir.

- Mükemmel dengeyi sağlamak için vücudunuz ürüne mümkün olduğunca yakın olmalıdır.
- Makinenin ucunun yere değmediğinden emin olun.
- Çalışırken acele etmeyin ancak dalların tümü temiz bir şekilde kesilene kadar düzenli çalışın.
- Her bir çalışma işleminden sonra gaz/güç tetiğini daima serbest bırakın. Motorda yük olmadan uzun süre tam gazda/hızda çalıştırma ciddi motor hasarlarına neden olabilir.
- Her zaman tam gazda/hızda çalışın.
- Yukarıdan geçen elektrik hatlarının yakınında çalışırken büyük özen gösterin. Düşen dallar kısa devreye neden olabilir.
- Mümkün oldukça dalı dik açıyla kesebileceğiniz şekilde pozisyon alın.

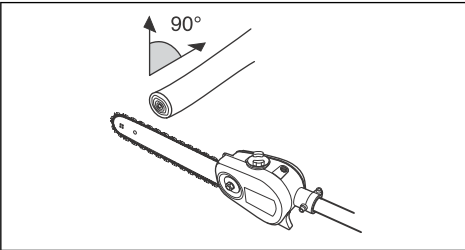

- Mili tam önünüzde duracak şekilde tutarak (olta kamışı gibi) çalışmayın. Bu durum kesme donanımının belirgin ağırlığını artırır.

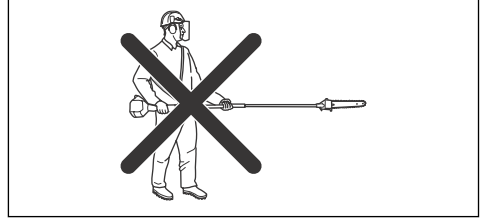

- Büyük dalları bölümler halinde keserek düştükleri yeri daha iyi kontrol edebilirsiniz.

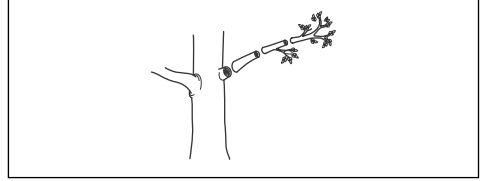

- Dalın kökündeki yumruyu asla kesmeyin. Bu, bitkinin iyileşme sürecini yavaşlatırken mantar saldırısı riskini artırır.

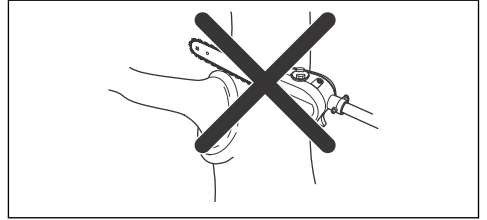

- Kesme sırasında destek sağlamak için kesme kafasının tabanındaki durma noktasını kullanın. Bu, kesme donanımının dalın üstünde "ziplama" yapmasına engel olur.

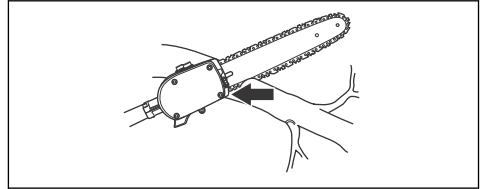

- Dalı kesmeye başlamadan önce dalın altında bir ilk kesik oluşturun. Bu, kabuğun ağaçta kalıcı hasar oluşmasına ve iyileşme sürecinin yavaşlamasına neden olabilecek şekilde parçalanmasını önler. Kesik, sıkışmayı önlemek için dal kalınlığının 1/3'ünden fazla olmamalıdır. Kesme donanımını daldan çekerken sıkışmayı önlemek için zinciri çalışır durumda tutun.

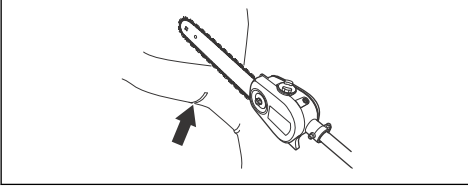

- Makinenin ağırlığını desteklemek ve kullanımını kolaylaştırmak için kuşam askılığı kullanın.
- Yere sağlam bastığınızdan ve çalışırken dalların, taşların ve ağaçların size engel olmayacağından emin olun.

Bakım

Giriş

Aşağıda bazı genel bakım talimatlarını bulabilirsiniz. Daha fazla bilgiye ihtiyaç duyarsanız lütfen servisle irtibata geçin.

Ataşmanda bakım yapma

Testere zincirini kontrol etme

Testere zincirini her gün kontrol edin.

1. Perçinlerde ve bağlantılarda çatlak olmadığından emin olun.

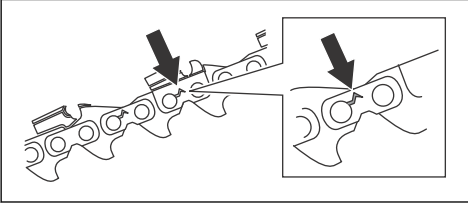

2. Testere zincirinin sert olup olmadığını kontrol edin.
3. Perçin ve bağlantıların aşınmış olup olmadığını incelemek için testere zincirini yeni bir testere zinciriyle karşılaştırın.
4. Testere zinciri yukarıdaki koşullara sahipse değiştirin.
5. Kesme dişlerinin uzunluğu aşınma nedeniyle 4 mm'ye (0,16 inç) düştüyse testere zincirini değiştirin

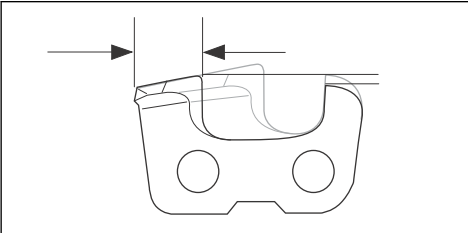

Zincir tahrik dişlisini kontrol etme

1. Tahrik dişlisindeki aşınma derecesini düzenli olarak kontrol edin. Aşınma çok fazlaysa değiştirin.

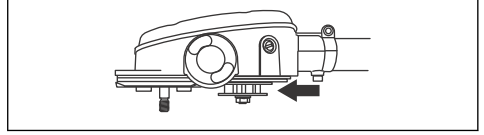

Kılavuzu kontrol etme

1. Yağ kanalının tıkalı olmadığından emin olun. Gerekirse temizleyin.

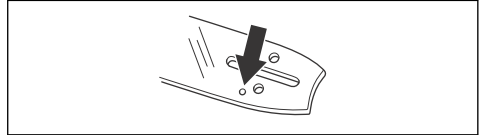

2. Kılavuzun kenarlarında çapak olup olmadığını inceleyin. Bir eğe kullanarak çapakları temizleyin.

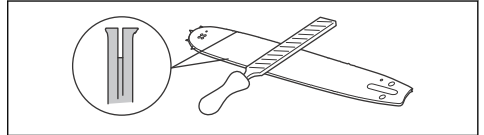

3. Kılavuzun oluğunu temizleyin.

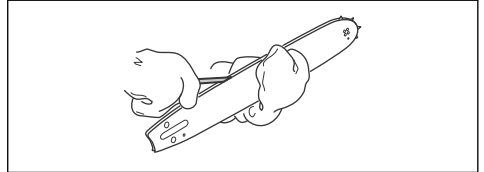

4. Kılavuzdaki oluğun aşınmış olup olmadığını inceleyin. Gerekirse kılavuzu değiştirin.

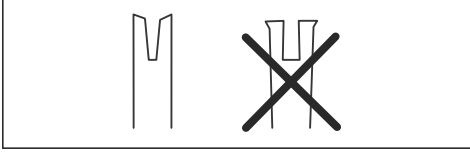

5. Kılavuz ucunun kaba veya çok aşınmış olup olmadığını inceleyin.

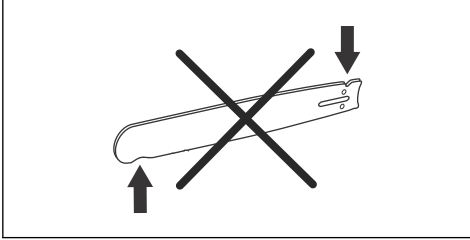

6. Kılavuzun ucundaki pinyonun serbestçe döndüğünden ve kılavuzun ucundaki pinyonda bulunan yağlama deliğinin tıkalı olmadığını emin olun. Gerekirse temizleyin ve yağlayın.

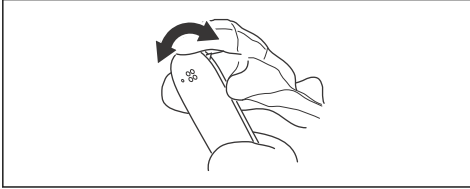

7. Kullanım ömrünü uzatmak için kılavuzu her gün çevirin.

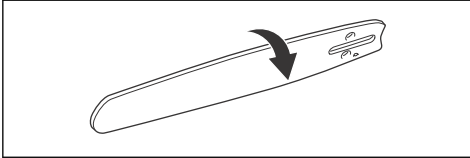

Testere zincirini bileylemek için

Kılavuz ve testere zinciri hakkında bilgi

Aşınmış ya da hasarlı kılavuzu ya da testere zincirini, önerdiğimiz kılavuz ve testere zinciri kombinasyonlarıyla değiştirin. Bu, kesme donanımının güvenlik işlevlerini korumak için önemlidir. Tavsiye ettiğimiz yedek kılavuz ve zincir kombinasyonları listesini görmek için bkz. *Aksesuarlar sayfa: 100.*

- Uzunluk, inç/cm.

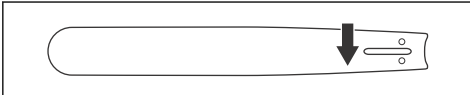

- Kılavuzun ucundaki pinyondaki diş sayısı (T).

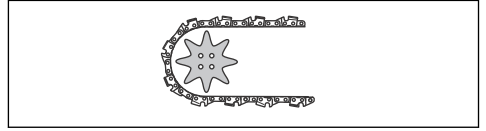

- Zincir bakla açıklığı, inç. Testere zincirinin zincir dişlileri arasındaki mesafe, kılavuzun ucundaki pinyondaki diş ile tahrik dişlisi arasındaki mesafeye hizalanmış olmalıdır.

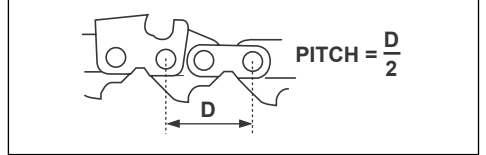

- Zincir dişlisi sayısı. Zincir dişlisi sayısı, kılavuz uzunluğuna, zincir bakla açıklığına ve kılavuzun ucundaki pinyondaki diş sayısına göre belirlenir.

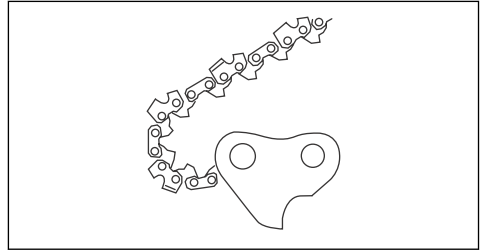

- Kılavuz oluğu genişliği, inç/mm. Kılavuzdaki oluk, zincir dişlisinin genişliğine göre hizalanmış olmalıdır.

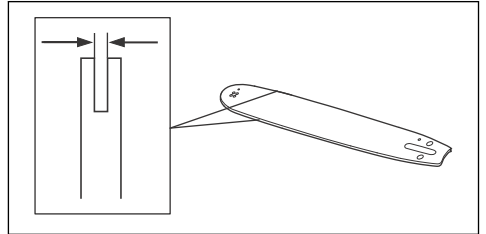

- Zincir yağı deliği ve zincir gerginliğini ayarlama deliği. Kılavuz, ürünle hizalanmış olmalıdır.

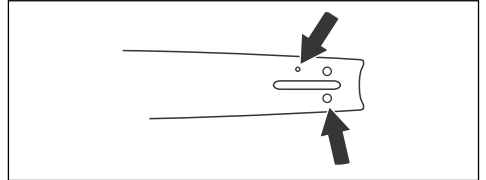

- Zincir dişlisi genişliği, mm/inç.

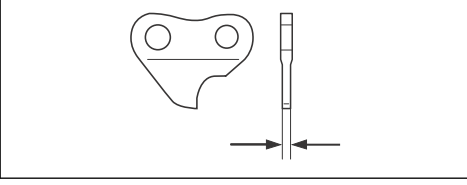

Kesme dişini bileyleme hakkında genel bilgiler

Kör bir testere zincirini kullanmayın. Testere zinciri körse kılavuzu ağaca doğru itmek için daha fazla basınç uygulamanız gerekir. Testere zinciri çok körse hiç ağaç yongası çıkmaz, sadece talaş çıkar.

Keskin testere zinciri ağacı keserek ilerler ve ağaç yongaları uzun ve kalın olur.

Kesme dişi (A) ve derinlik ölçeği (B) birlikte testere zincirinin kesen kısmını, yani testereyi oluşturur. Bu ikisi arasındaki yükseklik farklı, kesme derinliğini oluşturur (derinlik ölçeği ayar).

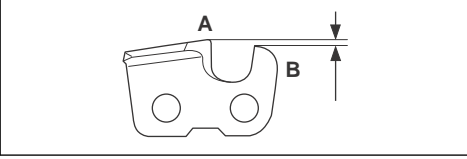

Bir kesme dişini bileylerken şunları düşünün:

- Eğeleme açısı.

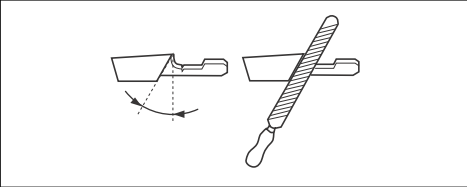

- Kesme açısı.

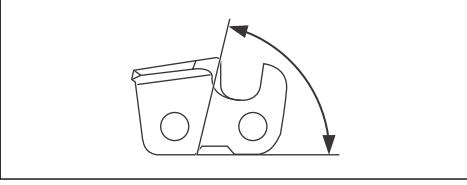

- Eğe konumu.

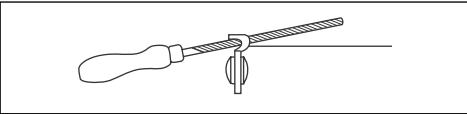

- Yuvarlak eğe çapı.

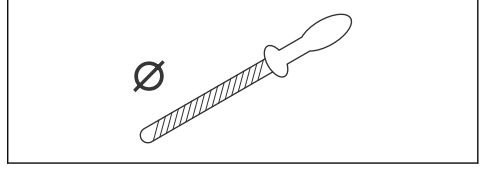

Doğru ekipman olmadan testere zincirini doğru şekilde bilelemek kolay değildir. Önerilen eğe mastarını kullanın. Bu, maksimum kesme performansını korumanızı ve geri tepme riskini minimumda tutmanıza yardımcı olur.



UYARI: Bileyleme talimatlarına uymamanız halinde geri tepme riski çok fazla artar.

Not: Testere zincirinin bileyenmesi hakkında bilgi için bkz. *Teknik veriler sayfada: 99.*

Kesme dişlerini bileme

1. Kesme dişlerini bilemek için yuvarlak bir eğe ve eğe mastarı kullanın.

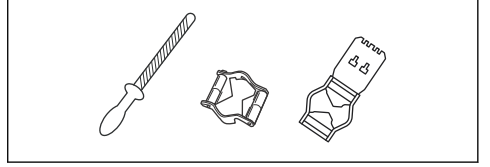

Not: Testere zinciriniz için önerdiğimiz eğe ve mastar hakkında bilgi için bkz. *Teknik veriler sayfada: 99.*

2. Testere zincirinin doğru gerginlikte olduğundan emin olun. Doğru gerginlikte olmayan testere zinciri yanlara doğru hareket eder. Bu, testere zincirinin bileyenmesini zorlaştırır. Talimatlar için bkz. *Zinciri germe sayfada: 97.*

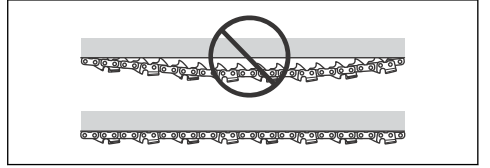

3. Eğeyi kesme dişinin iç kısmından çekerek dışarı çıkarın. Çekme hareketindeki basıncı azaltın.

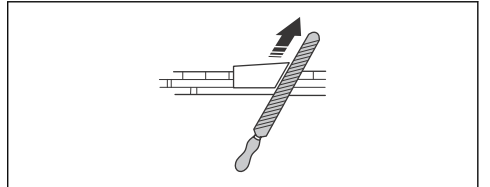

4. Önce tek bir taraftaki tüm dişlerdeki eğeleme malzemesini çıkarın.
5. Ürünü ters çevirin ve diğer taraftaki eğeleme malzemesini çıkarın.
6. Eğeleme malzemesini çıkardığınızda tüm kesme dişlerinin aynı uzunlukta olduğundan emin olun.
7. Kesme dişleri 4 mm'ye (0,16 inç) kısaltıldığında testere zinciri yıpranır. Testere zincirini değiştirin.

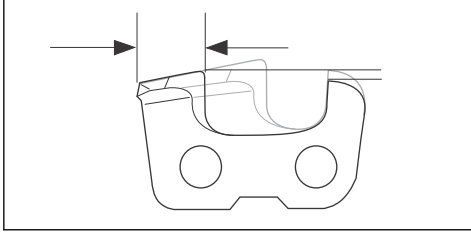

Derinlik ölçęi ayarını yapma hakkında genel bilgiler

Kesme dişini (A) bileylediğinizde derinlik ölçęi ayarı (C) azalır. Maksimum kesme performansını korumak amacıyla tavsiye edilen derinlik ölçęi ayarını elde etmek için derinlik ölçęindeki (B) eğeleme malzemesini çıkarmanız gerekir. Testere zinciriniz için doğru derinlik ölçęi ayarını elde etme hakkında talimatlar için bkz. *Teknik veriler sayfada: 99.*

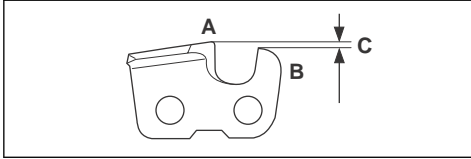

UYARI: Derinlik ölçęi ayarı çok büyükse geri tepme riski artar!

Derinlik ölçęi ayarını düzenleme

Derinlik ölçęi ayarını yapmadan ya da kesme dişlerini bileylemeden önce talimatlar için bkz. *Kesme dişlerini bileme sayfada: 96.* Kesme dişlerini bilelediğiniz her üç çalışmadan sonra derinlik ölçęi ayarını yapmanızı tavsiye ederiz.

Not: Bu tavsiye, yalnızca kesme dişlerinin uzunluğunun çok fazla azalmaması durumunda geçerlidir.

Derinlik ölçęi için doğru derinlik ölçęi ayarını ve eğimini elde etmek için derinlik ölçme aracımızı kullanmanızı tavsiye ederiz.

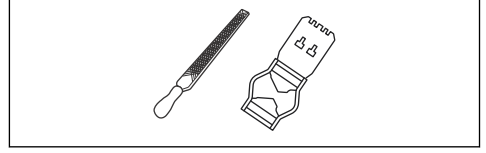

1. Derinlik ölçęini ayarlamak için düz eğe ve derinlik ölçme aracı kullanın. Derinlik ölçęi için doğru derinlik ölçęi ayarını ve eğimini elde etmek için sadece önerilen derinlik ölçęi aracını kullanın.
2. Derinlik ölçme aracını testere zincirinin üzerine koyun.

Not: Aracı kullanma hakkında daha fazla bilgi için derinlik ölçme aracının ambalajına bakın.

3. Derinlik ölçęinin derinlik ölçme aracına uzanan kısmını çıkarmak için düz eğeyi kullanın.

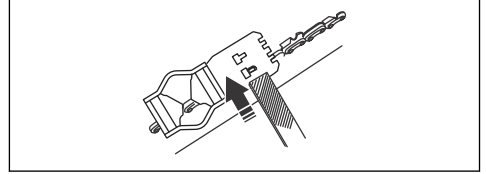

Not: Eğeyi derinlik ölçme aracı boyunca hareket ettirirken direnç hissetmediğinizde derinlik ölçęi ayarı doğrudur.

Zinciri germe



UYARI: Gevşek zincir yerinden çıkabilir ve ciddi, hatta ölümcül yaralanmaya neden olabilir.

Zinciri ne kadar çok kullanırsanız o kadar uzar. Bu nedenle gevşek kısmını gidermek için zinciri düzenli olarak ayarlamak önemlidir. Her yakıt doldurduğunuzda zincir gerginliğini kontrol edin. Zinciri mümkün olduğu kadar sıkı gerin ancak elinizle ucun etrafında çekerek serbestçe hareket ettiremeyecek kadar sıkı germeyin.

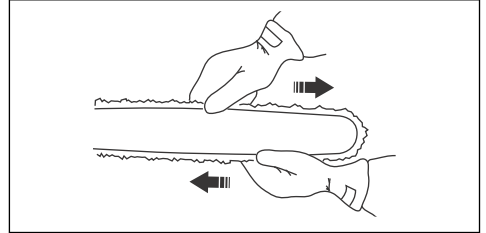

Not: Yeni zincirin alıştırmaya süresi vardır. Bu süre boyunca gerginliği daha sık kontrol edin.

1. Kılavuz somunlarını, İngiliz anahtarı ile gevşetin.

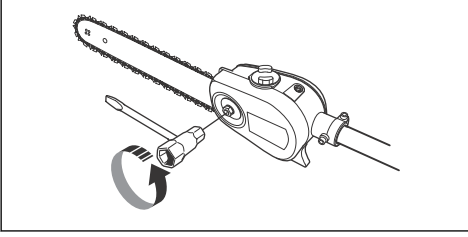

2. Kılavuzun ucunu kaldırın ve kombine anahtarı kullanarak zincir gerdirmе vidasını sıkıp zinciri gerdirin. Kılavuzun alt tarafından sarkmaya kadar zinciri sıkın.

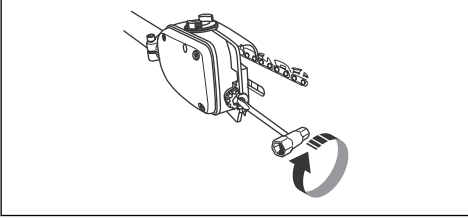

3. Kılavuzun ucunu tutarken kombine anahtarı kullanarak kılavuz somununu sıkın. Testere zincirini elinizle rahat bir şekilde çekebildiğinizden emin olun.

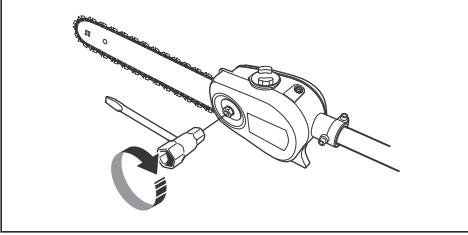

Kesme donanımını yağlamak için



UYARI: Kesme donanımının iyi bir şekilde yağlanması zincirin kopmasına neden olarak ciddi veya ölümcül yaralanmalara yol açabilir.



UYARI: Atık yağ kullanmayın! Atık yağ insanlar, ürün ve çevre açısından tehlikelidir.

Zincir yağı

- Zincir yağının zincire iyi yapışması ve ayrıca yazın sıcak ya da kışın soğuk hava koşullarında akışkanlık özelliğini koruması gerekir.
- Testere üreticisi olarak, bitkisel yağ bazı sayesinde toprakta çözünebilen optimal bir zincir yağı geliştirdik. Testere zincirinin kullanım ömrünü maksimum düzeye çıkarmak ve çevreye verilen

zararı en aza indirmek için kendi yağımızı kullanmanızı öneririz.

- Kendi zincir yağımız mevcut değilse standart zincir yağı önerilir.
- Özellikle testere zincirlerinin yağlanması için yağ bulunmayan bölgelerde normal EP 90 şanzıman yağı kullanılabilir.

Fabrikada ön ayarı yapılan yağ pompası çoğu yağlama gereksinimini karşılar. Dolu bir yağ tankı, dolu bir yakıt tankının çalışma süresinin yarısı kadar dayanır. Bu nedenle testere zincirinin ve kılavuzun az yağlama nedeniyle zarar görmesini önlemek için yağ tankını düzenli olarak kontrol edin.

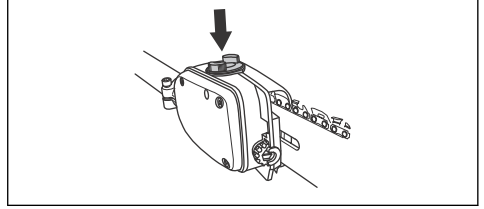

Zincirin yağlamasını kontrol etme

1. Her yakıt doldurduğunuzda zincirin yağlamasını kontrol edin. Çubuğun ucunu 20 cm (8 inç) mesafeden, açık renkli bir alanın üzerine doğru tutun. 1 dakika boyunca %75 gazla çalıştırdıktan sonra açık renkli alanın üzerinde fark edilir bir yağ çizgisi görürsünüz.

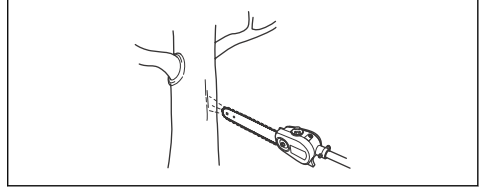

Zincir yağlamasını ayarlama

Kuru veya sert odun türlerini keserken, yağlamayı artırmak gerekebilir. Yağ tankındaki seviyeyi düzenli olarak kontrol edin. Artan yağ akışı seviyesinin yağ tüketimini de artırdığını unutmayın.

- Yağ akışını artırmak için ayar vidasını sağ yönünde çevirin.

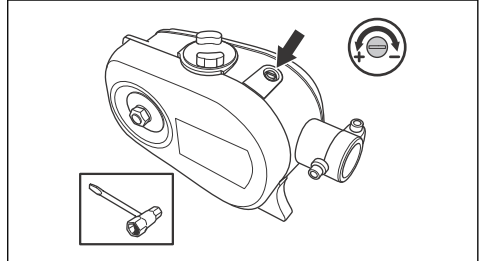

- Yağ akışını azaltmak için ayar vidasını saatin tersi yönde çevirin.

Yağlamanın çalışıp çalışmadığını kontrol etme

1. Kılavuzdaki yağ kanalının tıkanıp tıkanmadığını kontrol edin. Gerekirse temizleyin.

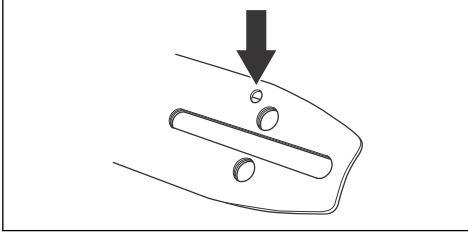

2. Dişli kovanındaki yağ kanalının temiz olup olmadığını kontrol edin. Gerekirse temizleyin.
3. Kılavuz ucu dişlisinin serbestçe dönüp dönmediğini kontrol edin. Yukarıdaki kontrolleri gerçekleştirdikten sonra zincir yağlama sistemi hala çalışmıyorsa servis atölyenizle irtibata geçin.

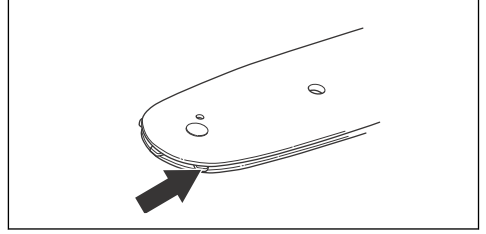

Teknik veriler

Benzinle çalışan ürünler için teknik veriler

	PAX1100	PAX730
Yağlama sistemi		
Yağ tankı kapasitesi, l	0,15	0,15
Ağırlık		
Ağırlık, kg	1,4	1,3
Gürültü yayma³¹		
Hızlı çalışma sırasında ses gücü seviyesi (EN ISO 22868'e göre), dB (A)	111	112
Ses gücü seviyesi, garantili dB(A)	113	114
Ses seviyeleri³²		
EN ISO 11806 ve ISO 22868'e göre ölçülen operatör kulağında eşdeğer ses basıncı seviyesi, dB(A)		
Onaylı aksesuarla (orijinal) donatılmış	95	97
Titreşim seviyeleri³³		
EN ISO 22867'ye göre ölçülen tutma yerlerindeki titreşim seviyeleri, m/sn ²		
Onaylı aksesuarla (orijinal) donatılmış, sol/sağ	3,2/2,8	4,1/4,7

³¹ Ses çıkış seviyesi için bildirilen verilerde tipik dağılım değeri (standart dağılım) 2 dB(A) şeklindedir.

³² Makinenin eşdeğer ses basıncı seviyesi için bildirilen verilerdeki tipik istatistik dağılım (standart sapma) 1 dB(A) değerindedir.

³³ Eşdeğer titreşim seviyesi için bildirilen verilerin tipik istatistik dağılımı (standart sapması) 1 m/s² şeklindedir.

Aküyle çalışan ürünler için teknik veriler

	325iLK +Uzun şaftlı budayıcı ataşmanı PAX1100	325iLK +Uzun şaftlı budayıcı ataşmanı PAX730
Yağlama sistemi		
Yağ tankı kapasitesi, l	0,15	0,15
Ağırlık		
Ağırlık, kg (BLi200 akü dahil)	3,7+1,4	3,7+1,3
Gürültü yayma³⁴		
Ses gücü seviyesi, ölçülen, dB (A)	97	101
Ses seviyeleri³⁵		
ISO 22868'e göre ölçülen, operatörün kulağında oluşan ses basıncı seviyesi, dB(A)		
Onaylı aksesuarla (orijinal) donatılmış	87	94
Titreşim seviyeleri³⁶		
EN 62841-1 uyarınca ölçülen tutma yerlerindeki titreşim düzeyleri, m/sn ²		
Onaylı aksesuarla (orijinal) donatılmış, sol/sağ	2,4/1,6	2,2/2,1

Aksesuarlar

Kılavuz ve testere zinciri kombinasyonları

Aşağıdaki kombinasyonlar onaylanmıştır.

Kılavuz			Testere zinciri	
Uzunluk, inç	Dış aralığı, mm/inç	Ölçek, mm/inç	Tip	Uzunluk, tahrik bağlantısı sayısı
10	9,5/3/8	1,3/0,050	Husqvarna H37	40
12	9,5/3/8	1,3/0,050	Husqvarna H37	45

³⁴ Makinenin ses gücü seviyesi için bildirilen verilerdeki tipik istatistik dağılımı (standart sapma) 3 dB (A) şeklindedir ve en yüksek seviyeyi veren orijinal ataşmanla ölçülmüştür.

³⁵ Makinenin ses basıncı seviyesi için bildirilen verilerdeki tipik istatistik dağılımı (standart sapma) 3 dB (A) şeklindedir ve en yüksek seviyeyi veren orijinal ataşmanla ölçülmüştür.



³⁶ Titreşim düzeyi için bildirilen verilerin tipik istatistik dağılımı (standart sapması) 2 m/sn² şeklindedir. Akü ve yakıtla çalışan ürünlerin titreşim seviyelerini karşılaştırmak için titreşim hesaplayıcıyı kullanın: <https://www.husqvarna.com/tr/servisler-ve-cozumler/titresim-hesaplayici/>.

Testere zincirini eğeleme ve eğe mastarı

Doğru eğeleme açılarını elde etmek için önerilen eğe mastarını kullanın. Testere zincirinin keskinliğini yeniden

kazanması için her zaman önerilen eğe mastarını kullanmanızı öneririz.

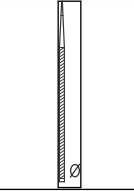
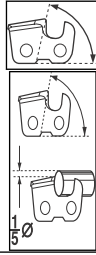
Ürününüzde hangi testere zincirinin bulunduğunu bilmiyorsanız servis bayinizle görüşün.

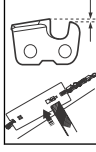
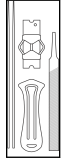
						
	mm/inç	$1 \frac{1}{5} \text{ } \emptyset$			mm/inç	
37	4,0 / 5/32	80°	30°	0°	0,65/0,025	5796536-01

AT Uyumluluk Bildirimi

AT Uyumluluk Bildirimi - benzinle çalışan ürünler için

Husqvarna AB, SE-561 82 Huskvarna, İsveç, tel.: +46-36-146500; seri numaraları 2019 veya sonraki tarihteki (yıl, seri numarasıyla birlikte nominal değerler plakasında açıkça belirtilmiştir) **Husqvarna PAX1100, PAX730** uzun şaftlı budama testeresinin aşağıdaki KONSEY DİREKTİFİ gereksinimleriyle uyumlu olduğunu belirtir:

- 17 Mayıs 2006 tarihli ve **2006/42/AT** sayılı "makinelere ilgili" direktif
- 8 Haziran 2011 tarihli ve **2011/65/AB** sayılı "elektrikli ve elektronik ekipmanlarda belirli tehlikeli maddelerin kullanımının kısıtlanmasına ilişkin" direktif

Benzinli ürünler için aşağıdaki standartlar uygulanmıştır:

EN ISO 12100:2010, ISO 11680-1:2011, EN 50581:2012

0404, RISE SMP Svensk Maskinprovning AB, Box 7035, SE-750 07 Uppsala, İsveç; makine direktifinin (2006/42/AT) 12. maddesinin 3b fıkrasına göre AT tip incelemesi gerçekleştirmiştir. Ek IV uyarınca AT tip incelemesi sertifikası şu numaraya sahiptir: **0404/18/2492**

Huskvarna, 2019-06-24



Per Gustafsson, Geliştirme Müdürü (Husqvarna AB yetkili temsilcisi ve teknik dokümantasyon sorumlusu)

AT Uyumluluk Bildirimi - aküyle çalışan ürünler için

Husqvarna AB, SE-561 82 Huskvarna, İsveç, tel.: +46-36-146500, seri numaraları 2019 ve sonraki tarihteki (yıl, seri numarasıyla birlikte nominal değerler plakasında açıkça belirtilmiştir) **Husqvarna 325iLK güç ünitesine sahip Husqvarna PAX1100, PAX730** uzun şaftlı budama testeresi ataşmanının aşağıdaki KONSEY DİREKTİFİ gereksinimleriyle uyumlu olduğunu belirtir:

- 17 Mayıs 2006 tarihli ve **2006/42/AT** sayılı "makinelere ilgili" direktif
- 8 Haziran 2011 tarihli ve **2011/65/AB** sayılı "elektrikli ve elektronik ekipmanlarda belirli tehlikeli maddelerin kullanımının kısıtlanmasına ilişkin" direktif

Akülü ürünler için aşağıdaki standartlar uygulanmıştır:

IEC 62841-1:2014, EN ISO 11680-1:2011, EN 50581:2012

0404, RISE SMP Svensk Maskinprovning AB, Box 7035, SE-750 07 Uppsala, İsveç; makine direktifinin (2006/42/AT) 12. maddesinin 3b fıkrasına göre AT tip incelemesi gerçekleştirmiştir. Ek IV uyarınca AT tip incelemesi sertifikası şu numaraya sahiptir: **0404/18/2492**

Huskvarna, 2019-06-24



Per Gustafsson, Geliştirme Müdürü (Husqvarna AB yetkili temsilcisi ve teknik dokümantasyon sorumlusu)



www.husqvarna.com

Оригинални инструкции
Eredeti útmutatás
Instruções originais

Instrucțiuni inițiale
Оригинальные инструкции
Orijinal talimatlar

1141203-39



2020-01-21